

EN: Operating manual (p. 3)

FR: Mode d'emploi (pp. 91)

DE: Betriebsanleitung (S. 47)

ES: Instrucciones de manejo (pág. 137)



DTF 35 SH

VON ARX SHAVER



EN

**von
arx**®
TRUE QUALITY SINCE 1941

TABLE OF CONTENTS

- Notes for the user 5**
 - Before using5
 - Reading this Operating Manual.....5
 - Copyright ©5
 - Trade marks ®5
 - Patents.....5
 - Illustrations and technical modifications5
 - Translations.....5
 - Safekeeping5
 - Further information5
 - Marked parts.....6
- Safety instructions 6**
 - For your safety.....6
 - NOTE: Hand-arm vibrations.....8
 - Use for the intended purpose8
 - Residual risk.....8
 - Safety and responsibility at work8
 - Further safety instructions8
- Field of application 8**
- Tools..... 9**
 - Diamond blades, drums, and spacers9
 - Special accessories.....10
- Operation..... 11**
 - Commissioning11
 - Work preparation11
 - Mounting the tool drums or blades11
 - Fitting out the tool drum13
 - Connecting dust vacuuming equipment14
 - Water connection.....14
 - Setting the working depth14
 - Resetting the depth counter.....14
 - Preparing the working surface.....14
 - Checking the machine.....15
 - Starting the machine15
 - Electric operation and control.....15
 - Surface treatment16
 - Safety emergency stop functions17
 - Final Operations17

Care and maintenance.....	18
Maintenance plan.....	18
Maintenance work.....	18
Repairs.....	20
Fault tracing.....	20
Technical specifications.....	21
General description and principle of function.....	22
Installation of the machine.....	22
Mode of operation.....	22
List of spare parts.....	23
DTF 35 - 15 kW / 20 HP.....	23
DTF 35 - 22 kW / 30 HP, 25 kW / 33 HP.....	25
DTF 35 - LPG.....	27
DTF 35 Basic.....	29
Shaft assembled.....	34
Side cover assembled.....	34
Operating lever assy.....	35
Switch assembled - 400 V.....	36
Switch assembled - 480 V.....	37
Electrical schemes - 400 V versions.....	38
Electrical scheme - 480 V version.....	40
Electrical scheme - LPG version.....	41
ACCESSOIRES.....	42
Weights set.....	42
Aiming device complete.....	42
Lifting point set.....	42
4" TO 3" camlock adapter set.....	43
Warranty.....	44
EC Declaration of Conformity.....	45
in the sense of the EC machine directive 2006/42/CE.....	45

NOTES FOR THE USER

Before using

It is extremely important that you:

- Make sure that the delivery is complete and that you check for any possible damage caused during transit/transport.
- Observe the safety instructions
- Read the operating instructions

Reading this Operating Manual

If there are any questions on your part after reading this Operating Manual please get in touch with the manufacturer or the nearest service center.

The manufacturer is not responsible for any damage or breakdown resulting from non-observance of the Operating Manual.

Copyright ©

The text and illustrations may not be copied or reproduced without the express permission of Von Arx EOOD.

Trade marks ®

The words “Von Arx” and the “Von Arx” logo are registered and internationally protected trade marks. Their use by third parties is prohibited!

Patents

Various components and processes listed and illustrated in this Operating Manual are patent pending or national and international patents have already been granted.

Illustrations and technical modifications

Illustrations may differ from the real machine and appear without any obligations on our part. In order to meet the rapidly changing customer demands, we reserve the right to make technical modifications without prior notice.

Translations

Solely the English version of this Operating Manual is legally binding. The English version of this manual is considered as the “Original instructions”.

Safekeeping

Please keep this Operating Manual in a safe place and available for the user.

Further information

Manufacturer:
Von Arx EOOD,
4000 Plovdiv
Telefon: +359 32 94 05 53
Country of origin: Bulgaria

Marked parts

Read and always observe the safety instructions in this Operating Manual! The safety instructions are marked like this:



Failing to observe an instruction marked with this sign may lead to serious injury or death.



Failing to observe an instruction marked with this sign may damage the machine or cause damage to property.



Marks any explanatory information or special instructions.

SAFETY INSTRUCTIONS

For your safety

Von Arx machines and tools are state of the art technology and they are built according to the construction guidelines of the EC. They have been tested and approved and are safe to operate when used as described in the instructions.

There are dangers in using machines when the machine is used by an untrained person and when it is not used as described in the operating instructions. Each person who is involved in the preparation, putting into operation, operation and maintenance must have read and understood the operating instructions, especially the safety instructions.



Keep your workstation tidy!

- Untidiness in your work area may be a cause for accidents!



Use caution!

- Always be aware of your actions. Use common sense during work. Do not operate the machine or the tool when distracted.



Avoid an unnatural posture!

- Be sure to stand firmly on the ground while you are working and keep your balance at all times.



Wear suitable protective clothing!

- Do not wear loose fitting clothing or jewelry, it might get caught by moving parts.
- Cover long hair with a hairnet.
- The machine operator must wear goggles, gloves, ear protectors and non-slip safety shoes.
- Wear a dust mask if the work generates dust.



Take your work environment into account!

- Never use the machine or the tool near explosive materials (the electric motor may give off sparks)!
- Never use an electric tool that is damp or wet (electric shock)!
- Protect the machine or the tool from moisture, water, extreme heat, extreme cold, chemical solutions and gases.



Keep other people away!

- Keep other people - especially children - away from the machine or the tool and the power cord.
- Keep other people out of your work area while you are working!



Check the machine or tool for potential damage!

- Prior to operating, safety devices or slightly damaged parts have to be inspected and their satisfactory operating function for the intended purpose to be assured.
- Damaged safety features and switches must be repaired or replaced by an authorized service center. Do not use the electric tool if switches cannot be switched on or off.

**Do not carry!**

- For safety and health reasons, the heavy machines and their drums must not be transported by hand.

**Never leave a machine which is not in a safe state!**

- Before leaving the machine, turn the motor off.
- Secure the machine by placing chocks under the wheels.
- Remove the mains plug or interrupt the ignition contacts.

**Do not remove protective devices!**

- Only operate the machine when all the protective devices fitted in the factory are mounted and in good working order.

**Only use on horizontal surfaces!**

- The shaver machine must only be used on horizontal surfaces.
- Make sure that the wheels rest firmly on the surface to be treated.

**Do not misuse the electrical power cord!**

- Do not use the cable to pull the plug out of the socket.
- Protect the cable against heat, oil and sharp edges.
- Lay the electric cable in such a way that it cannot be damaged by the working tools.
- In the open air, use only specially authorized and suitably marked extension cables.
- Use only electric cables with a suitable cross-section and the necessary length.
- Unroll the extension cable completely from the cable drum.
- Avoid bodily contacts with earthed parts.

**Comply with the operating instructions of the electric or internal combustion motor manufacturer and the following requirements!**

- When not in use, make sure that the machine is disconnected from the power supply.
- Always pull out the plug when the machine is not being used.
- Modifications to the electrical wiring which may be prejudicial to safety or change the original regulating and control functions are prohibited.
- Repairs to the electrical wiring may only be performed by a qualified electrician.
- Do not replace the LPG tank when the engine is running.
- Do not use the machine in the vicinity of an open fire.
- Do not smoke near the machine.
- Never work with internal combustion engines in confined spaces.
- Avoid burns on the hot engine. Let the engine cool down fully before performing any maintenance work.

**Do not remove guard devices!**

- Damaged protection devices on machines must be professionally repaired or replaced by a customer service workshop.
- Operate the machine only if all the guard devices mounted in the factory are in place and in good working order!
- When work generates dust, always connect the vacuum cleaner system.
- Damaged dust aprons are prejudicial to the performance of the connected vacuum cleaner.
- Do not operate the machine unless the emergency stop switch is in working order.
- When working with the machine, always connect the fatigue switch ripcord to your wrist.
- Never work without the belt guard in place.

**Operating location and workplace**

When working with the machine, the machine operator will always stand behind the handlebar. From this position, he can permanently monitor and, if necessary, correct the work to be performed. Standing at this position, the machine operator can:

- Steer the machine
- Hold the machine back
- Actuate all the operating and control elements while the machine is in use.
- Machines with electrical or hydraulic drive must also be operated and controlled by the machine operator from this position.

NOTE: Hand-arm vibrations

Working with the DTF 35 SH leads to vibration stressing. Please follow the legal provisions as regards the permitted operating time.

Safety stickers on the machine

WARNING: CUTTER SHAFT



WARNING: HOT SURFACE



WARNING: ELECTRIC SHOCK HAZARD



STUDY THE OPERATING MANUAL



EAR PROTECTORS MUST BE WORN



SAFETY SHOES MUST BE WORN

Damaged or lost safety stickers must be replaced immediately! These stickers are obtainable from your Customer Service Center.

Use for the intended purpose

The machines are designed exclusively to treat horizontal surfaces. Any other use does not correspond to the intended purpose. The manufacturer declines all liability for damage caused thereby. Surface preparation machines always attack the surface to be treated. They are therefore not suitable for cleaning sensitive surfaces (such as tiled floors) (see also "Field of application" on page 8).

Residual risk

There is still a residual risk owing to differing characteristics of the floor coverings, even if the machine is used in accordance with applicable regulations.
If you detect irregular cutting, you must reduce the working depth or check the cutting drum and/or blades.

Safety and responsibility at work

- Make your contribution to safety at the workplace.
- Report any discrepancy deviating from normal working immediately to the responsible person.
- Perform all the work with an awareness of the need for safety.

Further safety instructions

Make sure to comply with your local or national regulations, standards and directives.

FIELD OF APPLICATION

Depending on the blade type, hard, brittle to firm or elastic surface materials can be worked e.g.:

- Asphalt and cast asphalt surfaces
- Concrete and cement, synthetic stone, floor tiles
- Screeds of cement, wood cement, ceramic etc.
- Natural stone
- Thermoplastic materials

Surfaces made of highly elastic soft materials or fabrics and fiber materials cannot be worked, or can only be worked with certain limitations e.g.:

- Latex, rubber, soft plastics and foam materials
- Wood, carpets and woven materials

TOOLS

The right tool for your particular application can be best determined by tests. The following description only gives guide values. Always use the proper tools provided by the manufacturer to achieve the desired results.

Diamond blades, drums, and spacers

Shaft (Fig. 1).

Diamond blades for shaft mounting. Recommended for 15 kW version (Fig. 2)

Blades are available in 2 variations

1. Yellow - for hard concrete
2. Blue - for regular concrete

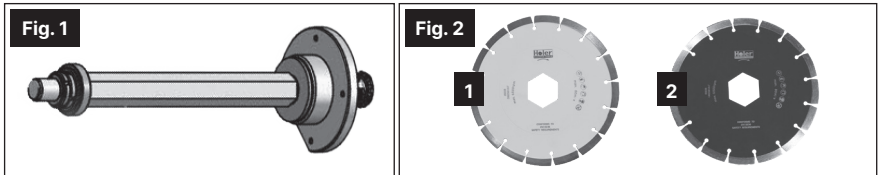

Drum (Fig. 3). Recommended for 22 kW and 25 kW versions

Diamond blades for drum mounting (Fig. 4)

Blades are available in 2 variations

1. Yellow - for hard concrete
2. Blue - for regular concrete

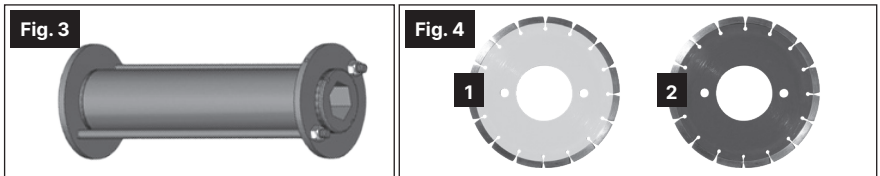

Spacers for shaft (Fig. 5) and spacers for drum (Fig. 6)

Spacers are available in 3 variations. Thickness: 2mm / 4mm / 5mm

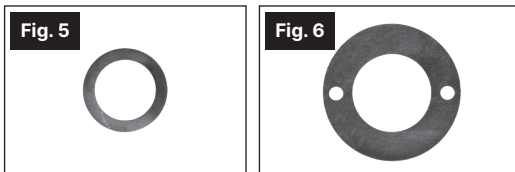

The right tool for your particular application can best be determined by tests.

 **The sense of rotation must be respected when the blades are fitted (Fig. 7).**

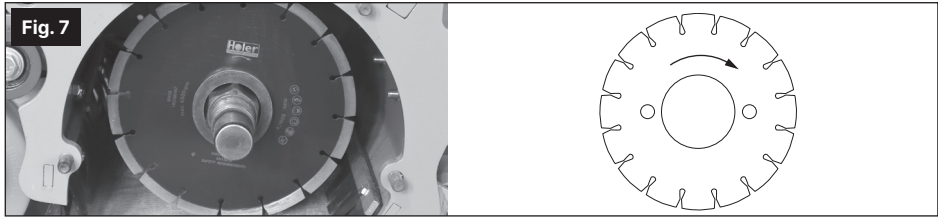

Special accessories

- 1. Directional guide
- 2. Lifting point
- 3. Front weights
- 4. Drive wheels shield
- 5. 4" to 3" camlock adapter
- 6. Distance bush shaft set
- 7. Distance bush drum set

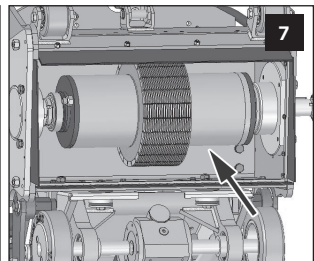
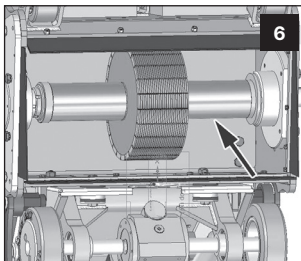
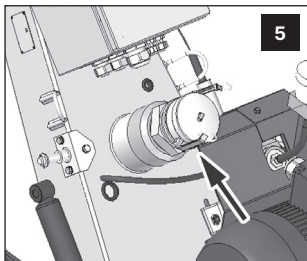
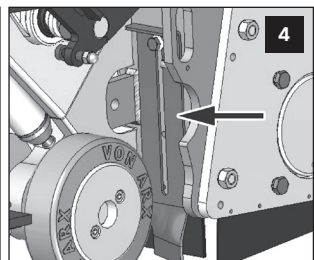
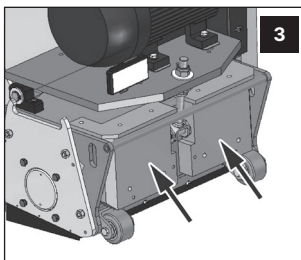
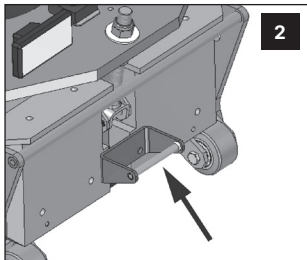
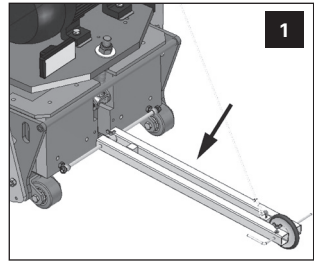

▲
Back to the Table of contents

OPERATION

Commissioning

Machines with electric motors

The CEE plug is also supplied for countries in which this plug system has not been introduced.

- An extension cable must be available for connection to the machine. Unroll the extension cable completely from the cable drum. Only use permitted extension cables.
- Switch the machine on briefly and compare the direction of rotation of the motor with the arrow on the fan cover. If necessary, change the direction of rotation by phase reversal. (Changing the phase in the CEE plug if automatic or manual if not.)

Machines with internal combustion engines

For reasons of transport safety, new machines are delivered without LPG tank and engine oil.



Before commissioning read the engine manufacturer's Operating Manual.

1. Add / check engine oil.
2. Connect LPG tank.

Work preparation



Check your machine for damage.

- Check whether moving parts are in working order.
- Damaged protection devices and parts must be expertly repaired or replaced by a customer service workshop.

Mounting the tool drums or blades

Mounting on the shaft (applicable for all versions)



Pull out the mains plug for electrical motors or stop the internal combustion engine.

1. Remove the cover nuts from the cover.
2. Remove the cover using the supplied wing screws.
3. Place the needed configuration of blades and spacers.
4. Tighten the nut on the shaft using the supplied key.
5. Tighten the countersunk nut on the shaft using the supplied key.
6. Place the cover back and fasten the nuts.

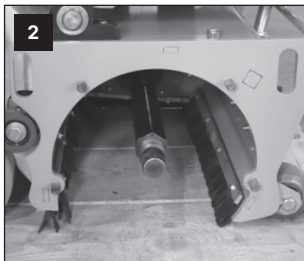
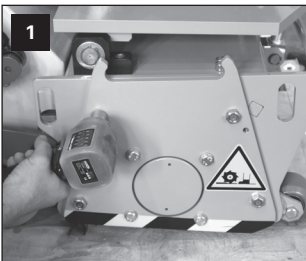

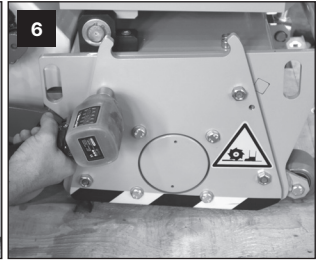
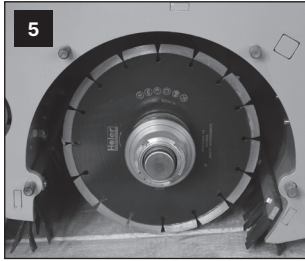
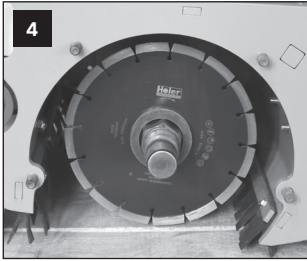

Mounting the drum (applicable for 22 kW and 25 kW versions)



Pull out the mains plug for electrical motors or stop the internal combustion engine.

1. Remove the cover nuts from the cover.
2. Remove the cover using the supplied wing screws.
3. Place the pre-configured with blades and spacers drum on the shaft.
4. Tighten the nut on the shaft using the supplied key.
5. Tighten the countersunk nut on the shaft using the supplied key.
6. Place the cover back and fasten the nuts.

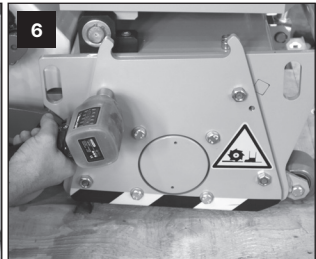
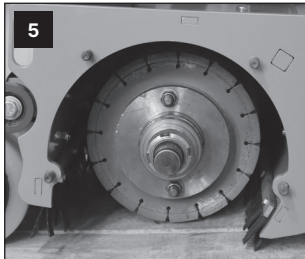
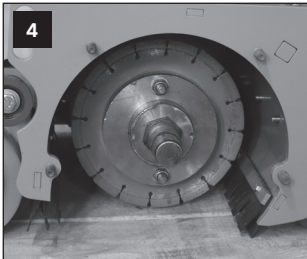
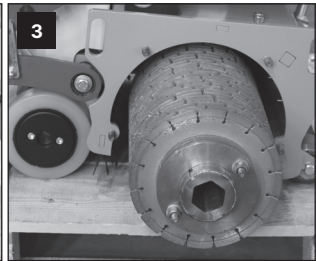
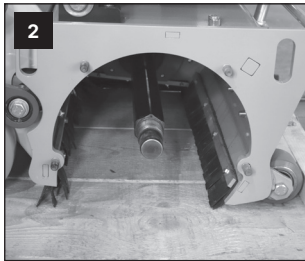
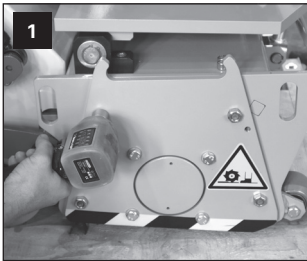

Fitting out the tool drum

Removing the blades

1. Detach the hexagon nuts from the tool drum retaining ring.
2. Remove the retaining ring from the tool drum.
3. Pull the blades and the spacers out of the drum core.

Choosing the type of blade



The blades must not be mixed on a single tool drum.



Two blades must not be mounted next to each other. They must always be separated by a spacer.



Diamond blades should only be replaced in sets.

Fitting out the flail shafts

4. Push the diamond blades and the spacers onto the core of the drum (Attention: sense of rotation).
5. Push the retaining ring onto the tool drum and fasten with hexagonal nuts.

▲
Back to the Table of contents

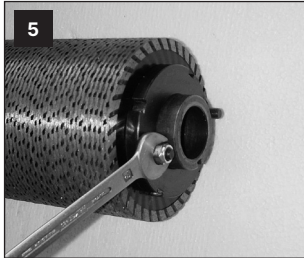
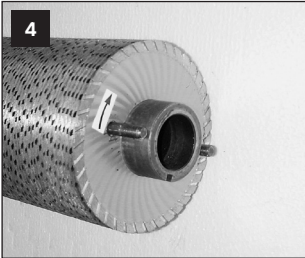
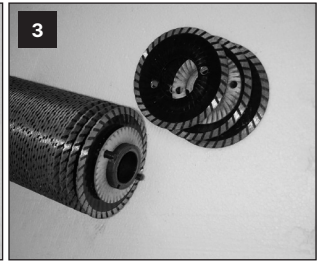
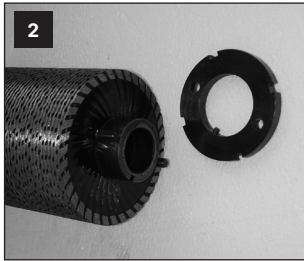
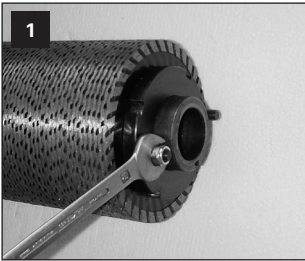

Connecting dust vacuuming equipment

The suction hose with camlock fitting of 4" can be connected directly onto the extractor pipe of the housing (Fig. 8).

Water connection

If possible one should work with water cooling (durability of the diamond blades)

- Water connection male quick connection "Gardena" (Fig. 9 - A)
- Safety ball valve (rotate lever 90°) (Fig. 9 - B).

Setting the working depth

1. Start the tool drum drive
2. Turn slowly the handwheel clockwise (Fig. 10)
3. Follow the reference label and the counter to set up the desired depth.

Counter	Depth, mm
10	0
20	3
30	6
40	9
50	12
60	15
70	18
80	21
90	24
93	25

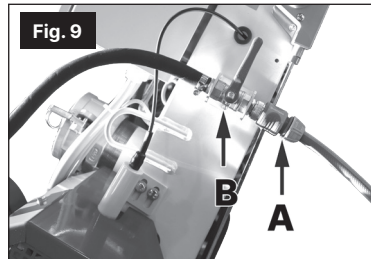
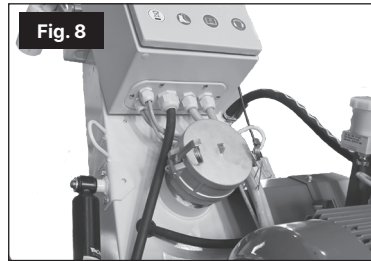

Resetting the depth counter.

1. Make sure the machine is standing on a flat rigid surface on its drive wheels.
2. Start the tool drum drive
3. Turn slowly the handwheel clockwise until diamond blades touch the ground.
4. Adjust zero the scale at the position indicator below the handwheel (loosen tommy screw and turn ring)

Preparing the working surface

Clear major obstacles from the working surface (e.g. projecting reinforcing rods, nails etc.)

Checking the machine



Check your machine for damage. The power supply must be interrupted before performing any kind of work on the machine!

Check the fatigue protector:

- Is the ripcord in order?
- Does the motor stop when the cord is pulled?

Check the belt guard:

- Is the belt guard firmly fitted?

Check the emergency OFF switch on machines with an electric drive:

- Does the machine switch off after actuation?

Test the bolts:

- Are all the bolts tightened firmly?

Check the electrical connections on machines with an electric drive:

- Does the electric motor rotate in the right direction?
- Are the electrical connections damaged?
- Is a permitted extension cable fitted?
- Has the cable been unwound completely from the drum?

Check the LPG motor:

- Is LPG tank installed?
- Is there enough oil in the engine?
- Is there any gas leakage?

Starting the machine

1. The devices must have been checked
2. Turn the hand wheel counterclockwise until it stops
3. Set the traction lever at « 0 » (Fig. 11)
4. If connected, switch on the dust extraction system
5. If connected, set the water feed going (ball valve)
6. Attach and connect the LPG tank, if an internal combustion engine is used.
7. Fasten the fatigue protector to the wrist!
8. Start the motor



Fig. 11

Electric operation and control

The machine starts with an automatic star-delta switch. It is equipped with a phase inverse follower which lights up in red if the motor is about to rotate in the wrong direction. Once the phases are in order into the plug, the phase control green light is lit, and the machine can be turned on from the green "on" button. The machine stops normally with the "off" button.



The motor nominal current is to be followed up during operation. The factors that can affect the consumption are the cutting depth, the number of the blades and the cutting speed of the machine. The operator should set these factors according to his field of application and operate under the nominal current.

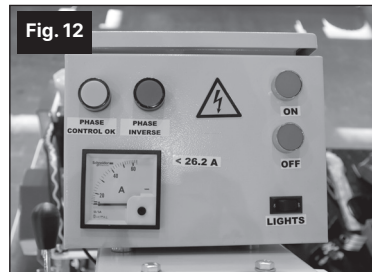
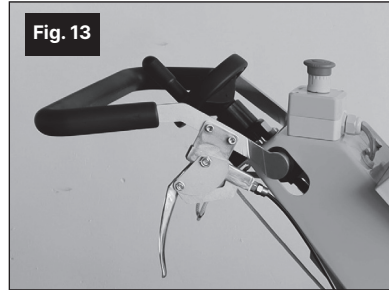

Fig. 12

Surface treatment

Make sure that surface to be treated is free from all obstacles.

1. Hold the machine firmly with the steering handle.
2. Turn the hand wheel clockwise and adjust the required working depth
3. Pull the operating handle
4. Turn the traction lever onto the required direction. Swiveling the lever from 0 to the front means that the machine travels forwards. Swiveling the lever from 0 to the rear means the machine travels in reverse. The travel speed increases with each graduation to which the lever is positioned.
5. Increase or reduce the milling speed.



Do not mill too deeply! Excessively deep milling does not increase performance. The machine must not „hop“ on the rotating tool. Follow the amperage consumption on the electrical box and reduce either the speed, the cutting depth or the number of the blades to keep below the marked consumption.



In the event of incorrect use, the milling capacity is reduced and the tool unnecessarily stressed and worn.



The surface quality after machining depends essentially on the chosen tools and the fitment method.



To obtain straight grooves, traces etc. a cord may be laid out on the floor or beam may help.



Levelling and coating removal work can also be performed with forward and backward movements of the machine.



Before continuing to work surfaces that have already been treated, brush them down with a broom and clean with a powerful vacuum cleaner.



Safety emergency stop functions

The safety functions ensures immediate stop of the machine:

1. Pressing the Emergency stop button disconnects the electrical power supply or interrupts the ignition. The button must be unlocked again in order to restart the machine.
2. Pulling the ripcord immediately switches the machine off. The height adjustment must first be set to 0 position in order to switch the machine back on again. Install back the key into the position switch.



If height adjustment is not set to zero (tool lifted from the surface to be treated) the motor might not start or could be damaged.

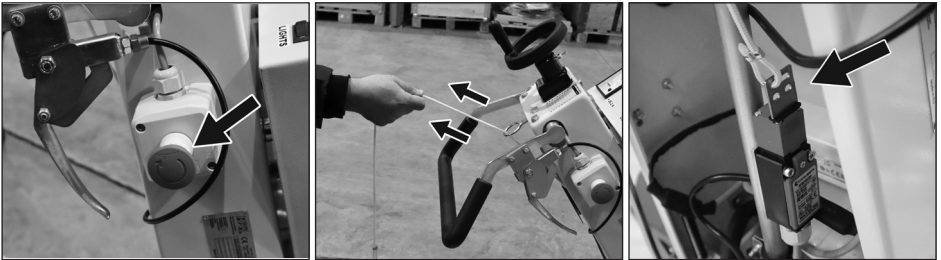

Final Operations

Stop the machine

1. Release the operating lever to stop the machine moving forward or backward.
2. Lift the tool drum or blades off the ground
3. Switch off the drives or turn the ignition key to the left.
4. Machine now stationary.
5. Interrupt the energy supply by disconnecting the power cord (models with electric drive) or disconnect and remove the LPG tank.

Switch the dust extraction system off

1. Switch the dust extraction system off.
2. Remove the suction from the machine.

Remove water connection

1. Stop water intake (ball valve).
2. Remove water connection

Storing the machine

The machine should be cleaned after each use!

1. Clean the machine.
2. Store the machine in a dry place.

Transport must be effected by means of belts!

CARE AND MAINTENANCE

Maintenance plan

The machine has been specially designed to reduce the time needed for maintenance work to a minimum. However, some maintenance work is essential!
This will enable the machine to operate in a troublefree manner and give you good service for many years.



Always interrupt the energy supply before performing maintenance work.

Remove the mains plug

Daily or after every 10 hours of operation:

- **Clean the outside of the machine.** (do not use solvents)
- **Blades, Flail shafts, Check the condition of the spacers** (remove the tool drum or blades, replace worn parts)
- **Hydraulic oil level-hydraulic traction** (check, top up if necessary with: 10 SAE 40 W) Please perform at weekly intervals after the first week.
- **Air filter for combustion engines** (remove, clean, replace if necessary).
- **Oil level for combustion engines** (check, top up if necessary)

Weekly or after every 50 hours of operation:

- **Check the bearings** (Arrange for aftersales service to change damaged bearings)
- **Check bolts** (Tighten any loose bolts, arrange for aftersales service to change any damaged assemblies)
- **Check the dust aprons** (Replace damaged or worn dust aprons)
- **Clean the dust extraction connection**
- **Lubricate the adjusting device** (Check the functions after cleaning and lubricating)

Maintenance work



Always interrupt the energy supply before performing maintenance work.

Wear

All tools and tool components are wear parts and will be worn out after a given period of use. They must then be replaced. The service life of the individual components varies. Apart from wear caused by operating use, it also depends on the type and characteristics of the material of the surface to be treated and on the requisite power during use.

Changing wear parts

All Von Arx wear parts and replacement parts are made on the latest machines. This guarantees a perfect fit for all parts.

Do not use spare parts of unknown manufacture! Even if they look the same, there may be considerable differences in manufacture and/or materials which may be prejudicial to active and passive safety.



All warranty claims lapse if spare parts other than those made by Von Arx or recommended makes are used.

Changing the dust apron

Check the dust aprons regularly and replace them in good time.

Changing the drive belt



Always interrupt the energy supply before performing maintenance work.

Change toothed belt and v-belt

1. Loosen the screws from fan wheel guard, the top screws from the belt guard and take them away
2. Loosen the side screws from the belt guard, remove them and dismount the belt guard and fan wheel guard
3. Lower the carrier platform by loosen the nut shown on sample 3 until the belts are released enough to be removed

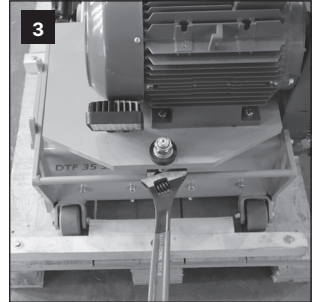
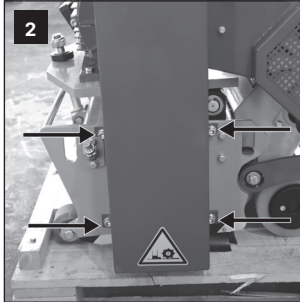
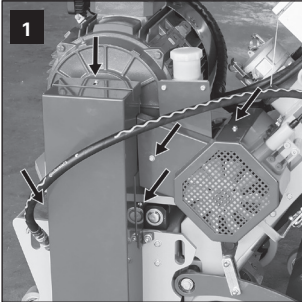

4. Loosen the opposite screws of the toothed washer
5. Turn the middle screw until the toothed washer is completely free
6. Remove the washer and change the belts.

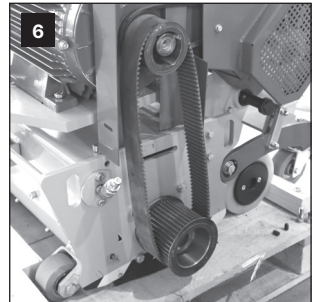
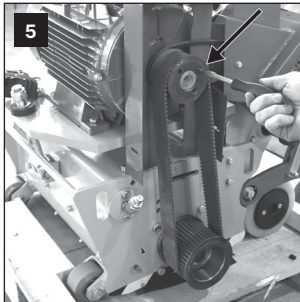
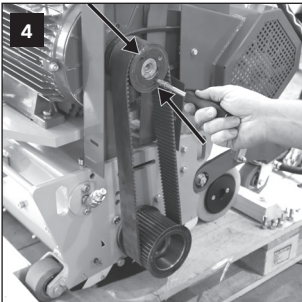

7. Assemble in reversed order – test the tension in the belt with your thumb (the drive belt should give a little, but not more than 10 mm).

REPAIRS

Von Arx machines are sufficiently robust to ensure that your appliance will probably far outlive its drive motor. Arrange for your Von Arx Customer Service to fit a new motor. Drive modes (e.g. 15 kW electric motor vs 22 kW electric motor) must not be changed!



Alterations to the electrical are prohibited!

FAULT TRACING

Electric motor fails to start:

1. Is the plug connected to the mains supply?
2. Is voltage present in the mains power supply?
3. Are the phases in the correct order (check the phase inversion lamp indication)?
4. Has the emergency STOP push button been locked in its pressed position? (check by turning the red knob to release it)
5. Is the fatigue switch pawl correctly in position and secured?

If the engine still cannot be started, refer to your nearest Von Arx Customer Service Agency.

Internal-combustion engine fails to start

1. Is LPG tank available?
2. Is the LPG supply system OK?
3. Is there engine oil?
4. Is the air filter OK?
5. Has the emergency STOP push button been locked in its pressed position? (check by turning the red knob to release it)
6. Is the fatigue switch pawl correctly in position and secured?

If the engine still cannot be started, refer to your nearest Von Arx Customer Service Agency.

Dust extraction system fails to function

1. Is the dust apron missing or are the dust aprons worn?
2. Is the dust bag full?
3. Is the dust filter on the suction device clogged?
4. Is the extractor line clogged?

The spray tool does not work

1. Water connected?
2. Is the ball valve open?
3. Rapid action coupling assembled?
4. Spray diffuser blocked?



TECHNICAL SPECIFICATIONS

GENERAL

SERIAL NUMBER	aaa.bb.cc.xyz aaa = Type, bb = Model year, cc = Month, xyz = consecutive
WORKING WIDTH	35 cm / 13.8"
DISTANCE FROM WALL TO MILLING TRACK (ELECTRIC)	10.7 cm / 4.2"
CUTTING DEPTH	Up to 25 mm / 1"

800024

SUPPLY VOLTAGE	3 × 400 VAC, 50 Hz
POWER	15 kW / 20 HP
WORKING SPEED	2940 U / min
PRODUCTIVITY	Up to 20 m ² /h, 66 ft ² /h
WEIGHT	300 kg / 661 lbs
DIMENSIONS	138 cm / 68cm / 113cm, 54" / 27" / 44"
SOUND PRESSURE LEVEL	≤83.5 db(A)
ACOUSTIC POWER LEVEL	≤98.0 db(A)
VIBRATION LEVEL	≤1.7 m/s ²

800072

SUPPLY VOLTAGE	3 × 400 VAC, 50 Hz
POWER	22 kW / 30 HP
WORKING SPEED	2945 U / min
PRODUCTIVITY	Up to 60 m ² /h, 197 ft ² /h
WEIGHT	410 kg / 904 lbs
DIMENSIONS	138 cm / 71cm / 113cm, 54" / 28" / 44"
SOUND PRESSURE LEVEL	≤89.0 db(A)
ACOUSTIC POWER LEVEL	≤102.5 db(A)
VIBRATION LEVEL	≤4.2 m/s ²

800073

SUPPLY VOLTAGE	3 × 480 VAC, 60 Hz
POWER	25 kW / 33 HP
WORKING SPEED	3534 U / min
PRODUCTIVITY	Up to 60 m ² /h, 197 ft ² /h
WEIGHT	410 kg / 904 lbs
DIMENSIONS	138 cm / 71cm / 113cm, 54" / 28" / 44"
SOUND PRESSURE LEVEL	≤89.0 db(A)
ACOUSTIC POWER LEVEL	≤102.5 db(A)
VIBRATION LEVEL	≤4.2 m/s ²

800025

POWER	LPG
WATTAGE/HP	26 kW / 35 HP
WEIGHT	323 kg / 712 lbs
CUTTING WIDTH	35 cm / 14"
DISTANCE TO WALL	10.7 cm / 4"
CUTTING DEPTH	Up to 25 mm / 1"
PRODUCTION/H	Up to 20 m ² / h, 66 f ² / h on full depth
DIMENSIONS CM/INCH	138×68×113 cm / 54×27×45"
SOUND PRESSURE LEVEL	xxx
ACOUSTIC POWER LEVEL	xxx
VIBRATION LEVEL	xxx

GENERAL DESCRIPTION AND PRINCIPLE OF FUNCTION

Installation of the machine

1. Driving motor
 - Electric motor (15 kW, 22 kW, 25 kW)
 - LPG motor (ignition start)
2. Spray tod (water cooling)
3. Dust suction end connector
4. Emergency stop switch
5. Steering device: foot pedal down: easily manoeuvring (rear wheel lifted. Pedal up: working position (engine off) → braking effect parking position)
6. Operation handle (for hydraulic advance) stops if letting go off.
7. Handwheel (Depth adjustment with scale)
8. Steering handle
9. Fatigue protection (Secure to the machine operator's wrist. Automatically interrupts the machine energy supply if the machine operator is no longer able to control the machine.
10. Drive wheels (Are connected directly to hydraulic advance)
11. Belt guard (Safety device)
12. Propulsion lever (Directional and speed indication)
13. Transport hooks (Fixing points for crane)
14. Tool shaft
15. Motor switch:
 - 400 V / 50 Hz motor: off / on
 - 480 V / 60 Hz motor: off / on

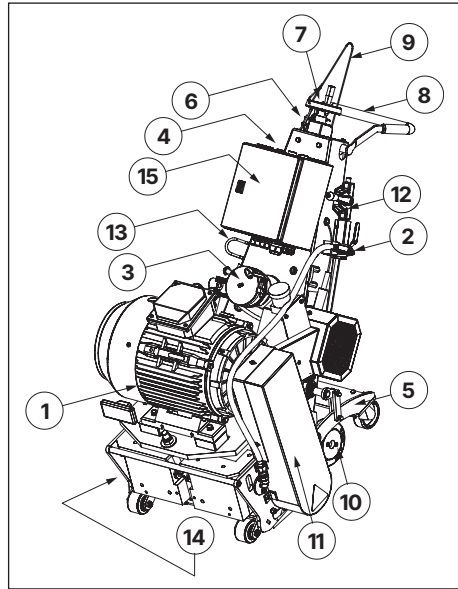

▲
Back to the Table of contents

Mode of operation

Mode of operation

The surface treating machine works with a rotating tool drum or shaft. The tool drum or shaft can be tipped with different diamond blades for hard, brittle hard and solid or viscoplastic floors. The machined surface is cut with the diamond blades rotating.

Steering

Machines with a hydraulic advance are provided with a steering device to ensure the manoeuvrability at idle motor. Through pressing down the foot pedal the rear wheels are lifted from the ground and the machine can be manoeuvred easily onto the guide rollers.



The pedal to be operated only with a lifted shaft or drum position

LIST OF SPARE PARTS

DTF 35 - 15 kW / 20 HP

800024

▲
Back to the Table of contents

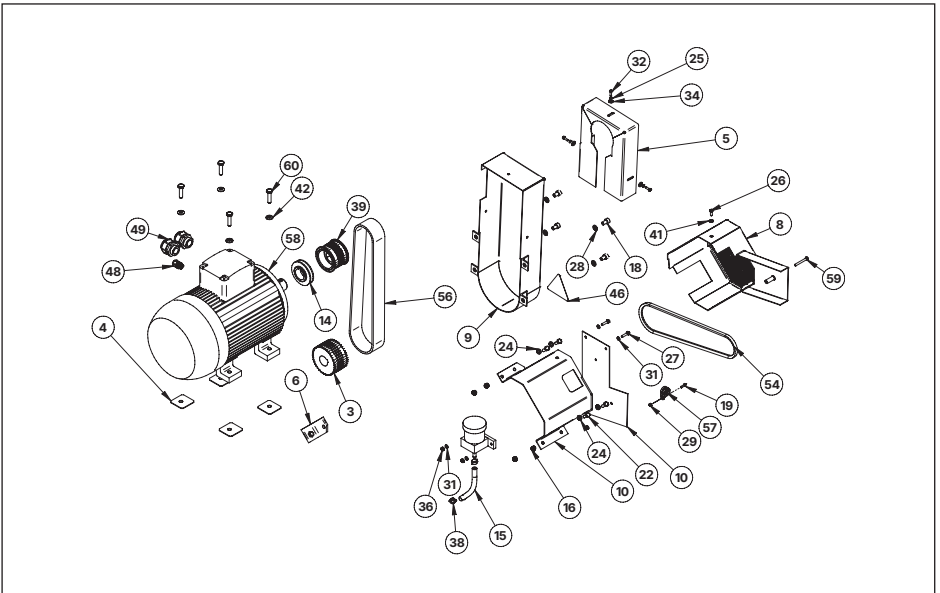
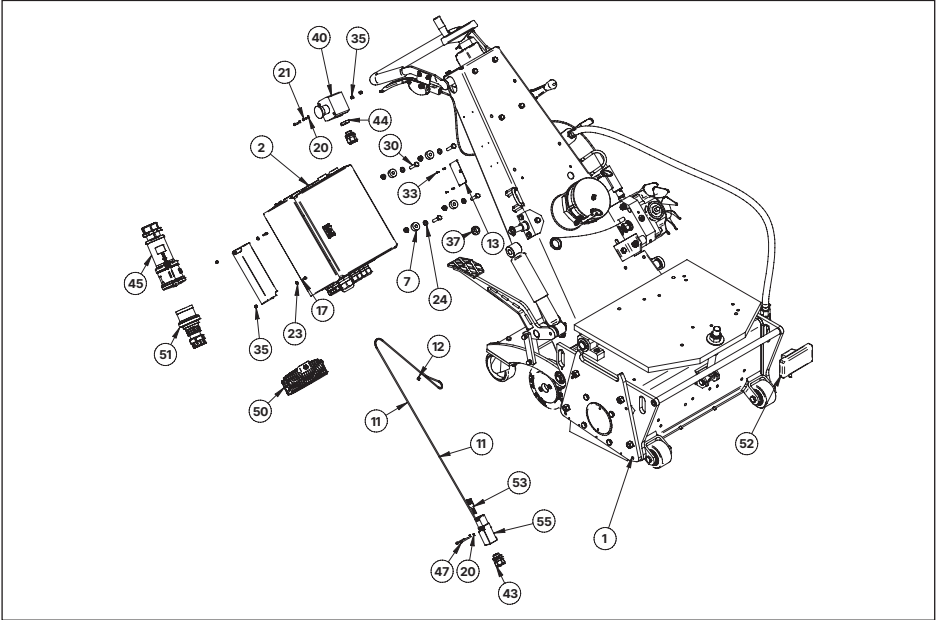

NO	ARTICLE	PART NAME	NO	ARTICLE	PART NAME
1	800022	DTF 35 BASIC	31	107358	WASHER
2	600650	SWITCH ASSEMBLED DTF 35 40A	32	107912	HEXAGON HEAD SCREW
3	600664	TOOTHED PULLEY 40TH DTF 35 15KW	33	108214	POP RIVET TAP/D320
4	600665	STRIP 2MM DTF 35 15KW	34	108573	WASHER
5	600925	ADDITIONAL COVER	35	108692	SAFETY NUT
6	600926	REAR PUMP BRACKET WELDED	36	108693	SAFETY NUT
7	600928	BUSH	37	109046	CABLE RETAINER
8	600929	FAN WHEEL PROTECTION	38	109397	CLAMP
9	600933	TIMING BELT COVER WELDED	39	109466	HTD TOOTHED PULLEY
10	600940	TOP PUMP COVER	40	110942	CASING EMERGENCY STOP
11	701242	POLYESTER CORD	41	113917	RIP-LOCK LOCKING WASHER
12	701243	DOUBLE TUBING CLAMP 0405/2	42	113919	SAFETY WASHER
13	703559	TYPE PLATE	43	114813	SCREWED CABLE GLAND M20 PLAST
14	708489	BELT PULLEY TO ELECTRIC ENGINE	44	114880	COUNTER NUT M20 PLASTICS
15	708723	HOSE	45	115310	COUPLING CEE 32 AMP.3P+N+E
16	100263	SAFETY NUT	46	115650	STICKER "WARNING CUTTER SHAFT"
17	100297	ALLEN SCREW	47	116813	ALLEN SCREW
18	100407	ZYL.-SCHRAUBE I6-KT. - BN 3 - M10 X 16	48	300072	SCREWED CABLE GLAND M16 PLAST.
19	100595	HEXAGON SOCKET HEAD CAP SCREW	49	900086	CABLE GLAND M32, LG
20	100615	SAFETY WASHER	50	900150	BACK LIGHT
21	101590	ALLEN SCREW	51	900156	EL. COUPLING 3 X 380V 32 AMP.
22	101600	HEXAGONAL SCREW	52	900175	FRONT LIGHT SINGLE
23	101652	WASHER	53	900238	FLAT KEY FOR SWITCH
24	101670	WASHER	54	900397	V BELT SPZ
25	102285	SAFETY WASHER	55	900410	SAFETY LIMIT SWITCH
26	102332	HEXAGONAL SCREW	56	900431	BELT HTD 8M
27	103768	HEXAGON HEAD SCREW	57	900454	RUBBER-LINED CONNECTING CLAMP
28	104715	SPRING RING BN 762 M10	58	900492	ELECTRIC MOTOR TYP TE 132M
29	106665	SAFETY NUT	59	900557	HEXAGONAL SCREW
30	106706	HEXAGON HEAD SCREW	60	900558	HEXAGONAL SCREW

DTF 35 - 22 kW / 30 HP, 25 kW / 33 HP

800072, 800073

▲
Back to the Table of contents

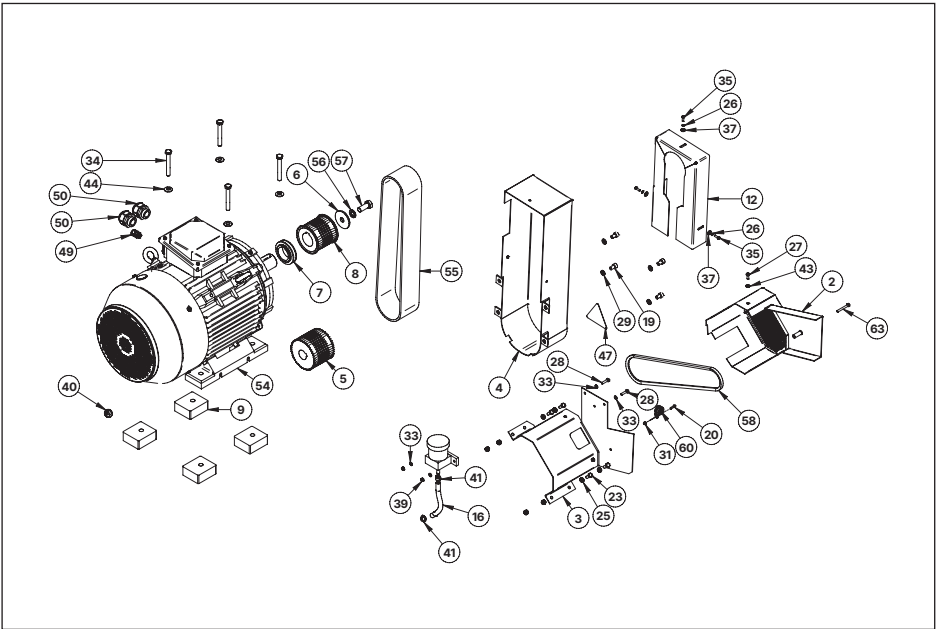
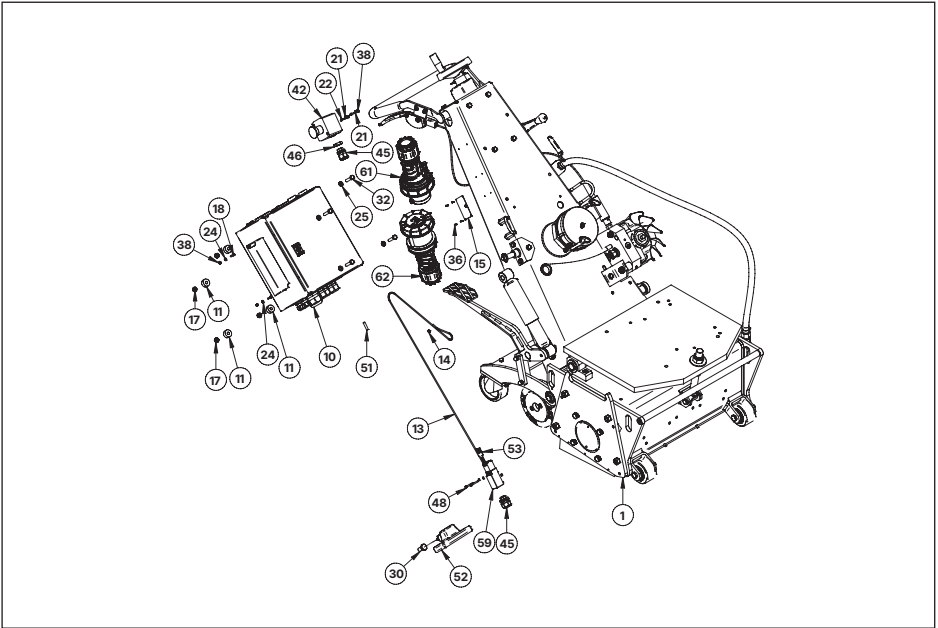

NO	ARTICLE	PART NAME	NO	ARTICLE	PART NAME
1	800022	DTF 35 BASIC	33	107358	WASHER
2	600261	FAN WHEEL PROTECTION	34	107870	HEXAGONAL SCREW
3	600266	TOP PUMP COVER	35	107912	HEXAGON HEAD SCREW
4	600275	TIMING BELT COVER WELDED	36	108214	POP RIVET TAP/D320
5	600509	PULLEY 44TH HTD 8M	37	108573	WASHER
6	600519	WASHER FOR PULLEY	38	108692	SAFETY NUT
7	600526	V BELT PULLEY	39	108693	SAFETY NUT
8	600644	TOOTHED PULLEY 38TH DTF35	40	109046	CABLE RETAINER
9	600645	STRIP DTF35 38TH	41	109397	CLAMP
10	600650	SWITCH ASSEMBLED DTF 35 40A	42	110942	CASING EMERGENCY STOP
10	601028	SWITCH ASSEMBLED DTF 35 480 V	43	113917	RIP-LOCK LOCKING WASHER
11	600928	BUSH	44	113920	RIP-LOCK LOCKING WASHER
12	600937	ADDITIONAL COVER	45	114813	SCREWED CABLE GLAND M20 PLAST
13	701242	POLYESTER CORD	46	114880	COUNTER NUT M20 PLASTICS
14	701243	DOUBLE TUBING CLAMP 0405/2	47	115650	STICKER "WARNING CUTTER SHAFT"
15	703559	TYPE PLATE	48	116813	ALLEN SCREW
16	708723	HOSE	49	300072	SCREWED CABLE GLAND M16 PLAST.
17	100263	SAFETY NUT	50	900086	CABLE GLAND M32, LG
18	100297	ALLEN SCREW	51	900150	BACK LIGHT
19	100407	ZYL.-SCHRAUBE I6-KT. - BN 3 - M10 X 16	52	900175	FRONT LIGHT SINGLE
20	100595	HEXAGON SOCKET HEAD CAP SCREW	53	900238	FLAT KEY FOR SWITCH
21	100615	SAFETY WASHER	54	900314	ELECTRIC MOTOR 22KW 400V 2945RPM
22	101590	ALLEN SCREW	55	900328	BELT
23	101600	HEXAGONAL SCREW	56	900355	SPRING LOCK WASHER
24	101652	WASHER	57	900356	HEXAGONAL SCREW
25	101670	WASHER	58	900404	V-BELT
26	102285	SAFETY WASHER	59	900410	SAFETY LIMIT SWITCH
27	102332	HEXAGONAL SCREW	60	900454	RUBBER-LINED CONNECTING CLAMP
28	103768	HEXAGON HEAD SCREW	61	900510	PLUG 63A 380-415V CEE
29	104715	SPRING RING BN 762 M10	62	900511	CONNECTOR 63A 380-415V CEE
30	105910	HEXAGON HEAD SCREW	63	900557	HEXAGONAL SCREW
31	106665	SAFETY NUT	64	600147	SHAFT NUT DTF 35
32	106706	HEXAGON HEAD SCREW			

DTF 35 - LPG

800025

▲
Back to the Table of contents

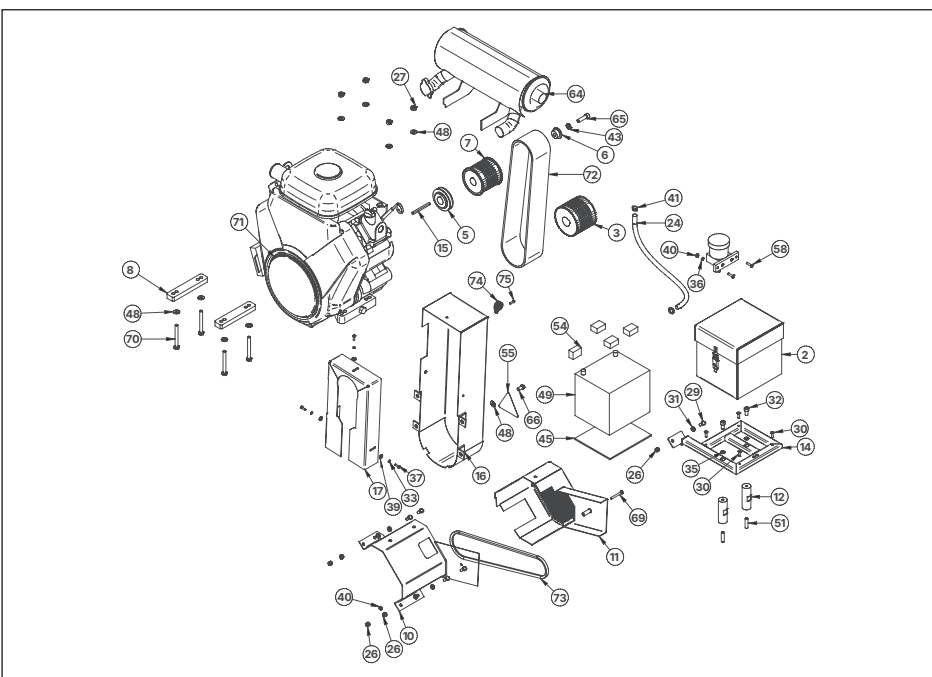
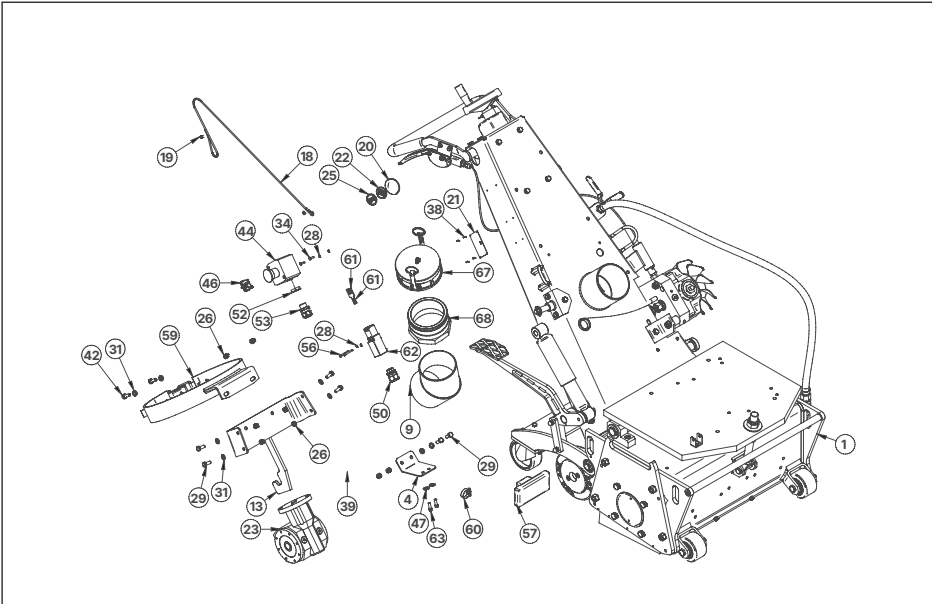

NO	ARTICLE	PART NAME	NO	ARTICLE	PART NAME
1	800022	DTF 35 BASIC	39	108573	WASHER
2	600460	BATTERY BOX ASSY	40	108693	SAFETY NUT
3	600509	PULLEY 44TH HTD 8M	41	109397	CLAMP
4	600730	BRACKET FOR LPG EVAP, T60	42	109668	HEXAGON HEAD SCREW
5	600797	V BELT PULLEY VANGUARD	43	110537	SPRING RING
6	600972	WASHER	44	110942	CASING EMERGENCY STOP
7	600973	TOOTHED PULLEY 38TH DTF35	45	111286	RUBBER
8	600974	STRIP	46	111749	CONTACT TO EMERGENCY SHUTDOWN
9	600979	ELBOW WELDED	47	113918	RIP-LOCK LOCKING WASHER
10	600982	TOP PUMP COVER	48	113919	SAFETY WASHER
11	600986	FAN WHEEL PROTECTION	49	114736	LEVO-BATTERY ES 40-12
12	600990	DISTANCE FOR BATTER FRAME	50	114813	SCREWED CABLE GLAND M20 PLAST
13	600991	LPG CONSOLE WELDED	51	114820	HEX SOCKET SET SCREW M10 X 40
14	600995	FRAME FOR BATTERY BOX	52	114880	COUNTER NUT M20 PLASTICS
15	600998	KEY 1_4X1_4	53	115086	CABLE GLAND PROGRESS KST.
16	601000	TIMING BELT COVER WELDED	54	115447	RUBBER PROFILE 30 X 20
17	601001	ADDITIONAL COVER	55	115650	STICKER "WARNING CUTTER SHAFT"
18	701242	POLYESTER CORD	56	116813	ALLEN SCREW
19	701243	DOUBLE TUBING CLAMP 0405/2	57	900175	FRONT LIGHT SINGLE
20	701669	STICKER: AUDITORI PROTECTION	58	900199	COUNTERSUNK SCREW
21	703559	TYPE PLATE	59	900229	LPG CILINDER CLAMP
22	706129	STICKER "INFO"	60	900237	HOSE CLAMP
23	706800	GEAR	61	900238	FLAT KEY FOR SWITCH
24	708723	PRESSURE HOSE MAAG LW 8X15	62	900410	SAFETY LIMIT SWITCH
25	708794	ADHESIVE "NO HOUSEHOLD WASTE"	63	900471	ALLEN SCREW UNC
26	100263	SAFETY NUT	64	900489	MUFFLER VANGUARD ENGINE
27	100283	SAFETY NUT	65	900501	ALLEN SCREW INCH
28	100615	SAFETY WASHER	66	900506	SCREW
29	101600	HEXAGONAL SCREW	67	900554	KAMLOK CAP 4" TYPE DC
30	101647	COUNTERSUNK SCREW	68	900555	KAMLOK
31	101670	WASHER	69	900557	HEXAGONAL SCREW
32	102198	ALLEN SCREW	70	900559	HEXAGON SCREW
33	102285	SAFETY WASHER	71	900600	VANGUARD 993CC HORIZONTAL ENGINE
34	103332	SLOTTED CHEESE HEAD MACHINE SCREW	72	900650	TIMMING BELT
35	103335	SAFETY WASHER	73	900651	V-BELT
36	107358	WASHER	74	900454	RUBBER-LINED CONNECTING CLAMP
37	107912	HEXAGON HEAD SCREW	75	100595	HEXAGON SOCKET HEAD CAP SCREW
38	108214	POP RIVET TAP/D320			

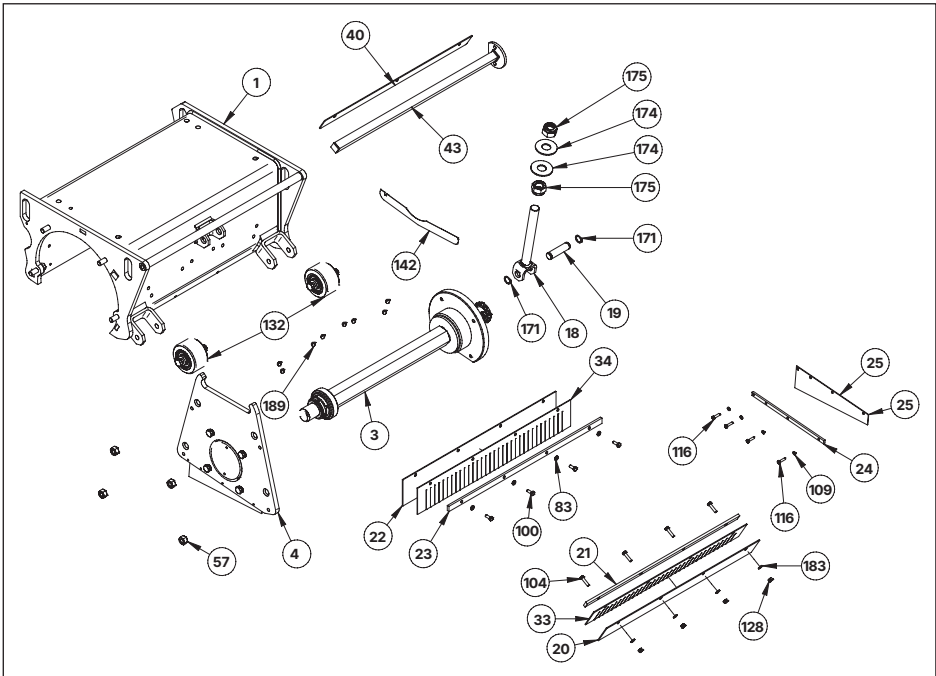
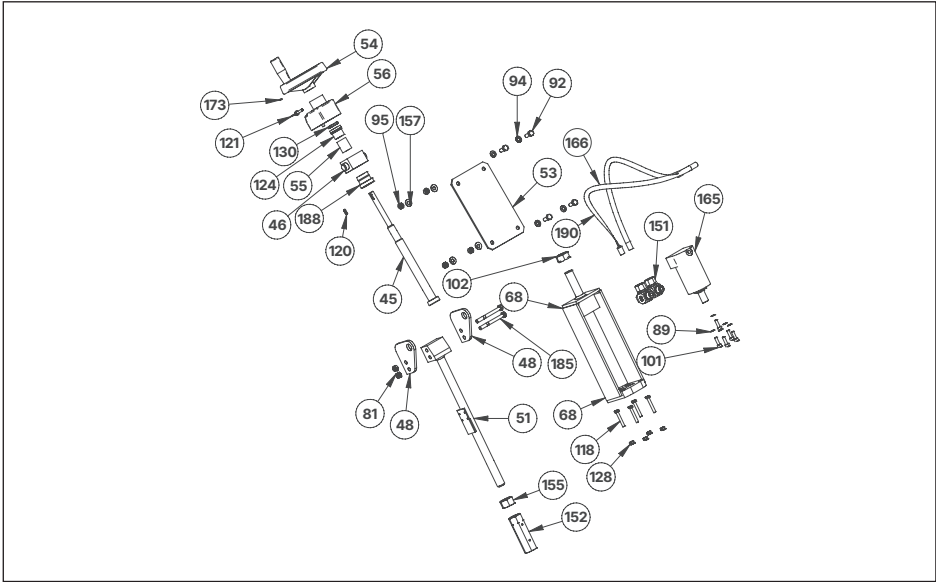

▲
Back to the Table of contents

▲
Back to the Table of contents

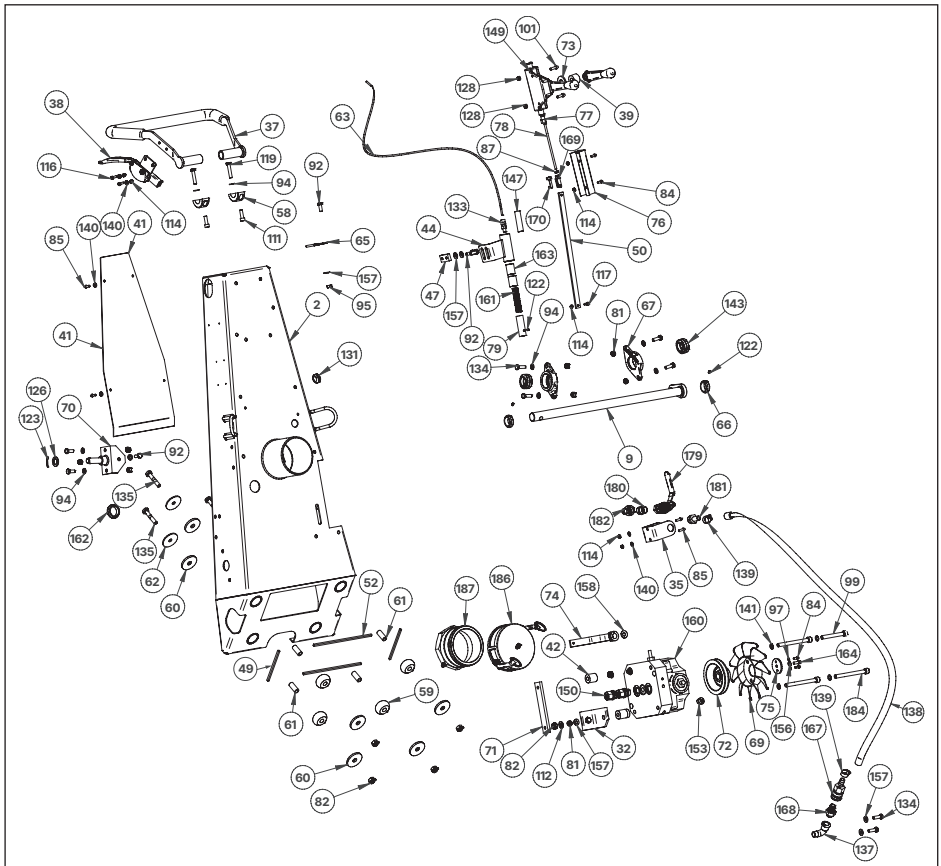

NO	ARTICLE	PART NAME
1	600132	HOUSING DTF 35
2	600139	HANDLE BAR DTF 35
3	600146	SHAFT ASSEMBLED DTF 35
4	600151	SIDE COVER ASSEMBLED
5	600178	CHASIS SHAFT
6	600179	CHASIS WELDED DTF 35
7	600183	WHEEL SHAFT
8	600185	WHEEL
9	600187	SHAFT DTF 35
10	600191	STUD BOLT
11	600192	BRACKET CONNECTION
12	600193	BRACKET LEFT
13	600195	PLATE
14	600196	BRACKET RIGHT
15	600197	LEVER DTF 35
16	600202	PLATE HOLDER BOTTOM

NO	ARTICLE	PART NAME
97	102285	SAFETY WASHER
98	102287	HEXAGONAL NUT
99	102314	HEXAGON SOCKET HEAD CAP SCREW
100	102332	HEXAGONAL SCREW
101	103196	HEXAGON SOCKET HEAD CAP SCREW
102	103504	HEXAGONAL NUT
103	103627	HEXAGON SOCKET HEAD CAP SCREW
104	103768	HEXAGON HEAD SCREW
105	103871	SAFETY RING
106	104259	FLAT WASHER M24
107	104384	HEXAGON HEAD SCREW
108	104715	SPRING RING BN 762 M10
109	104727	LOCK WASHER M5
110	105910	HEXAGON HEAD SCREW
111	105923	ALLEN SCREW
112	106300	WASHER

NO	ARTICLE	PART NAME	NO	ARTICLE	PART NAME
17	600203	MOTOR PLATE AXLE	113	106462	KEY
18	600206	THREADED ROD WELDED	114	106665	SAFETY NUT
19	600209	MOTOR AXLE BOTTOM	115	106706	HEXAGON HEAD SCREW
20	600224	FRONT FENDER	116	107683	HEXAGON HEAD SCREW
21	600225	FRONT FENDER STRIP	117	107912	HEXAGON HEAD SCREW
22	600226	REAR FENDER	118	107923	HEXAGON HEAD SCREW
23	600227	REAR FENDER STRIP	119	107938	HEXAGONAL SCREW
24	600228	LEFT FENDER STRIP	120	107989	KEY
25	600229	LEFT FENDER	121	108024	WING SCREW
26	600245	SPRING GUIDE TOP WELDED	122	108102	HEXAGON SOCKET SET SCREW
27	600248	TRANSFER PLATE	123	108325	SPLIT PIN
28	600250	SPRING GUIDE BOTTOM WELDED	124	108402	AXIAL BALL BEARING
29	600253	ADJUSTING PROFILE	125	108486	CYLINDRICAL BUSH
30	600256	HANDLE BAR SPRING	126	108559	WASHER
31	600324	PLATE HOLDER BOTTOM	127	108682	SAFETY NUT
32	600325	REAR PUMP BRACKET WELDED	128	108693	SAFETY NUT
33	600327	FRONT FENDER	129	108736	SPRING RING
34	600328	REAR FENDER	130	108753	SHAFT NUT
35	600366	VALVE BRACKET	131	109046	CABLE RETAINER
36	600524	MOUNTING PLATE WELDED	132	109377	FRONT WHEEL COMPL.
37	600659	HANDLE PUR VA 30/DTF 25	133	109475	ADJUSTING SCREW
38	600887	OPERATING LEVER ASSY	134	109668	HEXAGON HEAD SCREW
39	600898	BUSH	135	110372	HEX. HEAD SCREW BN 57
40	600899	PLATE	136	110390	BALL STUD IN C SHAPE
41	600900	COVER	137	111086	BENT +GF+ MALLEABLE IRON
42	600902	BUSH	138	111093	HOSE
43	600903	SPRAYING DEVICE WELDED	139	111094	HOSE CLAMP FIT-TOPINOX
44	600906	CLUTCH HOUSING WELDED	140	111366	RIB-LOCK SAFETY WASHER
45	600907	ADJUSTMENT ROD DTF 35	141	111721	RIBBED LOCK WASHER
46	600908	NUT FOR LIFTING DEVICE	142	111727	STRIPE BAND -DANGER-
47	600909	THREADED PLATE	143	112560	BEARING
48	600912	PLATE	144	112561	STEERING ROLLER
49	600913	SIDE RUBBER SEAL	145	112563	WORM PIN
50	600914	STRIP FOR CLUTCH	146	112565	HEXAGON SOCKET HEAD SCREW
51	600915	THREADED ROD WELDED	147	112635	HEAT SHRINKABLE TUBE
52	600918	TOP SEAL	148	113111	BALL BEARING
53	600919	WELDED BRACKET	149	113115	ADJUSTING LEVER 46.67 LC
54	701209	HANDWHEEL DTF 25	150	113126	THREADED JOINT EO+
55	701210	REDUCTION BUSH DTF 25	151	113127	ANGLE SWIVELLING SCREW EO+
56	701251	DIGITAL POSITION INDICATOR	152	113128	TURNBUCKLE SLEEVE
57	702623	NUT FOR HOUSING COVER	153	113171	LOCKING SCREW
58	702636	CLAMPING RING	154	113172	SHOCK ABSORBER
59	702643	RUBBER SPRING	155	113368	HEXAGONAL NUT LEFT HAND THREAD
60	702644	RUBBER DISC	156	113917	RIP-LOCK LOCKING WASHER
61	702645	DISTANCE TUBE	157	113918	RIP-LOCK LOCKING WASHER
62	702646	DISC	158	113919	SAFETY WASHER

NO	ARTICLE	PART NAME	NO	ARTICLE	PART NAME
63	702926	BOWDEN SPIRAL	159	113918	RIP-LOCK LOCKING WASHER
64	703025	BRACKET	160	113919	SAFETY WASHER
65	703028	ROPE GUIDE	161	113920	RIP-LOCK LOCKING WASHER
66	706526	ADJUSTING RING VA30-SH	162	114295	REGULATING PUMP LD 0-7.6 CCM
67	706527	FLANGE HOUSING VA 30-SH / DTF	163	114630	COMPRESSION SPRING
68	706805	ATTACHMENT FOR MOTOR VA 30-SH	164	114666	CABLE GLAND
69	706814	FAN WHEEL VA 30 SH / DTF	165	114729	BEARING
70	706836	CLIP ANGLE VA 30 SH	166	114797	HEXAGON SOCKET HEAD CAP SCREW
71	706911	THREADED PLAT VA 30 SH	167	114877	HYDRAULIC MOTOR DTF 25 SH
72	707073	GEAR UNIT PULLEY VA 30 SH	168	114878	HYDRAULIC HOSE COMPL.
73	707202	DISC FOR ADJUSTING LEVER	169	114878	HYDRAULIC HOSE COMPL.
74	707208	PUMP OPERATING LEVER VA 30 SH	170	115033	QUICK COUPLING Ø= 13MM
75	707210	LOCKING DISQUE VA 30 SH	171	115034	PLUG NIPPLE G3/8"
76	707211	COVER	172	115632	FORK HEAD
77	707213	GUIDING BUSH	173	115638	FORK HEAD PIN
78	707214	TUBE DE CONNECTION	174	115745	SAFETY RING
79	707216	PIN FOR DEAD MAN UNIT	175	116781	SAFETY RING
80	707985	GEAR TO DTF 25 SH	176	900099	HEXAGON SOCKET SET SCREW
81	100263	SAFETY NUT	177	900157	FLAT WASHER
82	100283	SAFETY NUT	178	900158	LOCK NUT
83	100302	SPRING RING	179	900165	HEXAGON SOCKET HEAD SHOULDER
84	100594	ALLEN SCREW	180	900167	HEXAGON SOCKET HEAD CAP SCREW
85	100595	HEXAGON SOCKET HEAD CAP SCREW	181	900169	HEXAGON DOMED CAP NUT
86	100598	ALLEN SCREW	182	900220	VALVE 1/2" FF
87	100611	HEXAGONAL NUT	183	900221	BRASS NIPPLE 1/2"
88	100614	HEXAGONAL SCREW	184	900222	BARB FITTING 1/2"
89	100616	SAFETY WASHER SCHNORR®	185	900223	GARDENA 1/2" KOPPLING
90	101595	ALLEN SCREW	186	900255	WASHER
91	101599	HEXAGONAL SCREW	187	900552	HEXAGONAL SCREW
92	101600	HEXAGONAL SCREW	188	900553	HEXAGONAL SCREW
93	101602	HEXAGON HEAD SCREW	189	900622	PLASTIC CAP
94	101670	WASHER	190	900555	KAMLOK
95	101822	HEXAGONAL NUT ~0.8D	191	900556	BEARING
96	101823	HEXAGONAL NUT			

Shaft assembled

600146

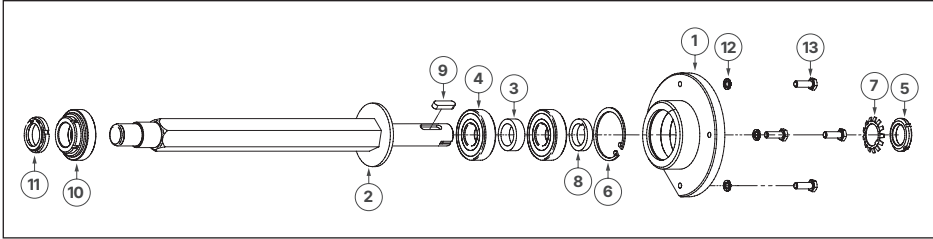

NO	ARTICLE	PART NAME
1	600320	BEARING FLANGE
2	600148	SHAFT WELDED
3	701566	SPACER
4	108279	BALL BEARING
5	108755	SHAFT NUT
6	108723	SAFETY RING
7	108335	SAFETY WASHER

NO	ARTICLE	PART NAME
8	702632	DISTANCE RING
9	105935	SPRING KEY
10	600147	SHAFT NUT DTF 35
11	900144	SELF-LOCKING SHAFT NUT KM8
12	113263	NORD-LOCK LOCKING WASHER
13	101608	HEXAGONAL SCREW

Side cover assembled

600151

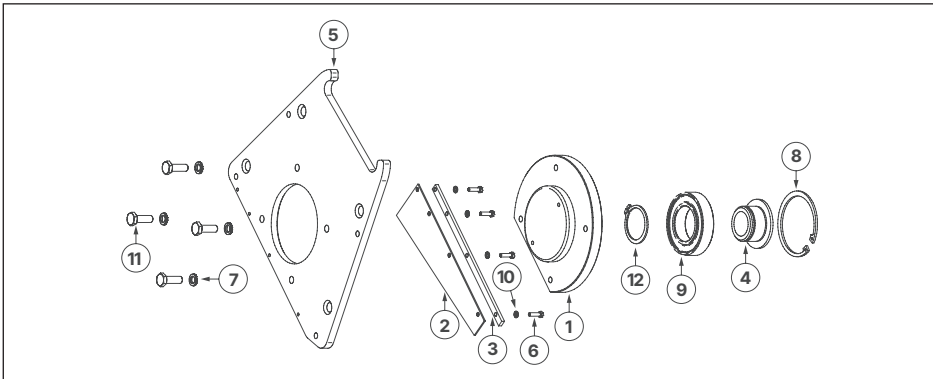

NO	ARTICLE	PART NAME
1	600321	BEARING COVER
2	600229	LEFT FENDER
3	600228	LEFT FENDER STRIP
4	600153	BUSH
5	600152	SIDE COVER DTF 35
6	115741	HEXAGONAL SCREW

NO	ARTICLE	PART NAME
7	113263	NORD-LOCK LOCKING WASHER
8	108724	SAFETY RING
9	108268	BALL BEARING
10	104727	LOCK WASHER M5
11	101608	HEXAGONAL SCREW
12	108721	SAFETY RING

▲
Back to the Table of contents

Operating lever assy

600887

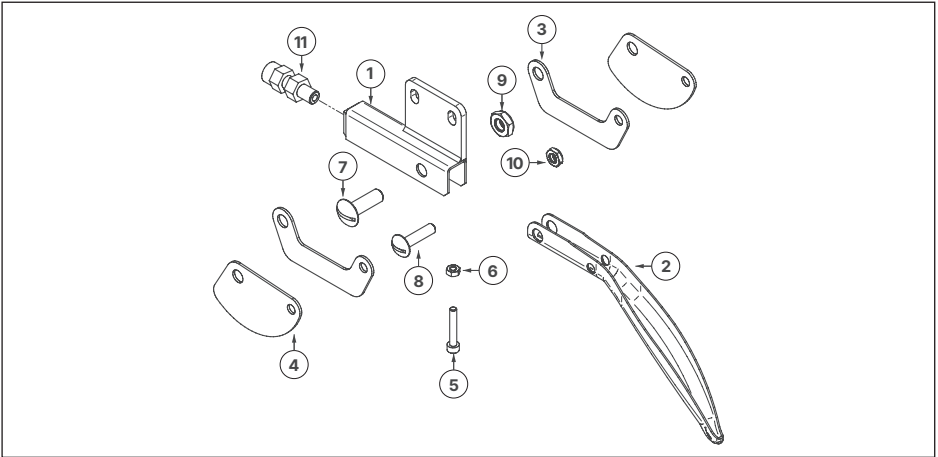

NO	ARTICLE	PART NAME
1	600886	LEVER BASE
2	706414	LEVER CRANKED
3	702893	CONNECTING STRAP
4	702894	GUARD PLATE
5	102271	ALLEN SCREW
6	100326	HEXAGONAL NUT

NO	ARTICLE	PART NAME
7	107957	CUP SCREW
8	107956	CUP SCREW
9	106666	SAFETY NUT
10	108694	SAFETY NUT
11	109475	ADJUSTING SCREW

▲ Back to the Table of contents

Switch assembled - 400 V

600650

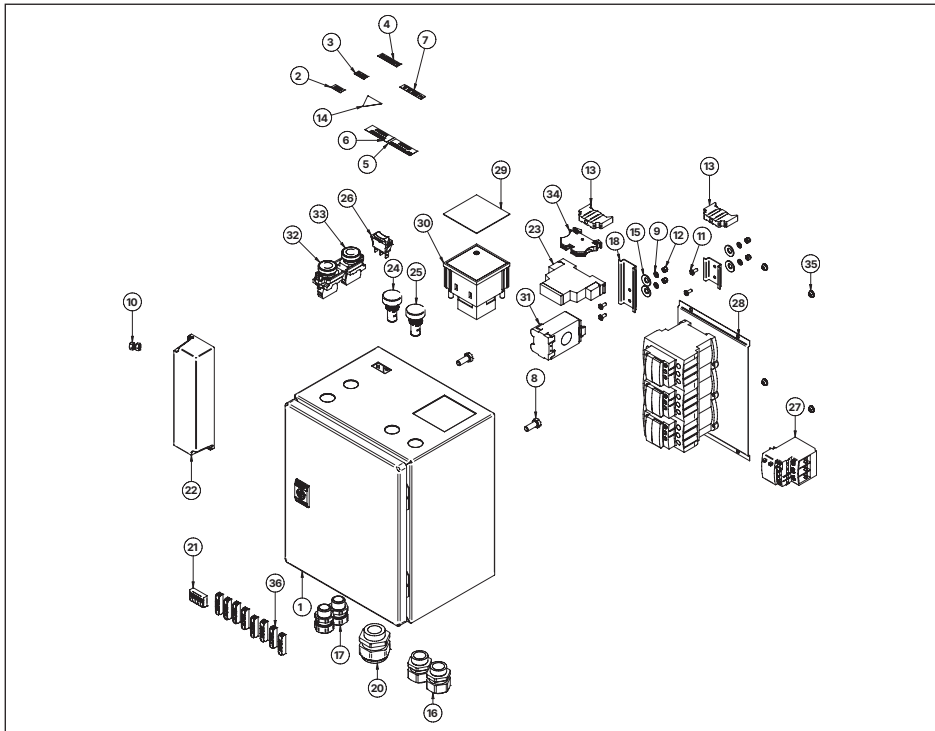

NO	ARTICLE	PART NAME
1	900209	3P SUPPLY CONTROL RELAY
2	900208	100W SM POWER SUPPLY
3	900211	LED LIGHT 230V RED
4	900212	LED LIGHT 230V GREEN
5	900214	ROCKER SWITCH BLACK 1 POLE
6	900415	AMPER SCALE 1.3IN 72X72
7	900414	AMPER SCALE DIAL 0-60
8	900419	PUSH BUTTON RED 22.5
9	900418	PUSH BUTTON GREEN 22.5
10	900417	CURRENT TRANSFORMER 50/5A
11	900508	BLIND RIVET ALUMINIUM
12	108692	SAFETY NUT
13	101652	WASHER
14	108194	PAN HEAD SCREW
15	900509	INLINE SPLICING CONNECTOR
17	114814	SCREWED CABLE GLAND M25 PLAST
18	115086	CABLE GLAND PROGRESS KST.

NO	ARTICLE	PART NAME
19	203429	MOUNTING RAIL
20	600818	ELECTRIC SWITCH ENCLOSURE
21	900103	SPLICING CONNECTOR
22	900406	STAR-DELTA MOTOR STARTER 40A
23	900216	THERMAL OVERLOAD RELAY 40A
24	108964	RETAINING PIECE
25	900086	CABLE GLAND M32, LG
26	900507	TERMINAL BLOCK 6MM² BLUE
27	600831	LABEL STICKER "ON"
28	600836	LABEL STICKER "< 38.5 A"
28	600837	LABEL STICKER "< 26.2 A"
29	600835	LABEL STICKER "PHASE INVERSE"
30	111182	STICKER -CAUTION HIGH VOLTAGE-
31	600834	LABEL STICKER "PHASE CONTROL OK"
32	600833	LABEL STICKER "LIGHTS ON/OFF"
33	600832	LABEL STICKER "OFF"

▲
Back to the Table of contents

Switch assembled - 480 V

601028

Back to the Table of contents ▲

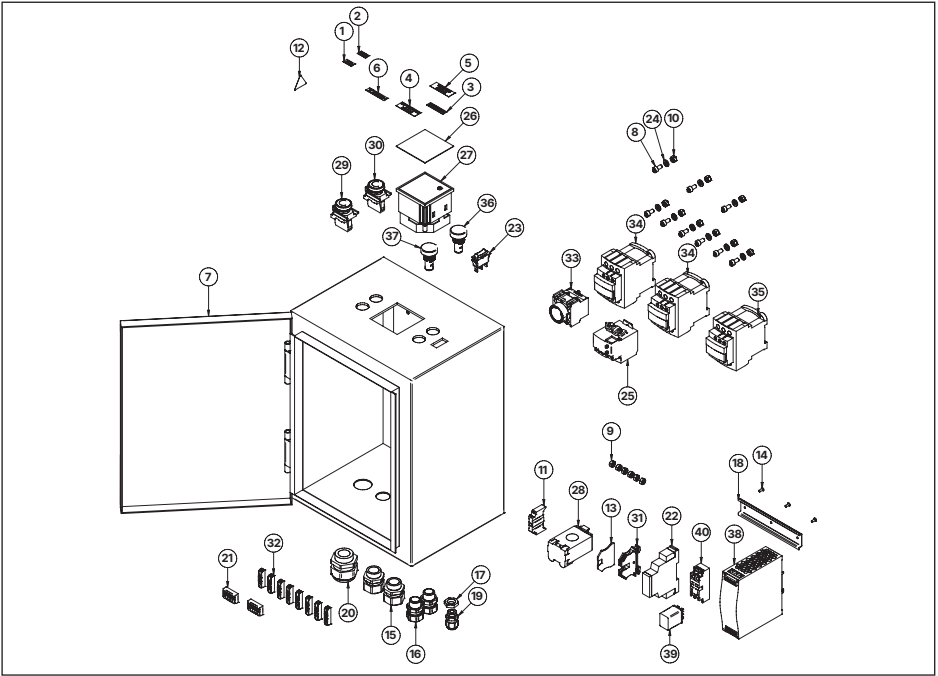

NO	ARTICLE	PART NAME
1	600831	LABEL STICKER "ON"
2	600832	LABEL STICKER "OFF"
3	600833	LABEL STICKER "LIGHTS ON/OFF"
4	600834	LABEL STICKER "PHASE CONTROL OK"
5	600835	LABEL STICKER "PHASE INVERSE"
6	600836	LABEL STICKER "< 38.5 A"
7	601029	ELECTRICAL ENCLOSURE DTF 35 480V
8	102199	ALLEN SCREW
9	102334	HEXAGONAL NUT
10	108693	SAFETY NUT
11	108964	RETAINING PIECE
12	111182	STICKER -CAUTION HIGH VOLTAGE-
13	111253	TERMINAL SIDE
14	112082	RIVET POP TLP/D429
15	114814	SCREWED CABLE GLAND M25 PLAST
16	115086	CABLE GLAND PROGRESS KST.
17	115137	COUNTER NUT M16
18	203429	MOUNTING RAIL 0,125
19	300072	SCREWED CABLE GLAND M16 PLAST.
20	900086	CABLE GLAND M32, LG

NO	ARTICLE	PART NAME
21	900103	SPlicing CONNECTOR
22	900209	SUPPLY CONTROL RELAY
23	900214	ROCKER SWITCH BLACK POLE
24	900255	WASHER
25	900407	THERMAL OVERLOAD RELAY 40A
26	900414	SCHNEIDER AMPER SCALE DIAL 0-60
27	900415	SCHNEIDER AMPER SCALE 1.3IN 72X72
28	900417	CURRENT TRANSFORMER 50/5A
29	900418	ELMARK PUSH BUTTON GREEN 22.5
30	900419	ELMARK PUSH BUTTON RED 22.5
31	900507	WDU 6 BL TERMINAL BLOCK 6MM² BLUE
32	900509	INLINE SPlicing CONNECTOR 8
33	900702	TIME DELAY CONTACT BLOCK
34	900703	POWER CONTACTOR 3-PHASE 65A
35	900704	POWER CONTACTOR 3-PHASE 40A
36	900714	LED LIGHT 24V RED
37	900715	LIGHT 24V GREEN
38	900716	POWER SUPPLY
39	900717	24 VDC INDUSTRIAL RELAY 24VDC 2CO
40	900718	BASE FOR RELAY 55.02 AC

Electrical schemes - 400 V versions

600650 - PTO motor

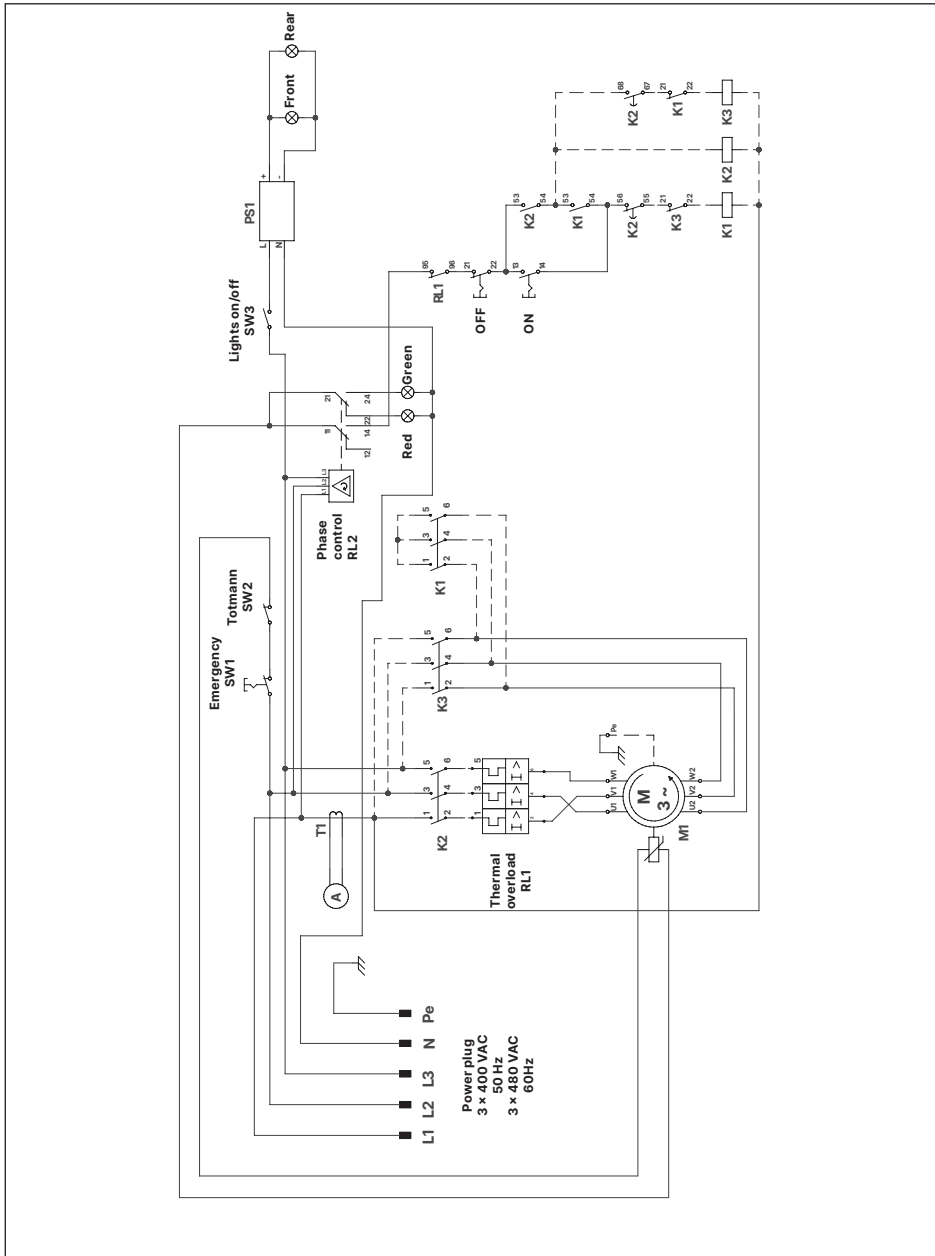

▲
Back to the Table of contents

600650 - PTC motor

Back to the Table of contents ▲

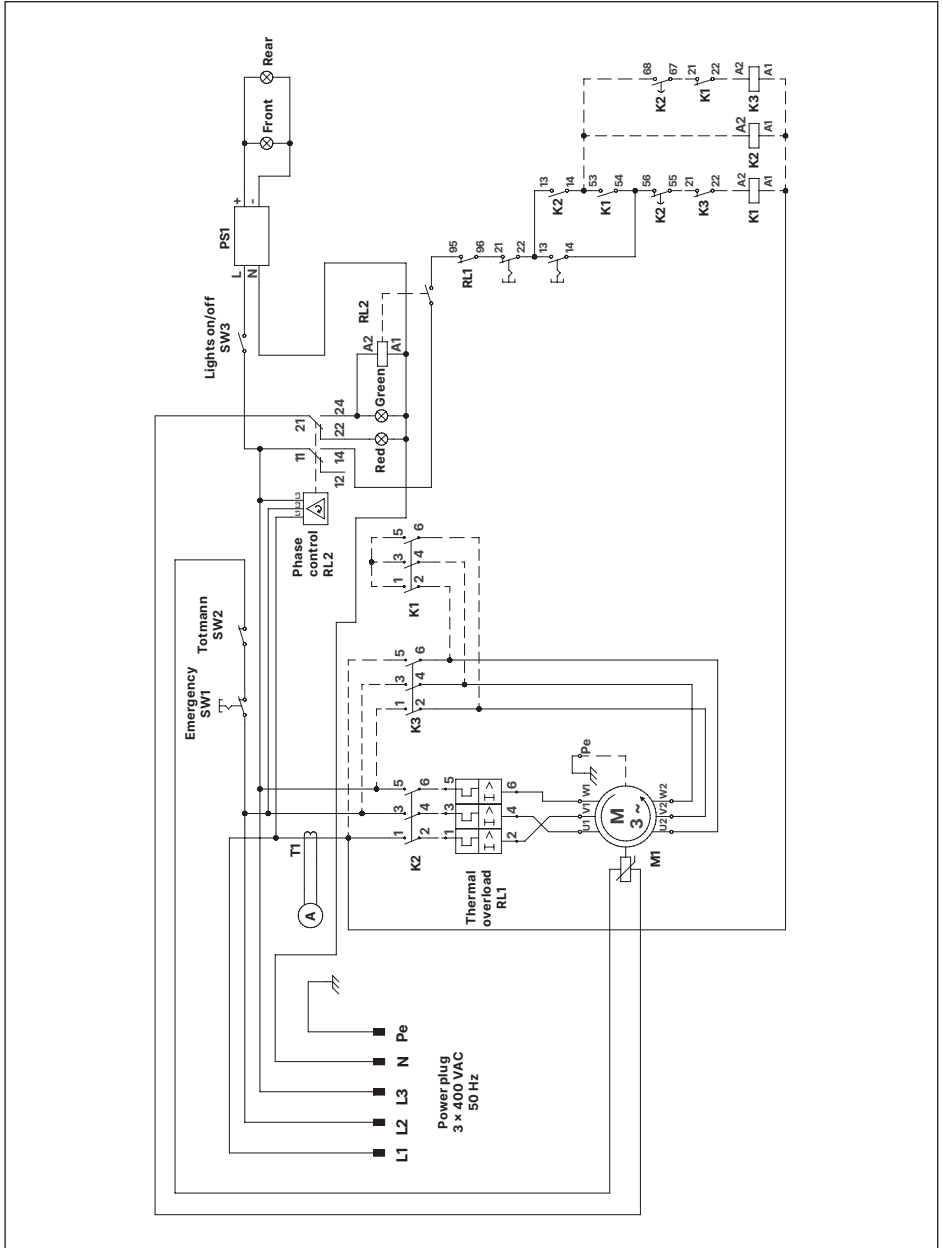

Electrical scheme - 480 V version

601028

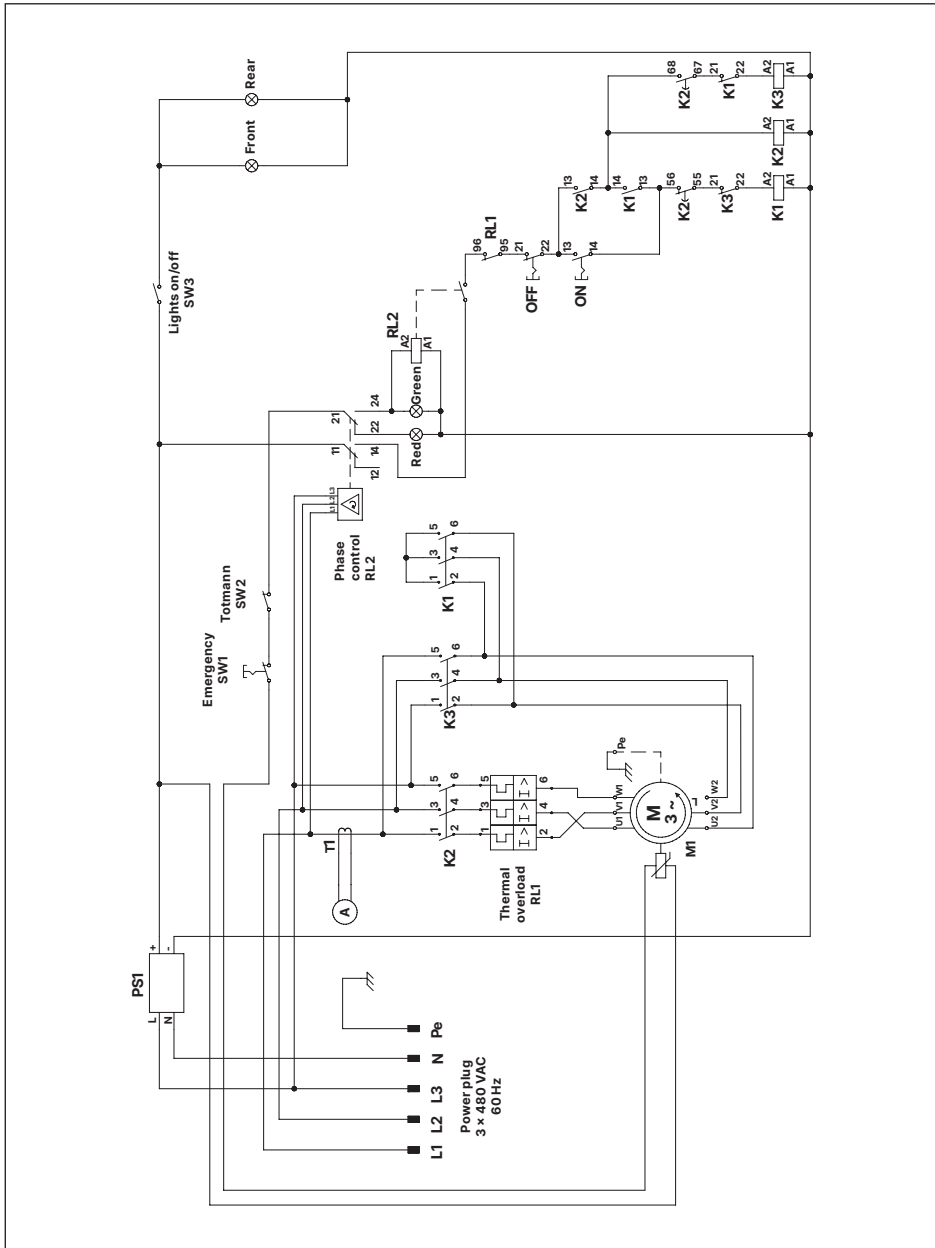

Back to the Table of contents ▲

Electrical scheme - LPG version

800051

Back to the Table of contents ▲

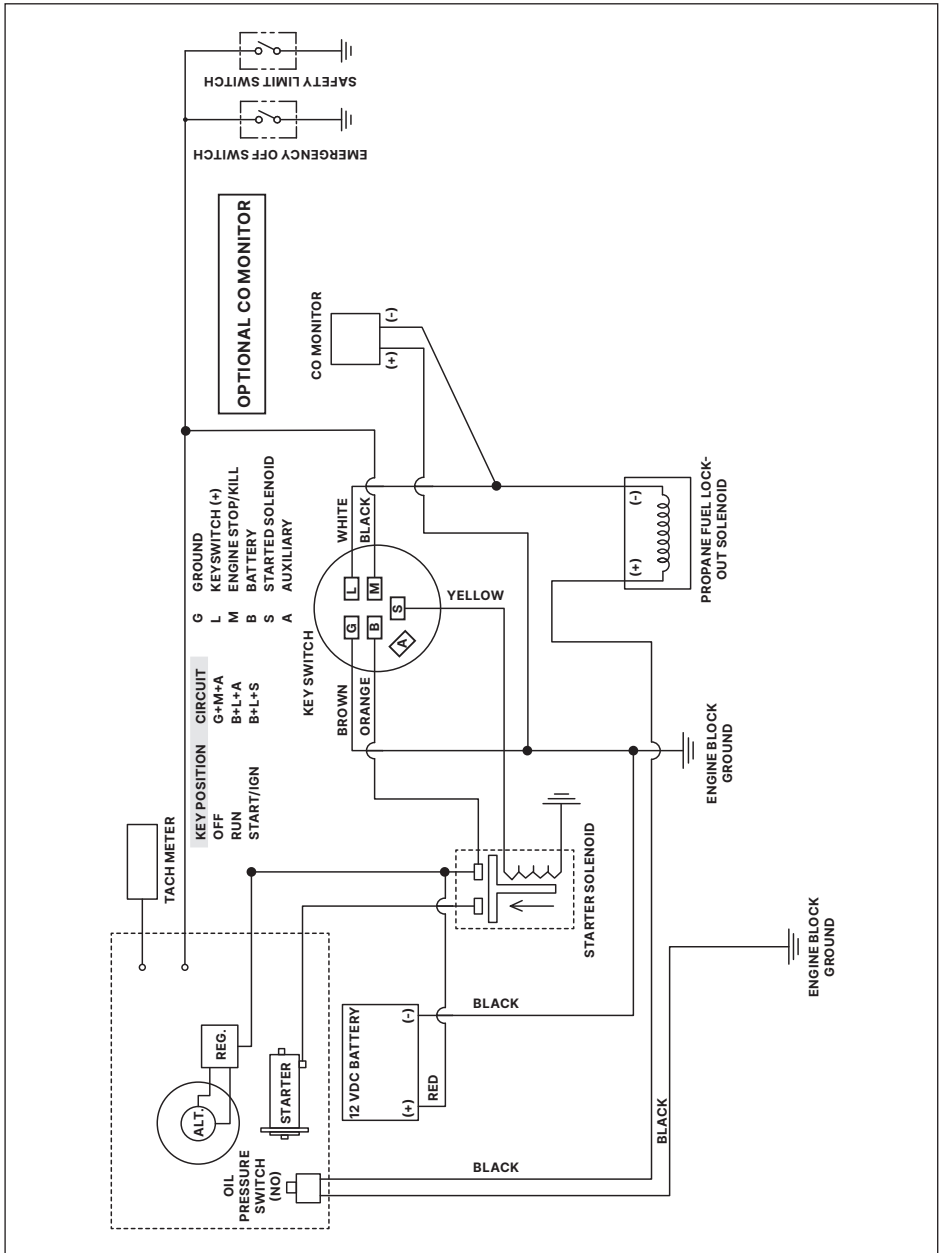

ACCESSOIRES

Weights set

600956

NO	ARTICLE	PART NAME
1	600221	FRONT WEIGHT RIGHT BOTTOM
2	600217	FRONT WEIGHT LEFT BOTTOM
3	600218	FRONT WEIGHT LEFT TOP
4	900162	HEXAGON HEAD BOLT
5	702644	RUBBER DISC
6	702646	DISC
7	101607	HEXAGON HEAD SCREW
8	113919	SAFETY WASHER
9	101609	HEXAGON HEAD SCREW M10X35, DIN 933

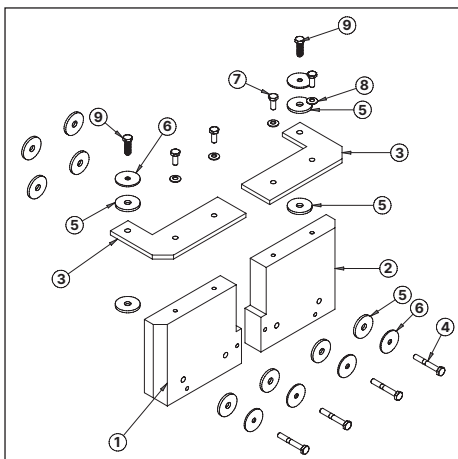

Aiming device complete

600963

NO	ARTICLE	PART NAME
1	701236	ARM
2	600964	ROD
3	701238	POINTER AIMING DEVICE DTF 25
4	701239	SET COLLAR DTF 25
5	701240	DISCUS SHAPED WHEEL DTF 25
6	701243	DOUBLE TUBING CLAMP 0405/2
7	701242	POLYESTER CORD
8	102287	HEXAGONAL NUT
9	100611	HEXAGONAL NUT
10	110441	WING SCREW
11	110442	EYE BOLT
12	114812	EYE SCREW
13	100283	SAFETY NUT

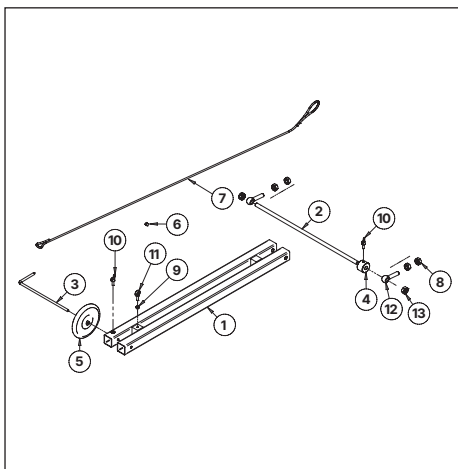

Lifting point set

600969

NO	ARTICLE	PART NAME
1	600960	LIFTING POINT WELDED
2	101600	HEXAGONAL SCREW
3	113918	RIP-LOCK LOCKING WASHER

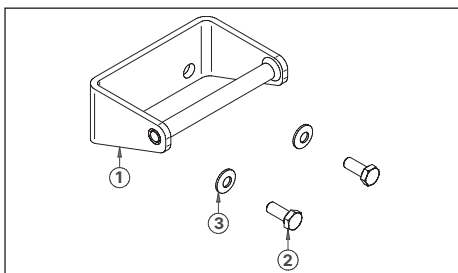

4" TO 3" camlock adapter set

600970

NO	ARTICLE	PART NAME
1	600959	ORIFICE
2	900083	CAMLOCK DN80 FEMALE THREAD 3"

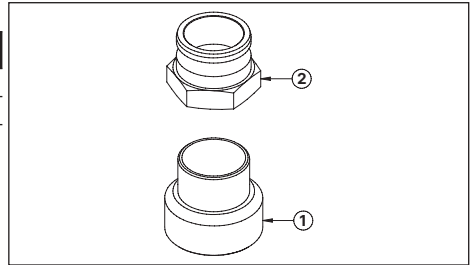

Wheel protector set

600971

NO	ARTICLE	PART NAME
1	600965	WHEEL PROTECTOR LEFT
2	600966	WHEEL PROTECTOR RIGHT
3	109668	HEXAGON HEAD SCREW
4	113918	RIP-LOCK LOCKING WASHER
5	100263	SAFETY NUT
6	900649	EYE BOLT
7	600648	SPRING
8	900032	ZIPPED NYLON BAG 23X31

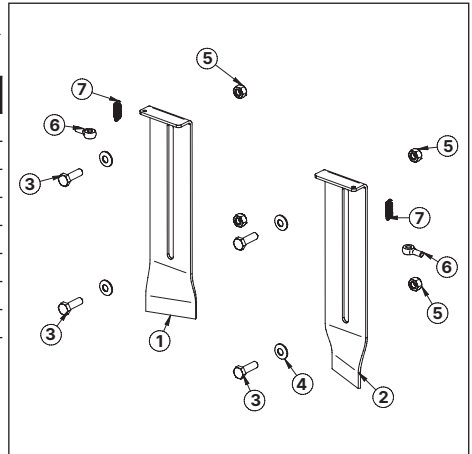

Distance bush sets

ARTICLE	PART NAME
800119	DISTANCE BUSH SHAFT SET 10 CM
800120	DISTANCE BUSH SHAFT SET 15 CM
800121	DISTANCE BUSH SHAFT SET 17 CM
800122	DISTANCE BUSH SHAFT SET 20 CM
800123	DISTANCE BUSH SHAFT SET 25 CM
800124	DISTANCE BUSH DRUM SET 10 CM
800125	DISTANCE BUSH DRUM SET 15 CM
800126	DISTANCE BUSH DRUM SET 17 CM
800127	DISTANCE BUSH DRUM SET 20 CM
800128	DISTANCE BUSH DRUM SET 25 CM

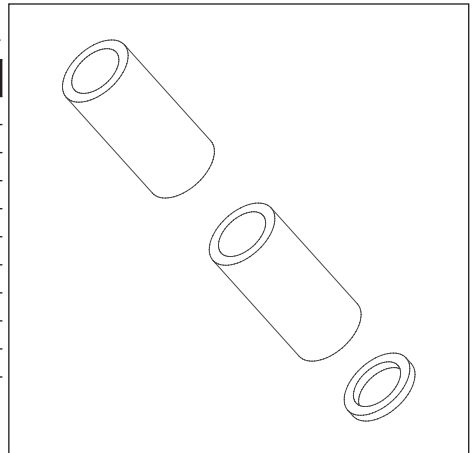

Back to the Table of contents ▲

WARRANTY

Von Arx EOOD guarantees perfect operation of the unit for a period of 24 months from the date of purchase. If the product is used in shift operation this warranty period is halved.

Von Arx EOOD checks all units to ensure they are complete and operating correctly before they leave the works.

The customer must check the machine for any defects or damage in transit immediately on receipt and must inform the sales center and the forwarding agent of any damage or defect without delay.

Von Arx EOOD undertakes to correct all faults demonstrably due to defective materials or workmanship within the stated warranty period as quickly as possible or will arrange repair through an official Von Arx Service and sales center.

No liability whatsoever can be accepted for damage due to incorrect handling, disregarding this Operating Manual, overloading, unsuitable use, incorrect maintenance or natural wear and tear. Repairs or modifications made by the purchaser or third parties without our permission in writing are the responsibility of the customer and immediately void our warranty.

In addition, no claim can be considered under the warranty if any parts other than those manufactured or recommended by Von Arx EOOD are used.

Blades are parts subject to wear and, owing to this, are not covered by warranty.

Von Arx EOOD cannot be held liable for any damage or loss incurred by the purchaser directly or indirectly (consequential loss, loss of profit, extra costs, etc.).

Bought parts such as engines, motors, switches etc. are guaranteed within the warranty determination of the corresponding suppliers.

To prove qualification for a warranty you will need the warranty card and a corresponding commercial invoice of your sales center.



EC DECLARATION OF CONFORMITY

in the sense of the EC machine directive 2006/42/CE

We declare that the tool listed below conforms with the relevant, basic health and safety requirements of the EC Directive on the grounds of its design and construction and with the model put on the market by our company. Any modification of the tool without our consent causes this Declaration to be void.

Applied Standards:

EN ISO 12100:2011
EN ISO 13849-1:2015
EN 13862:2001+A1:2009
EN 60204-1:2019

Designation of the unit:

Surface preparation machine

Type

DTF 35 SH 3×400 V / 50 Hz, 3 × 480 V / 60 Hz, LPG

Von Arx EOOD, 4000 Plovdiv / Bulgaria**Fredrik Åkermark**

Owner

Plovdiv, 22 July 2022

Responsible for technical documentation:

eng. Maria Spasova

Manufacturer

Von Arx EOOD
Nedyalka Shileva 20 str.
4000 Plovdiv, Bulgaria
Tel: +359 32 94 05 53
Email: order@vonarx.com
www.vonarx.com



EN: Operating manual (p. 3)
DE: Betriebsanleitung (S. 47)

FR: Mode d'emploi (pp. 91)
ES: Instrucciones de manejo (pág. 137)



DTF 35 SH

VON ARX SCHLEIFMASCHINE

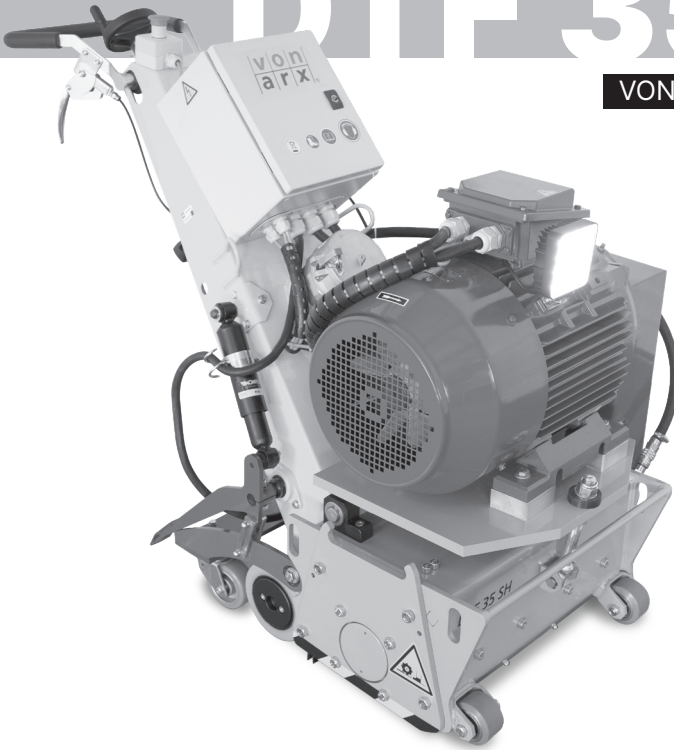

DE

**von
arx**®
TRUE QUALITY SINCE 1941

INHALTSVERZEICHNIS

Hinweise für den Benutzer	51
Vor der Verwendung	51
Lesen dieser Betriebsanleitung	51
Copyright ©	51
Markenzeichen ®	51
Patente	51
Abbildungen und technische Änderungen.....	51
Übersetzungen	51
Sichere Aufbewahrung	51
Weitere Informationen.....	51
Gekennzeichnete Teile.....	52
Sicherheitshinweise	52
Zu Ihrer Sicherheit.....	52
HINWEIS: Hand-Arm-Vibrationen	54
Verwendung für den vorgesehenen Zweck.....	54
Restrisiko.....	54
Sicherheit und Verantwortung bei der Arbeit.....	54
Weitere Sicherheitshinweise	54
Anwendungsbereich	55
Werkzeuge	55
Diamantscheiben, Trommeln und Abstandshalter	55
Sonderzubehör	56
Betrieb.....	57
Inbetriebnahme	57
Arbeitsvorbereitung	57
Montage der Werkzeugtrommeln oder Klingen.....	57
Montage der Werkzeugtrommel	59
Anschluss von Staubabsauganlagen.....	60
Wasseranschluss.....	60
Einstellung der Arbeitstiefe	60
Zurücksetzen des Tiefenzählers.....	60
Vorbereitung der Arbeitsfläche.....	60
Überprüfung der Maschine	61
Starten der Maschine.....	61
Elektrischer Betrieb und Steuerung.....	61
Oberflächenbehandlung	62

Sicherheits-Not-Aus-Funktionen.....	62
Abschließende Arbeiten	63
Instandhaltung und Wartung.....	63
Wartungsplan.....	63
Wartungsarbeiten.....	64
Reparaturen	65
Fehlersuche	65
Technische Daten	66
Allgemeine Beschreibung und Funktionsprinzip	67
Installation der Maschine.....	67
Arbeitsweise	67
Ersatzteilliste	68
DTF 35 - 15 kW / 20 HP	68
DTF 35 - 22 kW / 30 HP, 25 kW / 33 HP	70
DTF 35 - LPG	72
DTF 35 Basic	74
Montierte Welle.....	79
Montierte Seitenabdeckung.....	79
Bedienungshebel Kpl.	80
Schalter montiert - 400 V.....	81
Schalter montiert - 480 V.....	82
Elektrische Schemata - 400-V-Versionen.....	83
Elektrische Schaltung - 480 V-Version	85
Elektrische Schaltung - LPG-Version.....	86
ACCESSOIRES	87
Gewichtssatz	87
Ausrichtvorrichtung komplett	87
Hebepunkt-Satz	87
4" TO 3" Camlock-Adaptersatz	88
Garantie.....	89
EG-Konformitätserklärung	90
im Sinne der EG-Maschinenrichtlinie 2006/42/CE	90

HINWEISE FÜR DEN BENUTZER

Vor der Verwendung

Es ist sehr wichtig, dass Sie:

- die Vollständigkeit der Packung sicherstellen und diese auf eventuelle Transportschäden überprüfen.
- die Sicherheitshinweise beachten
- die Betriebsanleitung durchlesen

Lesen dieser Betriebsanleitung

Sollten Sie nach dem Durchlesen dieser Betriebsanleitung noch Fragen haben, wenden Sie sich bitte an den Hersteller oder an das nächstgelegene Servicezentrum.

Der Hersteller haftet nicht für Schäden oder Ausfälle, die sich aus der Nichtbeachtung der Betriebsanleitung ergeben.

Copyright ©

Die Texte und Abbildungen dürfen ohne ausdrückliche Genehmigung von Von Arx EOOD weder kopiert noch vervielfältigt werden.

Markenzeichen ®

Der Wortlaut "Von Arx" und das "Von Arx"-Logo sind eingetragene und international geschützte Marken. Ihre Verwendung durch Dritte ist untersagt!

Patente

Verschiedene in dieser Betriebsanleitung aufgeführte und abgebildete Komponenten und Verfahren sind zum Patent angemeldet oder bereits national und international patentiert.

Abbildungen und technische Änderungen

Die Abbildungen können von der wirklichen Maschine abweichen und erscheinen ohne jegliche Verpflichtung unsererseits. Um den sich schnell ändernden Kundenanforderungen nachzukommen, behalten wir uns das Recht vor, technische Änderungen ohne vorherige Ankündigung vorzunehmen.

Übersetzungen

Rechtsverbindlich ist ausschließlich die englische Fassung dieser Betriebsanleitung. Die englische Fassung dieser Betriebsanleitung gilt als "Originalanleitung".

Sichere Aufbewahrung

Bitte bewahren Sie diese Betriebsanleitung an einem sicheren Ort auf und halten Sie diese dem Benutzer zur Verfügung.

Weitere Informationen

Hersteller:
 Von Arx EOOD,
 4000 Plovdiv
 Telefon: +359 32 94 05 53
 Herkunftsland: Bulgarien

Gekennzeichnete Teile

Lesen und beachten Sie unbedingt die Sicherheitshinweise in dieser Betriebsanleitung! Die Sicherheitshinweise sind wie folgt gekennzeichnet:



Die Nichtbeachtung eines mit diesem Zeichen gekennzeichneten Hinweises kann zu schweren Verletzungen oder zum Tod führen.



Die Nichtbeachtung eines mit diesem Zeichen gekennzeichneten Hinweises kann zu Schäden an der Maschine oder zu Sachschäden führen.



Kennzeichnen Sie alle erläuternden Informationen oder besonderen Anweisungen.

SICHERHEITSHINWEISE

Zu Ihrer Sicherheit

Die Von Arx-Maschinen und -Werkzeuge entsprechen dem neuesten Stand der Technik und werden nach den Konstruktionsrichtlinien der EG gebaut. Sie wurden geprüft und zugelassen und betriebssicher, wenn sie entsprechend der Betriebsanleitung verwendet werden.

Beim Umgang mit Maschinen bestehen Gefahren, wenn diese von einer ungeschulten Person und nicht wie in der Betriebsanleitung beschrieben verwendet werden. Jede Person, die mit der Vorbereitung, Inbetriebnahme, Bedienung und Wartung befasst ist, muss die Betriebsanleitung, insbesondere die Sicherheitshinweise, gelesen und verstanden haben.



Sorgen Sie für einen aufgeräumten Arbeitsplatz!

- Unordnung in Ihrem Arbeitsbereich kann zu Unfällen führen!



Vorsicht!

- Achten Sie stets auf Ihre Handlungen. Während der Arbeiten den gesunden Menschenverstand benutzen. Bedienen Sie die Maschine oder das Werkzeug nicht, wenn Sie abgelenkt sind.



Vermeiden Sie eine unnatürliche Körperhaltung!

- Achten Sie darauf, dass Sie während der Arbeit fest auf dem Boden stehen und jederzeit das Gleichgewicht behalten.



Tragen Sie geeignete Schutzkleidung!

- Tragen Sie keine lose Kleidung und keinen Schmuck, da sich dieser an beweglichen Teilen verfangen könnte.
- Bedecken Sie langes Haar mit einem Haarnetz.
- Der Maschinenbediener muss Schutzbrille, Handschuhe, Gehörschutz und rutschfeste Sicherheitsschuhe tragen.
- Tragen Sie eine Staubschutzmaske, wenn bei der Arbeit Staub entsteht.



Berücksichtigen Sie Ihr Arbeitsumfeld!

- Verwenden Sie die Maschine oder das Werkzeug niemals in der Nähe von explosiven Materialien (der Elektromotor kann Funken erzeugen)!
- Verwenden Sie niemals ein Elektrowerkzeug, das feucht oder nass ist (elektrischer Schlag)!
- Schützen Sie die Maschine oder das Werkzeug vor Feuchtigkeit, Wasser, extremer Hitze, extremer Kälte, chemischen Lösungen und Gasen.



Andere Personen fernhalten!

- Halten Sie andere Personen, insbesondere Kinder, von der Maschine oder dem Werkzeug und dem Netzkabel fern.
- Während der Arbeit sollten Sie andere Personen von Ihrem Arbeitsbereich fernhalten!

**Überprüfen Sie die Maschine oder das Werkzeug auf mögliche Schäden!**

- Vor der Inbetriebnahme sind die Sicherheitseinrichtungen oder die leicht beschädigten Bauteile zu prüfen und ihre zufriedenstellende Funktion für den vorgesehenen Zweck zu sichern.
- Beschädigte Sicherheitsvorrichtungen und Schalter müssen von einem autorisierten Servicezentrum repariert oder ersetzt werden. Verwenden Sie das Elektrowerkzeug nicht, wenn sich die Schalter nicht ein- oder ausschalten lassen.

**Nicht tragen!**

- Aus Sicherheits- und Gesundheitsgründen dürfen die schweren Maschinen und ihre Trommeln nicht von Hand transportiert werden.

**Verlassen Sie niemals eine Maschine, die sich nicht in einem sicheren Zustand befindet!**

- Bevor Sie die Maschine verlassen, schalten Sie den Motor aus.
- Sichern Sie die Maschine, indem Sie Unterlegkeile unter die Räder legen.
- Ziehen Sie den Netzstecker oder unterbrechen Sie die Zündkontakte.

**Schutzvorrichtungen nicht entfernen!**

- Die Maschine darf nur dann in Betrieb genommen werden, wenn alle werksseitig angebrachten Schutzvorrichtungen montiert und funktionsfähig sind.

**Nur auf horizontalen Flächen verwenden!**

- Der Bodenabstreifer darf nur auf horizontalen Flächen eingesetzt werden.
- Achten Sie darauf, dass die Räder fest auf der zu behandelnden Oberfläche aufliegen.

**Missbrauchen Sie das Netzkabel nicht!**

- Verwenden Sie das Kabel nicht, um den Stecker aus der Steckdose zu ziehen.
- Schützen Sie das Kabel vor Hitze, Öl und scharfen Kanten.
- Das Stromkabel ist so zu verlegen, dass es nicht durch die Arbeitswerkzeuge beschädigt werden kann.
- Verwenden Sie im Freien nur speziell zugelassene und entsprechend gekennzeichnete Verlängerungskabel.
- Verwenden Sie nur Stromkabel mit einem geeigneten Querschnitt und der erforderlichen Länge.
- Rollen Sie das Verlängerungskabel vollständig von der Kabeltrommel ab.
- Vermeiden Sie Körperkontakt mit geerdeten Teilen.

**Beachten Sie die Betriebsanleitung des Herstellers des Elektro- oder Verbrennungsmotors und die folgenden Vorschriften!**

- Wenn das Gerät nicht benutzt wird, stellen Sie sicher, dass es von der Stromversorgung getrennt ist.
- Ziehen Sie immer den Stecker, wenn das Gerät nicht benutzt wird.
- Änderungen an der elektrischen Verkabelung, die Sicherheit beeinträchtigen oder die ursprünglichen Regel- und Steuerfunktionen verändern können, sind verboten.
- Reparaturen an der elektrischen Verkabelung dürfen nur von einem qualifizierten Elektriker durchgeführt werden.
- Wechseln Sie den Flüssiggastank nicht bei laufendem Motor.
- Verwenden Sie das Gerät nicht in der Nähe eines offenen Feuers.
- Rauchen Sie nicht in der Nähe des Geräts.
- Arbeiten Sie niemals mit Verbrennungsmotoren in geschlossenen Räumen.
- Vermeiden Sie Verbrennungen am heißen Motor. Den Motor vollständig abkühlen lassen, bevor Sie Wartungsarbeiten durchführen.

**Schutzvorrichtungen nicht entfernen!**

- Die beschädigten Schutzeinrichtungen an Maschinen müssen von einer Kundendienstwerkstatt fachgerecht repariert oder ersetzt werden.
- Betreiben Sie die Maschine nur, wenn alle werksseitig montierten Schutzeinrichtungen vorhanden und in einwandfreiem Zustand sind!
- Wenn bei der Arbeit Staub entsteht, schließen Sie immer das Staubabsaug-System an.
- Beschädigte Staubschürzen beeinträchtigen die Leistung des angeschlossenen Staubsaugers.
- Die Maschine darf nur in Betrieb genommen werden, wenn der Notausschalter in einem funktionsfähigen Zustand ist.

- Wenn Sie mit der Maschine arbeiten, schließen Sie die Reißleine des Ermüdungsschalters immer an Ihr Handgelenk an.
- Arbeiten Sie niemals ohne den Riemenschutz.



Betriebsort und Arbeitsplatz

Bei der Arbeit mit der Maschine steht der Maschinenbediener immer hinter der Griffstange. Von dieser Position aus kann er die auszuführenden Arbeiten ständig überwachen und gegebenenfalls korrigieren. Von dieser Position aus kann der Maschinenbediener:

- die Maschine steuern
- die Maschine zurückhalten
- während des Einsatzes der Maschine alle Bedien- und Kontrollelemente betätigen.
- Maschinen mit elektrischem oder hydraulischem Antrieb müssen vom Maschinenführer auch von dieser Position aus bedient und gesteuert werden.

HINWEIS: Hand-Arm-Vibrationen

Die Arbeit mit dem DTF 35 SH führt zu Vibrationsbelastungen. Bitte beachten Sie die gesetzlichen Regelungen bezüglich der zulässigen Betriebszeit.

Sicherheitsaufkleber an der Maschine



WARNUNG: MESSERWELLE



WARNUNG: HEISSE OBERFLÄCHE



WARNUNG: STROMSCHLAGEGFAHR



DIE BETRIEBSANLEITUNG STUDIEREN



GEHÖRSCHUTZ TRAGEN



SCHUTZSCHUHE TRAGEN

Beschädigte oder verlorene Sicherheitsaufkleber müssen sofort ersetzt werden! Diese Aufkleber können Sie bei Ihrer Kundendienststelle erwerben.

Verwendung für den vorgesehenen Zweck

Die Maschinen sind ausschließlich für die Behandlung von horizontalen Oberflächen ausgelegt. Jede andere Verwendung entspricht nicht dem Bestimmungszweck. Der Hersteller haftet nicht Schäden aufgrund solches unsachgemäßen Gebrauchs. Maschinen zur Oberflächenvorbereitung greifen immer die zu behandelnde Oberfläche an. Sie sind daher nicht für die Reinigung empfindlicher Oberflächen (wie z. B. Fliesenböden) geeignet (siehe auch „Anwendungsbereich“ auf Seite 55).

Restrisiko

Auch bei vorschriftsmäßigem Einsatz der Maschine besteht ein Restrisiko aufgrund unterschiedlicher Eigenschaften der Bodenbeläge.

Wenn Sie einen ungleichmäßigen Schnitt feststellen, müssen Sie die Arbeitstiefe verringern oder die Schneidwalze und/oder die Klingen überprüfen.

Sicherheit und Verantwortung bei der Arbeit

- Leisten Sie Ihren Beitrag zur Sicherheit am Arbeitsplatz.
- Melden Sie jede Abweichung von der normalen Arbeitsweise unverzüglich der zuständigen Person.
- Führen Sie alle Arbeiten sicherheitsbewusst aus.

Weitere Sicherheitshinweise

Achten Sie auf die Einhaltung der örtlichen oder nationalen Vorschriften, Normen und Richtlinien.

ANWENDUNGSBEREICH

Je nach Klingentyp können z.B. harte, spröde bis feste oder elastische Oberflächenmaterialien bearbeitet werden:

- Asphalt- und Gussasphaltflächen
- Beton und Zement, Kunststein, Bodenfliesen
- Estriche aus Zement, Holzzement, Keramik usw.
- Naturstein
- Thermoplastische Werkstoffe

Oberflächen aus hochelastischen, weichen Materialien oder Geweben und Fasermaterialien können nicht oder nur mit Einschränkungen bearbeitet werden, z.B.:

- Latex, Gummi, weiche Kunststoffe und Schaumstoffe
- Holz, Teppiche und Webstoffe

WERKZEUGE

Das passende Werkzeug für Ihre spezielle Anwendung lässt sich am besten durch Versuche ermitteln. Die nachfolgende Beschreibung enthält nur Richtwerte. Verwenden Sie stets die vom Hersteller gelieferten Werkzeuge, um die gewünschten Ergebnisse zu erzielen.

Diamantscheiben, Trommeln und Abstandshalter

Welle (Abb. 1).

Diamantscheiben für die Wellenmontage. Empfohlen für die 15 kW-Version (Abb. 2)

Die Klingen sind in 2 Varianten erhältlich

1. Gelb - für Hartbeton
2. Blau - für Normalbeton

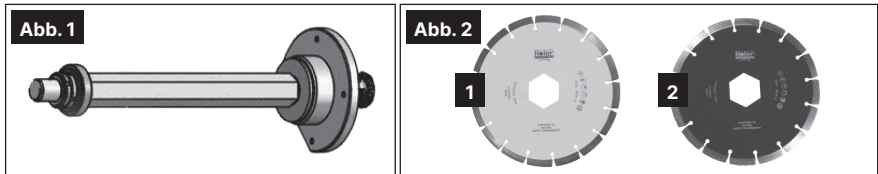

Trommel (Abb. 3). Empfohlen für 22 kW und 25 kW Versionen

Diamantscheiben für Trommelmontage (Abb. 4)

Die Klingen sind in 2 Varianten erhältlich

1. Gelb - für Hartbeton
2. Blau - für Normalbeton

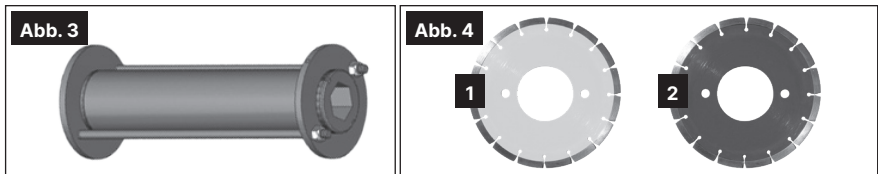

Abstandshalter für die Welle (Abb. 5) und Abstandshalter für die Trommel (Abb. 6)

Die Abstandshalter sind in 3 Varianten erhältlich. Dicke: 2mm / 4mm / 5mm

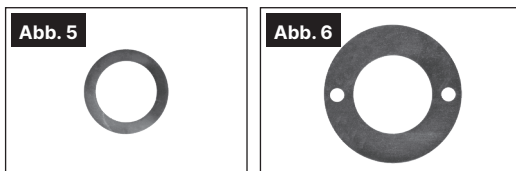

Das passende Werkzeug für Ihre spezielle Anwendung lässt sich am besten durch Versuche ermitteln.



Bei der Montage der Klingen muss die Drehrichtung beachtet werden (Abb. 7).

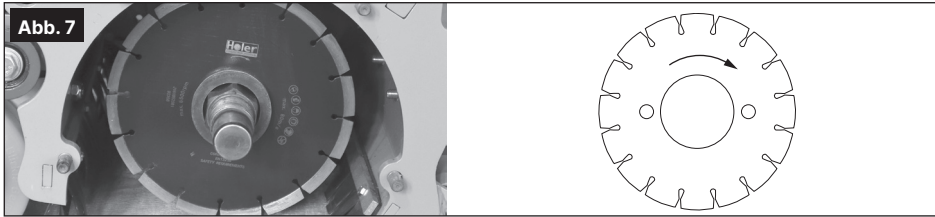

Sonderzubehör

1. Richtungsführung
2. Hebepunkt
3. Frontgewichte
4. Schutzschild der Antriebsräder
5. 4" auf 3" Camlock-Adapter
6. Distanzbuchsen-Wellensatz
7. Distanzbuchse Trommel-Set

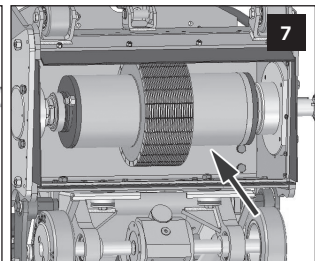
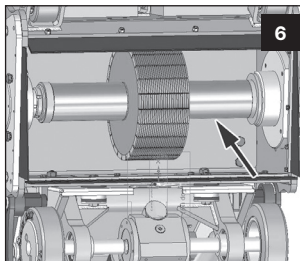
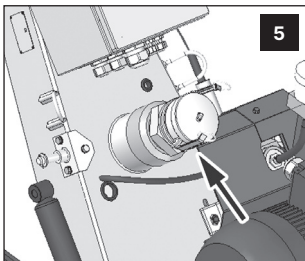
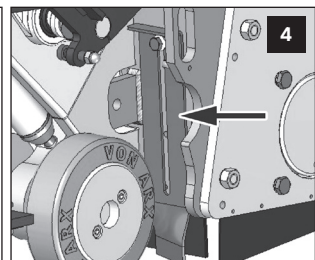
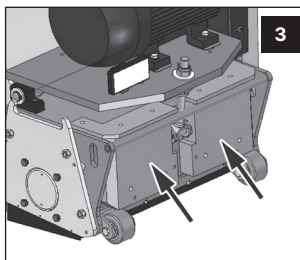
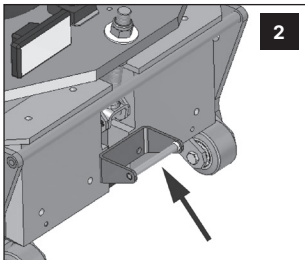
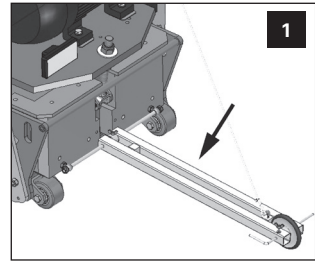

Zurück zum Inhaltsverzeichnis ▲

BETRIEB

Inbetriebnahme

Maschinen mit Elektromotoren

Für Länder, in denen dieses Steckersystem noch nicht eingeführt ist, wird auch der CEE-Stecker geliefert.

- Zum Anschluss an die Maschine muss ein Verlängerungskabel vorhanden sein. Rollen Sie das Verlängerungskabel vollständig von der Kabeltrommel ab. Verwenden Sie nur zugelassene Verlängerungskabel.
- Schalten Sie das Gerät kurz ein und vergleichen Sie die Drehrichtung des Motors mit dem Pfeil auf der Lüfterhaube. Ändern Sie gegebenenfalls die Drehrichtung durch Phasenumkehr. (Änderung der Phase im CEE-Stecker, wenn automatisch oder manuell, wenn keine).

Maschinen mit Verbrennungsmotoren

Aus Gründen der Transportsicherheit werden neue Maschinen ohne Flüssiggastank und Motoröl ausgeliefert.



Vor Inbetriebnahme die Betriebsanleitung des Motorenherstellers lesen.

1. Motoröl nachfüllen/prüfen.
2. Flüssiggastank anschließen.

Arbeitsvorbereitung



Prüfen Sie Ihre Maschine auf Schäden.

- Prüfen Sie, ob die beweglichen Teile in Ordnung sind.
- Beschädigte Schutzeinrichtungen und Teile müssen von einer Kundendienstwerkstatt fachgerecht repariert oder ersetzt werden.

Montage der Werkzeugtrommeln oder Klingen

Montage auf der Welle (gilt für alle Versionen)



Ziehen Sie bei Elektromotoren den Netzstecker oder stellen Sie den Verbrennungsmotor ab.

1. Entfernen Sie die Muttern von der Abdeckung.
2. Entfernen Sie die Abdeckung mit den mitgelieferten Flügelschrauben.
3. Setzen Sie die benötigte Konfiguration von Klingen und Abstandshaltern ein.
4. Ziehen Sie die Mutter auf der Welle mit dem mitgelieferten Schlüssel fest.
5. Ziehen Sie die Senkmutter auf der Welle mit dem mitgelieferten Schlüssel fest.
6. Setzen Sie die Abdeckung wieder auf und ziehen Sie die Muttern an.

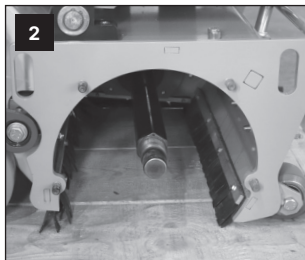
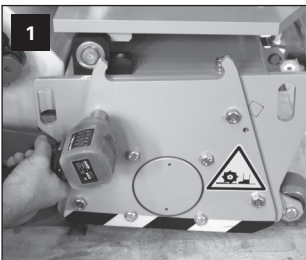

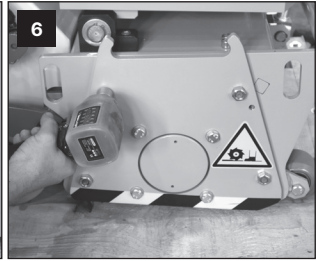
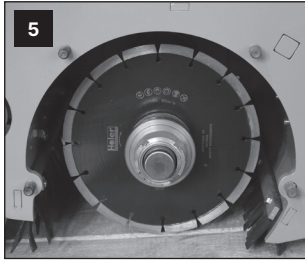
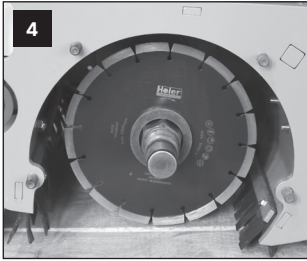

Montage der Trommel (gilt für die Versionen 22 kW und 25 kW)



Ziehen Sie bei Elektromotoren den Netzstecker oder stellen Sie den Verbrennungsmotor ab.

1. Entfernen Sie die Muttern von der Abdeckung.
2. Entfernen Sie die Abdeckung mit den mitgelieferten Flügelschrauben.
3. Die vorkonfigurierte Trommel mit Klingen und Abstandshaltern auf die Welle setzen.
4. Ziehen Sie die Mutter auf der Welle mit dem mitgelieferten Schlüssel fest.
5. Ziehen Sie die Senkmutter auf der Welle mit dem mitgelieferten Schlüssel fest.
6. Setzen Sie die Abdeckung wieder auf und ziehen Sie die Muttern an.

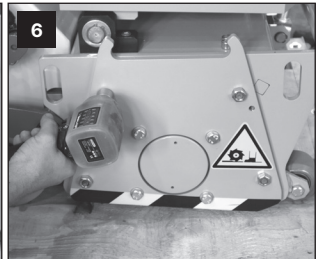
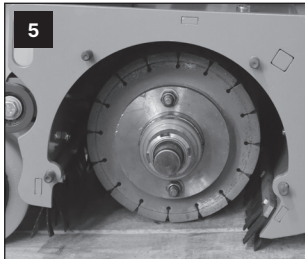
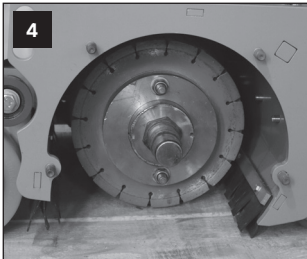
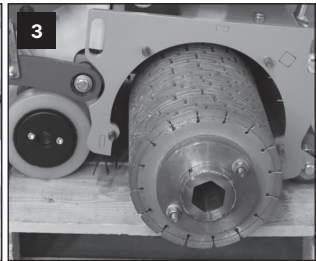
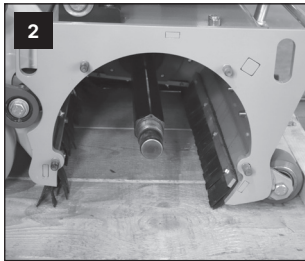
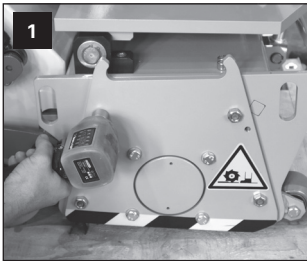

Montage der Werkzeugtrommel

Ausbau der Klingen

1. Lösen Sie die Sechskantmutter vom Haltering der Werkzeugtrommel.
2. Entfernen Sie den Sicherungsring von der Werkzeugtrommel.
3. Ziehen Sie die Klingen und die Abstandshalter aus dem Trommelkern heraus.

Auswahl des Klingentyps



Die Klingen dürfen nicht auf einer einzigen Werkzeugtrommel gemischt werden.



Zwei Klingen dürfen nicht nebeneinander montiert werden, sondern müssen immer durch ein Distanzstück getrennt sein.



Diamantscheiben sollten nur satzweise ausgetauscht werden.

Montage der Schlegelwellen

4. Schieben Sie die Diamantscheiben und die Abstandshalter auf den Kern der Trommel (Achtung: Drehsinn).
5. Schieben Sie den Haltering auf die Werkzeugtrommel und befestigen Sie ihn mit Sechskantmuttern.

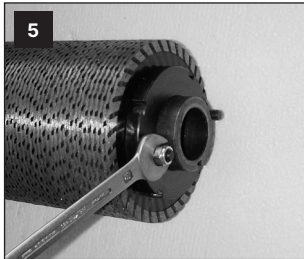
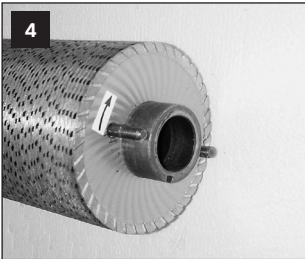
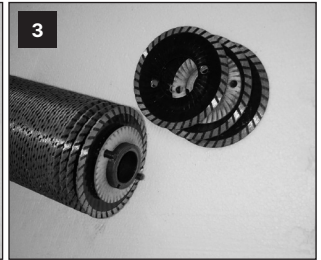
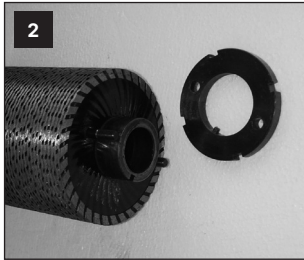
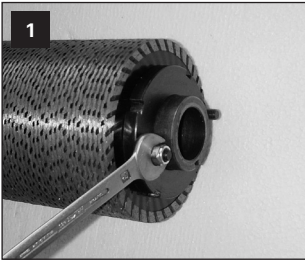

Anschluss von Staubabsauganlagen

Der Saugschlauch mit Camlock-Verschraubung von 4" kann direkt an das Absaugrohr des Gehäuses angeschlossen werden (Abb. 8).

Wasseranschluss

Wenn möglich sollte man mit Wasserkühlung arbeiten (Haltbarkeit der Diamantscheiben)

- Wasseranschluss Schnellanschluss "Gardena" (Abb. 9 - A)
- Sicherheitskugelhahn (Hebel um 90° drehen) (Abb. 9 - B).

Einstellung der Arbeitstiefe

1. Starten Sie den Werkzeugtrommelantrieb
2. Drehen Sie das Handrad langsam im Uhrzeigersinn (Abb. 10).
3. Beachten Sie das Hinweisschild und den Zähler, um die gewünschte Tiefe einzustellen.

Zähler	Tiefe, mm
10	0
20	3
30	6
40	9
50	12
60	15
70	18
80	21
90	24
93	25

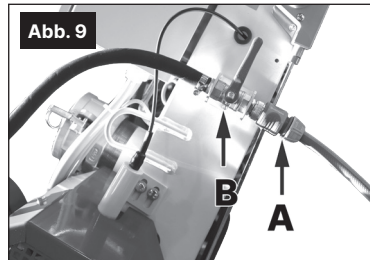
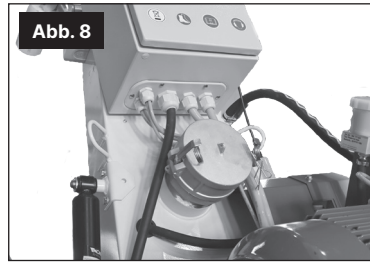

Zurücksetzen des Tiefenzählers.

1. Sorgen Sie dafür, dass die Maschine auf einer ebenen, starren Fläche auf ihren Antriebsrädern steht.
2. Starten Sie den Werkzeugtrommelantrieb
3. Drehen Sie das Handrad langsam im Uhrzeigersinn, bis die Diamantscheiben den Boden berühren.
4. Nullstellung der Skala an der Positionsanzeige unter dem Handrad einstellen (Knebelschraube lösen und Ring drehen)

Vorbereitung der Arbeitsfläche

Entfernen Sie größere Hindernisse von der Arbeitsfläche (z. B. hervorstehende Bewehrungsstäbe, Nägel, usw.)

Überprüfung der Maschine



Prüfen Sie Ihre Maschine auf Schäden. Vor allen Arbeiten an der Maschine muss die Stromzufuhr unterbrochen werden!

Prüfen Sie den Ermüdungsschutz:

- Ist die Reißleine in Ordnung?
- Hält der Motor an, wenn an der Leine gezogen wird?

Prüfen Sie den Riemenschutz:

- Ist der Riemenschutz fest montiert?

Überprüfen Sie den Not-Aus-Schalter bei Maschinen mit Elektroantrieb:

- Schaltet die Maschine nach Betätigung ab?

Prüfen Sie die Schrauben:

- Sind alle Schrauben fest angezogen?

Prüfen Sie die elektrischen Anschlüsse bei Maschinen mit Elektroantrieb:

- Dreht sich der Elektromotor in die richtige Richtung?
- Sind die elektrischen Anschlüsse beschädigt?
- Ist ein zulässiges Verlängerungskabel montiert?
- Ist das Kabel vollständig von der Trommel abgewickelt worden?

Überprüfen Sie den Flüssiggasmotor:

- Ist ein Flüssiggastank installiert?
- Ist genügend Öl im Motor?
- Gibt es einen Gasaustritt?

Starten der Maschine

1. Die Geräte müssen überprüft worden sein
2. Drehen Sie das Handrad gegen den Uhrzeigersinn bis zum Anschlag
3. Stellen Sie den Fahrtriebshebel auf " 0 " (Abb. 11)
4. Falls angeschlossen, die Staubabsaugung einschalten
5. Falls angeschlossen, den Wasserzulauf einstellen (Kugelhahn)
6. Montieren und schließen Sie den Flüssiggastank an, wenn ein Verbrennungsmotor verwendet wird.
7. Den Ermüdungsschutz am Handgelenk befestigen!
8. Starten des Motors



Elektrischer Betrieb und Steuerung

Die Maschine startet mit einer automatischen Stern-Dreieck-Schaltung. Das Gerät ist mit einem Phasenumkehrer ausgestattet, der rot leuchtet, wenn der Motor dabei ist, sich in die falsche Richtung zu drehen. Sobald die Phasen in der richtigen Reihenfolge in den Stecker eingesteckt sind, leuchtet das grüne Licht der Phasenkontrolle auf, und das Gerät kann mit der grünen "Ein"-Taste eingeschaltet werden. Mit der "Aus"-Taste wird die Maschine normal gestoppt.



Der Motor-Nennstrom ist während des Betriebs zu überwachen. Die Faktoren, die den Verbrauch beeinflussen können, sind die Schneidtiefe, die Anzahl der Klängen und die Schneidgeschwindigkeit der Maschine. Der Betreiber soll diese Faktoren entsprechend seinem Anwendungsbereich einstellen und mit dem Nennstrom betrieben werden.

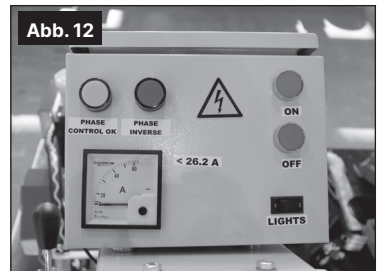

Oberflächenbehandlung

Achten Sie darauf, dass die zu behandelnde Fläche frei von allen Hindernissen ist.

1. Halten Sie die Maschine am Lenkgriff fest.
2. Drehen Sie das Handrad im Uhrzeigersinn und stellen Sie die gewünschte Arbeitstiefe ein
3. Den Bediengriff ziehen
4. Drehen Sie den Fahrtriebshel in die gewünschte Richtung. Das Schwenken des Hebels von 0 nach vorne bedeutet, dass die Maschine vorwärts fährt. Das Schwenken des Hebels von 0 nach hinten bedeutet, dass die Maschine im rückwärts fährt. Die Fahrgeschwindigkeit erhöht sich mit jeder Teilung, auf die der Hebel gestellt wird.
5. Erhöhen oder verringern Sie die Fräsgeschwindigkeit.



Abb. 13



Nicht zu tief fräsen! Übermäßig tiefes Fräsen erhöht die Leistung nicht. Die Maschine darf nicht auf dem rotierenden Werkzeug "hopsen". Beachten Sie den Stromverbrauch auf dem Schaltkasten und reduzieren Sie entweder die Geschwindigkeit, die Schneidtiefe oder die Anzahl der Messer, um den angegebenen Verbrauch nicht zu überschreiten.



Bei falscher Anwendung wird die Fräseleistung reduziert und das Werkzeug unnötig belastet und verschlossen.



Die Oberflächenqualität nach der Bearbeitung hängt im Wesentlichen von den gewählten Werkzeugen und der Einpassmethode ab.



Um gerade Rillen, Spuren usw. zu erhalten, kann eine auf dem Boden ausgelegte Leine oder ein Balken helfen.



Nivellier- und Entschichtungsarbeiten können auch mit Vorwärts- und Rückwärtsbewegungen der Maschine durchgeführt werden.



Bevor Sie auf bereits behandelten Flächen weiterarbeiten, bürsten Sie diese mit einem Besen ab und reinigen Sie sie mit einem leistungsstarken Staubsauger.

Sicherheits-Not-Aus-Funktionen

Die Sicherheitsfunktionen sorgen für eine sofortige Abstellung der Maschine:

1. Durch Drücken der Not-Aus-Taste wird die Stromzufuhr oder die Zündung unterbrochen. Die Taste muss wieder entriegelt werden, um die Maschine neu zu starten.
2. Ziehen der Reißleine schaltet die Maschine sofort aus. Um die Maschine wieder einschalten zu können, muss die Höhenverstellung zunächst auf 0 gestellt werden. Stecken Sie den Schlüssel wieder in den Positionsschalter.



Wenn die Höheneinstellung nicht auf Null gestellt ist (das Werkzeug ist von der zu bearbeitenden Oberfläche abgehoben), startet der Motor möglicherweise nicht oder könnte beschädigt werden.

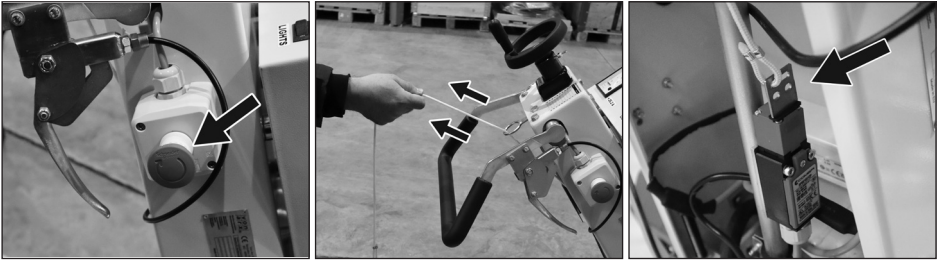

Abschließende Arbeiten

Anhalten der Maschine

1. Lassen Sie den Bedienhebel los, um die Vorwärts- oder Rückwärtsbewegung der Maschine zu stoppen.
2. Heben Sie die Werkzeugtrommel oder die Klingen vom Boden ab.
3. Schalten Sie die Antriebe aus oder drehen Sie den Zündschlüssel nach links.
4. Maschine steht jetzt still.
5. Unterbrechen Sie die Energiezufuhr, indem Sie das Netzkabel abziehen (Modelle mit Elektroantrieb) oder den Flüssiggastank abnehmen und entfernen.

Staubabsaugung ausschalten

1. Staubabsaugung ausschalten.
2. Entfernen Sie die Absaugung von der Maschine.

Wasseranschluss entfernen

1. Wasserzufuhr absperrn (Kugelhahn).
2. Wasseranschluss entfernen

Lagerung der Maschine

Die Maschine sollte nach jedem Gebrauch gereinigt werden!

1. Die Maschine reinigen.
2. Lagern Sie die Maschine an einem trockenen Ort.

Der Transport muss mit Gurten erfolgen!

Zurück zum Inhaltsverzeichnis ▲

INSTANDHALTUNG UND WARTUNG

Wartungsplan

Die Maschine ist so ausgelegt, dass der Zeitaufwand für Wartungsarbeiten auf ein Minimum reduziert ist. Einige Wartungsarbeiten sind jedoch unerlässlich!
So kann die Maschine störungsfrei arbeiten und Ihnen viele Jahre lang gut dienen.



Vor der Durchführung von Wartungsarbeiten immer die Energieversorgung unterbrechen.

Den Netzstecker ziehen

Täglich oder nach jeweils 10 Betriebsstunden:

- **Außenseite der Maschine reinigen.** (Verwenden Sie keine Lösungsmittel)
- **Klingen, Schlegelwellen, Zustand der Abstandshalter prüfen** (Werkzeugtrommel oder Klingen entfernen, verschlossene Teile ersetzen)
- **Hydraulikölstand-Hydraulikantrieb** (prüfen, ggf. mit: 10 SAE 40 W nachfüllen) Bitte nach der ersten Woche in wöchentlichen Intervallen durchführen.
- **Luftfilter für Verbrennungsmotoren** (ausbauen, reinigen, ggf. ersetzen).
- **Ölstand für Verbrennungsmotoren** (prüfen, ggf. aufstocken)

Wöchentlich oder nach jeweils 50 Betriebsstunden:

- **Lager prüfen** (lassen Sie beschädigte Lager durch den Kundendienst austauschen)
- **Schrauben prüfen** (lockere Schrauben nachziehen, beschädigte Baugruppen durch den Kundendienst austauschen lassen)
- **Staubschürzen prüfen** (beschädigte oder abgenutzte Staubschürzen ersetzen)
- **Ansaugabschluss reinigen**
- **Einstellvorrichtung schmieren** (die Funktionen nach dem Reinigen und Schmieren prüfen)

Wartungsarbeiten



Vor der Durchführung von Wartungsarbeiten immer die Energieversorgung unterbrechen.

Verschleiß

Alle Werkzeuge und Werkzeugkomponenten sind Verschleißteile und werden nach einer bestimmten Nutzungsdauer verschlissen. Diese müssen dann ersetzt werden. Die Lebensdauer der einzelnen Komponenten ist unterschiedlich. Sie hängt neben dem betriebsbedingten Verschleiß auch von der Art und Beschaffenheit des Materials der zu behandelnden Oberfläche und der erforderlichen Leistung im Einsatz ab.

Austausch von Verschleißteilen

Alle Von Arx-Verschleißteile und -Ersatzteile werden auf den neuesten Maschinen hergestellt. Dadurch wird eine perfekte Passform für alle Teile gewährleistet.

Verwenden Sie keine Ersatzteile unbekannter Hersteller! Auch wenn sie gleich aussehen, kann es erhebliche Unterschiede in der Herstellung und/oder den Materialien geben, die aktive und passive Sicherheit beeinträchtigen können.



Bei Verwendung von Ersatzteilen, die nicht von Von Arx hergestellt oder empfohlen werden, erlischt jeglicher Garantieanspruch.

Wechsel der Staubschürze

Die Staubschürzen regelmäßig kontrollieren und diese rechtzeitig austauschen.

Wechsel des Antriebsriemens



Vor der Durchführung von Wartungsarbeiten immer die Energieversorgung unterbrechen.

Zahn- und Keilriemen wechseln

1. Lösen Sie die Schrauben des Lüfterradschutzes und die oberen Schrauben des Riemenschutzes und entfernen Sie diese
2. Lösen Sie die seitlichen Schrauben des Riemenschutzes, entfernen Sie sie und demontieren Sie den Riemenschutz und den Lüfterradschutz
3. Setzen Sie die Trägerplattform herab, indem Sie die in Beispiel 3 gezeigte Mutter lösen, bis die Riemen so weit freigegeben sind, dass sie entfernt werden können

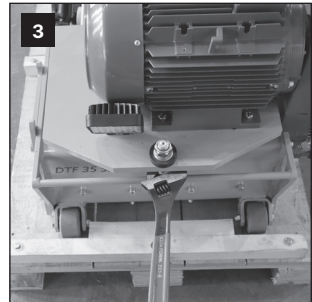
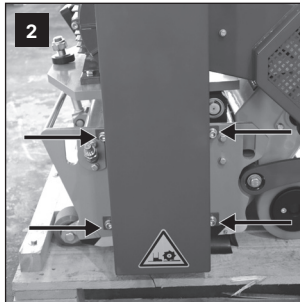
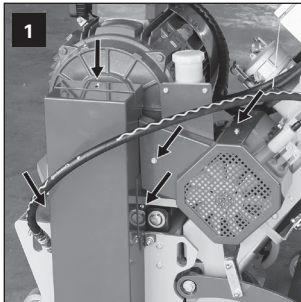

4. Lösen Sie die gegenüberliegenden Schrauben der Zahnscheibe
5. Drehen Sie die mittlere Schraube, bis die Zahnscheibe vollständig frei ist.
6. Entfernen Sie die Unterlegscheibe und wechseln Sie die Riemen.

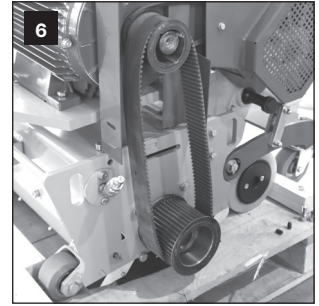
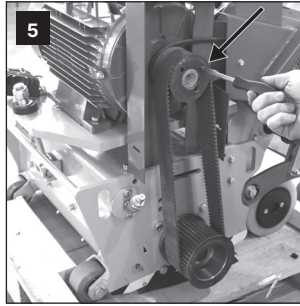
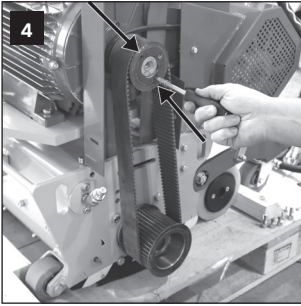

7. In umgekehrter Reihenfolge zusammenbauen - Spannung des Riemens mit dem Daumen prüfen (der Antriebsriemen sollte etwas nachgeben, aber nicht mehr als 10 mm).

REPARATUREN

Von Arx-Maschinen sind ausreichend stabil, um zu gewährleisten, dass Ihr Gerät den Antriebsmotor wahrscheinlich weit überdauern wird. Lassen Sie einen neuen Motor von Ihrem Von Arx- Kundendienst einbauen.
Antriebsarten (z.B. 15 kW Elektromotor gegenüber 22 kW Elektromotor) dürfen nicht verändert werden!



Veränderungen an der Elektrik sind verboten!

FEHLERSUCHE

Der Elektromotor springt nicht an:

1. Ist der Stecker mit dem Stromnetz verbunden?
2. Liegt Spannung im Stromnetz vor?
3. Sind die Phasen in der richtigen Reihenfolge (prüfen Sie die Anzeige der Phasenumkehrlampe)?
4. Wurde der NOT-AUS-Taster in der gedrückten Stellung verriegelt? (prüfen Sie dies durch Drehen des roten Knopfes, um ihn zu lösen)
5. Ist die Sperrklinke des Müdigkeitsschalters korrekt positioniert und gesichert?
Lässt sich der Motor immer noch nicht starten, wenden Sie sich an die nächste Von Arx-Kundendienststelle.

Verbrennungsmotor springt nicht an

1. Ist ein Flüssiggastank vorhanden?
2. Ist das Flüssiggasversorgungssystem in Ordnung?
3. Ist Motoröl vorhanden?
4. Ist der Luftfilter in Ordnung?
5. Wurde der NOT-AUS-Taster in der gedrückten Stellung verriegelt? (prüfen Sie dies durch Drehen des roten Knopfes, um ihn zu lösen)
6. Ist die Sperrklinke des Müdigkeitsschalters korrekt positioniert und gesichert?
Lässt sich der Motor immer noch nicht starten, wenden Sie sich an die nächste Von Arx-Kundendienststelle.

Das Staubextraktionssystem funktioniert nicht

1. Fehlt die Staubschürze oder sind die Staubschürzen abgenutzt?
2. Ist der Staubbeutel voll?
3. Ist der Staubfilter der Ansaugvorrichtung verstopft?
4. Ist die Ansaugleitung verstopft?

Die Sprühdüse funktioniert nicht

1. Wasser angeschlossen?
2. Ist der Kugelhahn geöffnet?
3. Schnellkupplung montiert?
4. Sprühdüse verstopft?

TECHNISCHE DATEN

ALLGEMEINES	
SERIENUMMER	aaa.bb.cc.xyz aaa = Typ, bb = Modelljahr, cc = Monat, xyz = fortlaufend
ARBEITSBREITE	35 cm / 13,8"
ABSTAND VON DER WAND ZUR FRÄSBAHN (ELEKTRISCH)	10,7 cm / 4,2"
SCHNEIDTIEFE	Bis 25 mm / 1"
800024	
NETZSPANNUNG	3 × 400 VAC, 50 Hz
STROMVERSORGUNG	15 kW / 20 HP
ARBEITSGESCHWINDIGKEIT	2940 U / min
LEISTUNGSFÄHIGKEIT	Bis zu 20 m ² /h, 66 ft ² /h
GEWICHT	300 kg / 661 lbs
ABMESSUNGEN	138 cm / 68cm / 113cm, 54" / 27" / 44"
SCHALLDRUCKPEGEL	≤83.5 db(A)
AKUSTISCHER LEISTUNGSPEGEL	≤98.0 db(A)
SCHWINGUNGSPEGEL	≤1.7 m/s ²
800072	
NETZSPANNUNG	3 × 400 VAC, 50 Hz
STROMVERSORGUNG	22 kW / 30 HP
ARBEITSGESCHWINDIGKEIT	2945 U / min
LEISTUNGSFÄHIGKEIT	Bis zu 60 m ² /h, 197 ft ² /h
GEWICHT	410 kg / 904 lbs
ABMESSUNGEN	138 cm / 71cm / 113cm, 54" / 28" / 44"
SCHALLDRUCKPEGEL	≤89.0 db(A)
AKUSTISCHER LEISTUNGSPEGEL	≤102.5 db(A)
SCHWINGUNGSPEGEL	≤4.2 m/s ²
800073	
NETZSPANNUNG	3 × 480 VAC, 60 Hz
STROMVERSORGUNG	25 kW / 33 HP
ARBEITSGESCHWINDIGKEIT	3534 U / min
LEISTUNGSFÄHIGKEIT	Bis zu 60 m ² /h, 197 ft ² /h
GEWICHT	410 kg / 904 lbs
ABMESSUNGEN	138 cm / 71cm / 113cm, 54" / 28" / 44"
SCHALLDRUCKPEGEL	≤89.0 db(A)
AKUSTISCHER LEISTUNGSPEGEL	≤102.5 db(A)
SCHWINGUNGSPEGEL	≤4.2 m/s ²
800025	
STROMVERSORGUNG	LPG
WATTZAHL/HP	26 kW / 35 HP
GEWICHT	323 kg / 712 lbs
SCHNITTBREITE	35 cm / 14"
ABSTAND ZUR WAND	10,7 cm / 4"
SCHNEIDTIEFE	Bis 25 mm / 1"
PRODUKTION/STD.	Bis 20 m ² / h, 66 f ² / h bei voller Tiefe
ABMESSUNGEN CM/INCH	138×68×113 cm / 54×27×45
SCHALLDRUCKPEGEL	xxx
AKUSTISCHER LEISTUNGSPEGEL	xxx
SCHWINGUNGSPEGEL	xxx

ALLGEMEINE BESCHREIBUNG UND FUNKTIONSPRINZIP

Installation der Maschine

1. Antriebsmotor
 - Elektromotor (15 kW, 22 kW, 25 kW)
 - Flüssiggasmotor (Start mit Zündung)
2. Sprühdüse (Wasserkühlung)
3. Anschluss für die Staubabsaugung
4. Not-Aus-Schalter
5. Lenkvorrichtung: Fußpedal nach unten: leichtes Manövrieren (Hinterrad angehoben. Pedal hoch: Arbeitsstellung (Motor aus) → Bremswirkung Parkstellung)
6. Der Betätigungsgriff (für den hydraulischen Vorschub) stoppt, wenn er losgelassen wird.
7. Handrad (Tiefeneinstellung mit Skala)
8. Lenkradgriff
9. Ermüdungsschutz (Wird am Handgelenk des Maschinenführers befestigt. Unterbricht automatisch die Energiezufuhr der Maschine, wenn der Maschinenführer nicht mehr in der Lage ist, die Maschine zu steuern).
10. Antriebsräder (Sind direkt mit dem hydraulischen Vorschub verbunden)
11. Riemenschutz (Sicherheitseinrichtung)
12. Fahrertriebshebel (Richtungs- und Geschwindigkeitsanzeige)
13. Transporthaken (Befestigungspunkte für Kran)
14. Werkzeugwelle
15. Motorschalter:
 - 400 V / 50 Hz Motor: aus / ein
 - 480 V / 60 Hz Motor: aus / ein

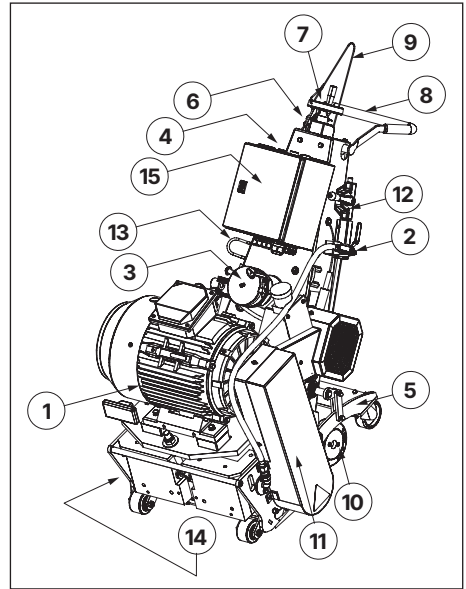

Zurück zum Inhaltsverzeichnis ▲

Arbeitsweise

Arbeitsweise

Die Oberflächenbearbeitungsmaschine arbeitet mit einer rotierenden Werkzeugtrommel oder -welle. Die Werkzeugtrommel oder -welle kann mit verschiedenen Diamantscheiben für harte, sprödharte und feste oder viskoplastische Böden bestückt werden. Die bearbeitete Oberfläche wird bei rotierenden Diamantscheiben geschnitten.

Lenkung

Maschinen mit hydraulischem Vorschub sind mit einer Lenkvorrichtung ausgestattet, um die Manövrierfähigkeit im Leerlauf zu gewährleisten. Durch Drücken des Fußpedals werden die Hinterräder vom Boden abgehoben und die Maschine kann leicht auf die Führungsrollen manövriert werden.



Das Pedal darf nur bei angehobener Welle oder Trommelstellung betätigt werden

ERSATZTEILLISTE

DTF 35 - 15 kW / 20 HP

800024

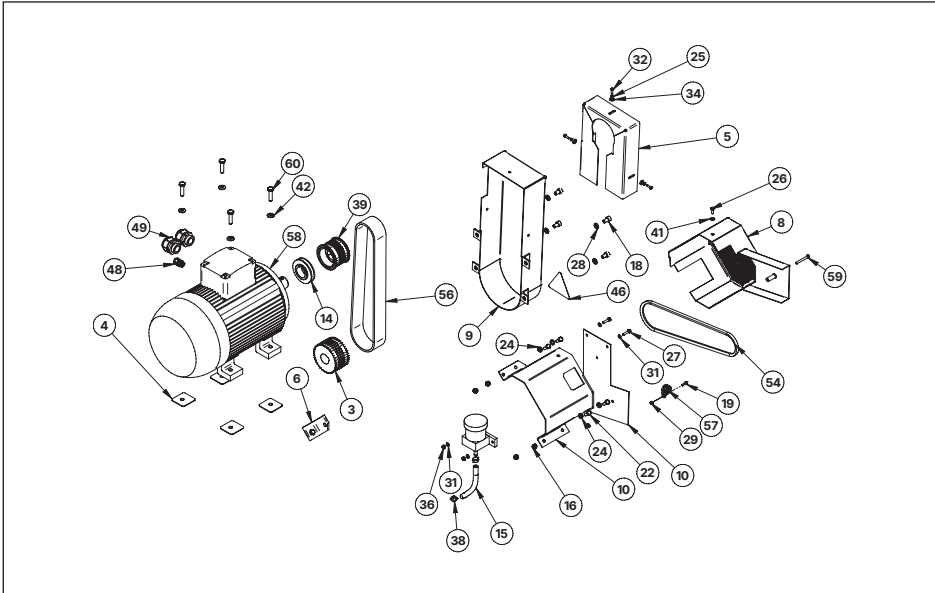
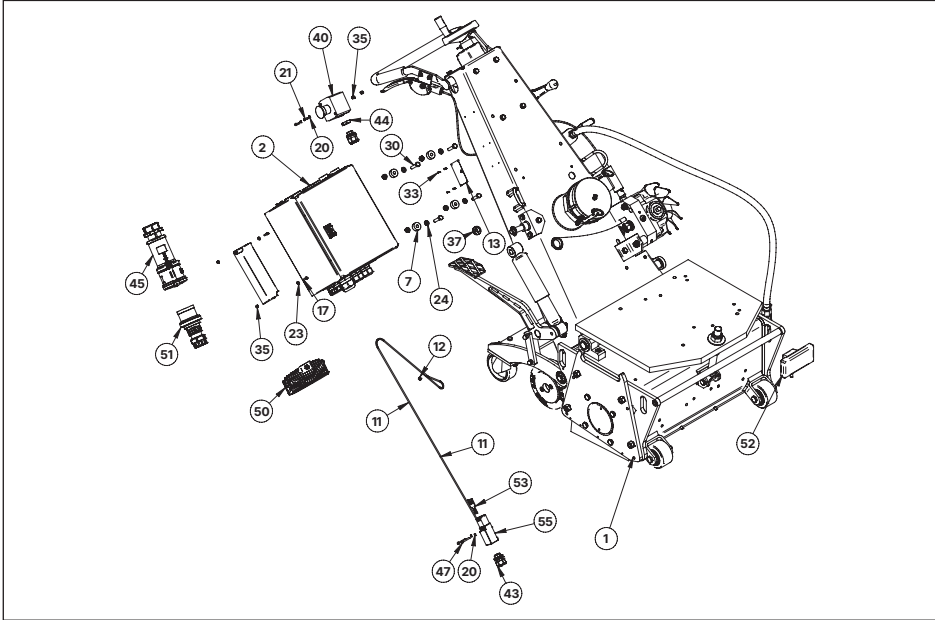

▲
Zurück zum Inhaltsverzeichnis

NR.	ARTIKEL	TEILEBEZEICHNUNG	NR.	ARTIKEL	TEILEBEZEICHNUNG
1	800022	DTF 35 BASIC	31	107358	SCHEIBE
2	600650	MONTIERTER SCHALTER DTF 35 40A	32	107912	SECHSKANTKOPFSCHRAUBE
3	600664	ZAHNRIEMENSCHLEIFE 40TH DTF 35 15KW	33	108214	POPNIET TAP/D320
4	600665	BAND 2MM DTF 35 15KW	34	108573	SCHEIBE
5	600925	ZUSÄTZLICHE ABDECKUNG	35	108692	SICHERHEITSMUTTER
6	600926	GESCHWEISSTE HINTERPUMPENHALTERUNG	36	108693	SICHERHEITSMUTTER
7	600928	BUCHSE	37	109046	KABELHALTERUNG
8	600929	LÜFTERRADSCHUTZ	38	109397	BÜGEL
9	600933	ZAHNRIEMENABDECKUNG GESCHWEISST	39	109466	HTD ZAHNSCHLEIFE
10	600940	OBERE PUMPENABDECKUNG	40	110942	GEHÄUSE-NOTSTOPP
11	701242	POLYESTERCORD	41	113917	RIP-LOCK SICHERUNGSSCHLEIFE
12	701243	DOPPELSCHLAUCHHALTERUNG 0405/2	42	113919	SICHERHEITSSCHLEIFE
13	703559	TYPENSCHILD	43	114813	KABELVERSCHRAUBUNG M20 KUNSTSTOFF
14	708489	RIEMENSCHLEIFE ZUM ELEKTROMOTOR	44	114880	KONTERMUTTER M20 KUNSTSTOFF
15	708723	SCHLAUCH	45	115310	KOPPLUNG CEE 32 AMP.3P+N+E
16	100263	SICHERHEITSMUTTER	46	115650	AUFKLEBER "WARNUNG MESSERWELLE"
17	100297	INNENSECHSKANTSCHRAUBE	47	116813	INNENSECHSKANTSCHRAUBE
18	100407	ZYL.-SCHRAUBE I6-KT. - BN 3 - M10 X 16	48	300072	KABELVERSCHRAUBUNG M16 KUNSTSTOFF
19	100595	ZYLINDERSCHRAUBE MIT INNENSECHSKANT	49	900086	KABELVERSCHRAUBUNG M32, LG
20	100615	SICHERHEITSSCHLEIFE	50	900150	RÜCKLICHT
21	101590	INNENSECHSKANTSCHRAUBE	51	900156	EL. KUPPLUNG 3 X 380V 32 AMP.
22	101600	SECHSKANTSCHRAUBE	52	900175	VORDERLICHT EINFACH
23	101652	SCHEIBE	53	900238	FLACHSCHLÜSSEL FÜR SCHALTER
24	101670	SCHEIBE	54	900397	V RIEMEN SPZ
25	102285	SICHERHEITSSCHLEIFE	55	900410	SICHERHEITSENDSCHALTER
26	102332	SECHSKANTSCHRAUBE	56	900431	RIEMEN HTD 8M
27	103768	SECHSKANTKOPFSCHRAUBE	57	900454	GUMMIERTE ANSCHLUSSKLEMME
28	104715	FEDERRING BN 762 M10	58	900492	ELEKTROMOTOR TYP TE 132M
29	106665	SICHERHEITSMUTTER	59	900557	SECHSKANTSCHRAUBE
30	106706	SECHSKANTKOPFSCHRAUBE	60	900558	SECHSKANTSCHRAUBE

DTF 35 - 22 kW / 30 HP, 25 kW / 33 HP

800072, 800073

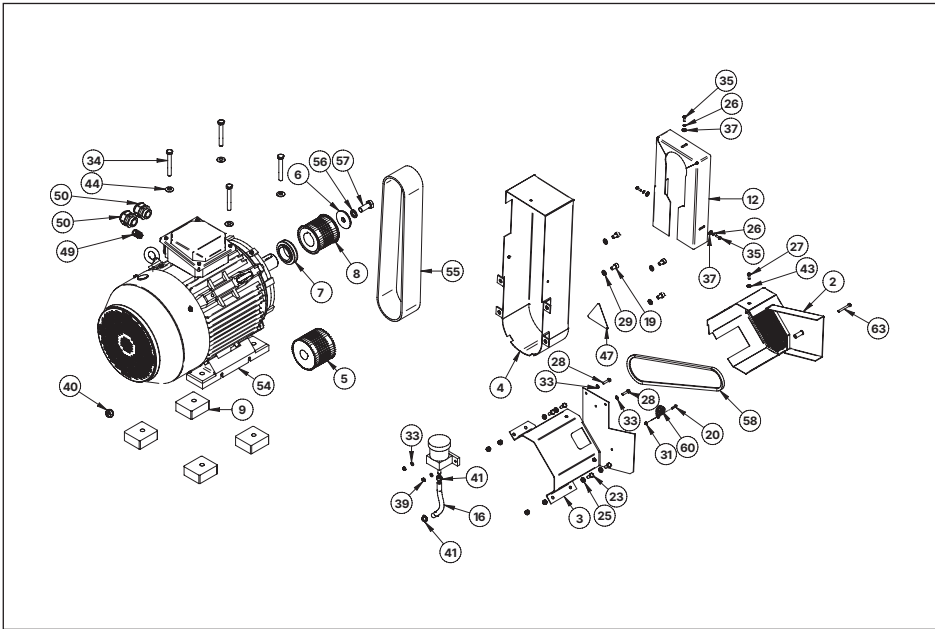
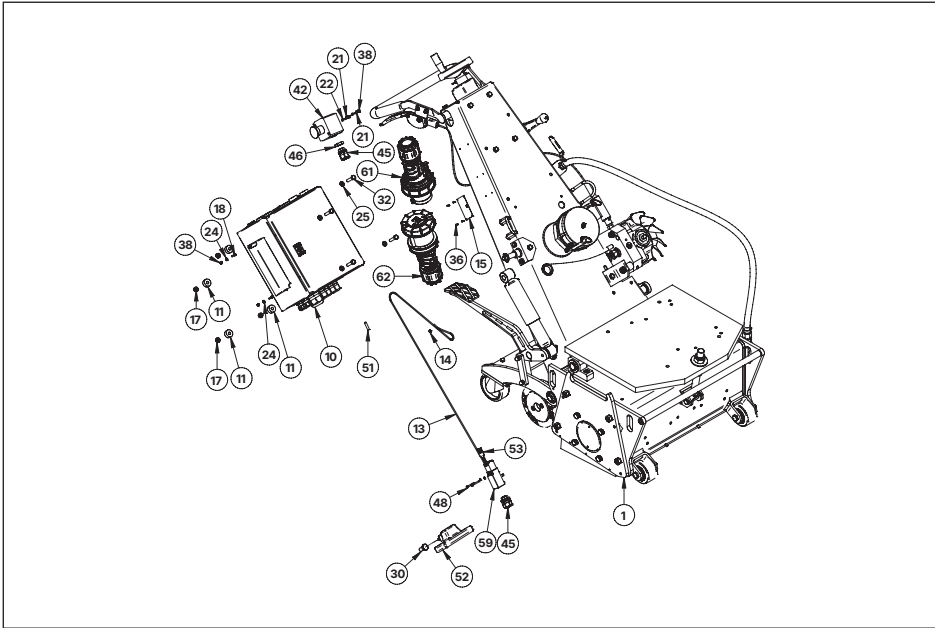

▲
Zurück zum Inhaltsverzeichnis

NR.	ARTIKEL	TEILEBEZEICHNUNG	NR.	ARTIKEL	TEILEBEZEICHNUNG
1	800022	DTF 35 BASIC	33	107358	SCHEIBE
2	600261	LÜFTERRADSCHUTZ	34	107870	SECHSKANTSCHRAUBE
3	600266	OBERE PUMPENABDECKUNG	35	107912	SECHSKANTKOPFSCHRAUBE
4	600275	ZAHNRIEMENABDECKUNG GESCHWEISST	36	108214	POPNIET TAP/D320
5	600509	RIEMENSCHLEIBE 44TH HTD 8M	37	108573	SCHEIBE
6	600519	UNTERLEGSCHLEIBE FÜR RIEMENSCHLEIBE	38	108692	SICHERHEITSMUTTER
7	600526	V-RIEMENSCHLEIBE	39	108693	SICHERHEITSMUTTER
8	600644	ZAHNRIEMENSCHLEIBE 38TH DTF35	40	109046	KABELHALTERUNG
9	600645	STREIFEN DTF35 38TH	41	109397	BÜGEL
10	600650	MONTIERTER SCHALTER DTF 35 40A	42	110942	GEHÄUSE-NOTSTOPP
10	601028	MONTIERTER SCHALTER DTF 35 480 V	43	113917	RIP-LOCK SICHERUNGSSCHLEIBE
11	600928	BUCHSE	44	113920	RIP-LOCK SICHERUNGSSCHLEIBE
12	600937	ZUSÄTZLICHE ABDECKUNG	45	114813	KABELVERSCHRÄUBUNG M20 KUNSTSTOFF
13	701242	POLYESTERCORD	46	114880	KONTERMUTTER M20 KUNSTSTOFF
14	701243	DOPPELSCHLAUCHHALTERUNG 0405/2	47	115650	AUFKLEBER "WARNUNG MESSERWELLE"
15	703559	TYPENSCHILD	48	116813	INNENSECHSKANTSCHRAUBE
16	708723	SCHLAUCH	49	300072	KABELVERSCHRÄUBUNG M16 KUNSTSTOFF
17	100263	SICHERHEITSMUTTER	50	900086	KABELVERSCHRÄUBUNG M32, LG
18	100297	INNENSECHSKANTSCHRAUBE	51	900150	RÜCKLICHT
19	100407	ZYL.-SCHRAUBE I6-KT. - BN 3 - M10 X 16	52	900175	VORDERLICHT EINFACH
20	100595	ZYLINDERSCHRAUBE MIT INNENSECHSKANT	53	900238	FLACHSCHLÜSSEL FÜR SCHALTER
21	100615	SICHERHEITSSCHLEIBE	54	900314	ELEKTROMOTOR 22KW 400V 2945RPM
22	101590	INNENSECHSKANTSCHRAUBE	55	900328	RIEMEN
23	101600	SECHSKANTSCHRAUBE	56	900355	FEDERSICHERUNGSSCHLEIBE
24	101652	SCHEIBE	57	900356	SECHSKANTSCHRAUBE
25	101670	SCHEIBE	58	900404	KEILRIEMEN
26	102285	SICHERHEITSSCHLEIBE	59	900410	SICHERHEITSENDSCHALTER
27	102332	SECHSKANTSCHRAUBE	60	900454	GUMMIERTE ANSCHLUSSKLEMME
28	103768	SECHSKANTKOPFSCHRAUBE	61	900510	STECKER 63A 380-415V CEE
29	104715	FEDERRING BN 762 M10	62	900511	STECKERBINDER 63A 380-415V CEE
30	105910	SECHSKANTKOPFSCHRAUBE	63	900557	SECHSKANTSCHRAUBE
31	106665	SICHERHEITSMUTTER	64	600147	WELLENMUTTER DTF 35
32	106706	SECHSKANTKOPFSCHRAUBE			

DTF 35 - LPG

800025

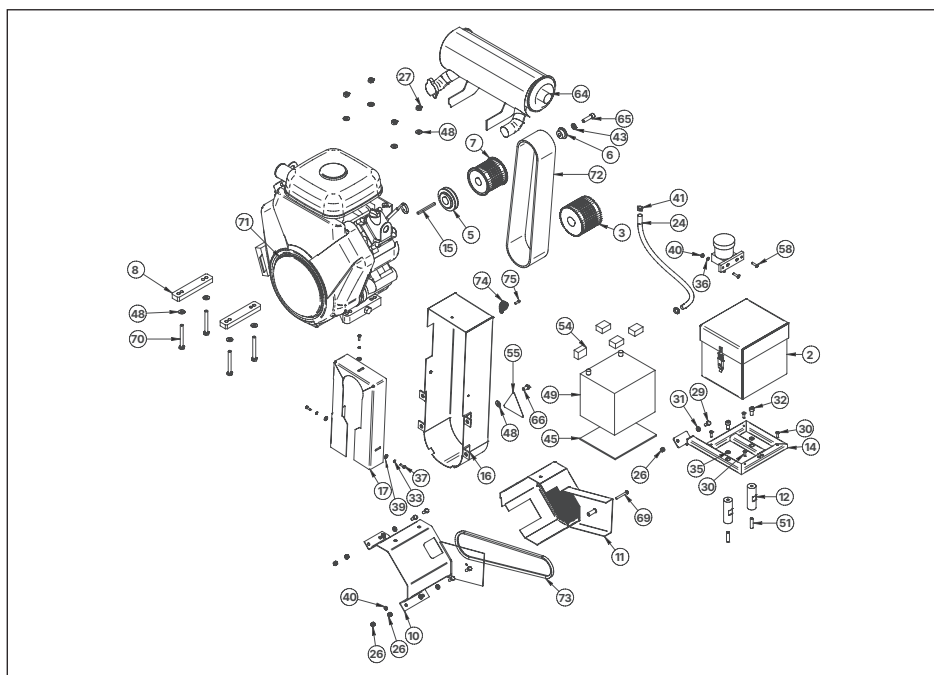
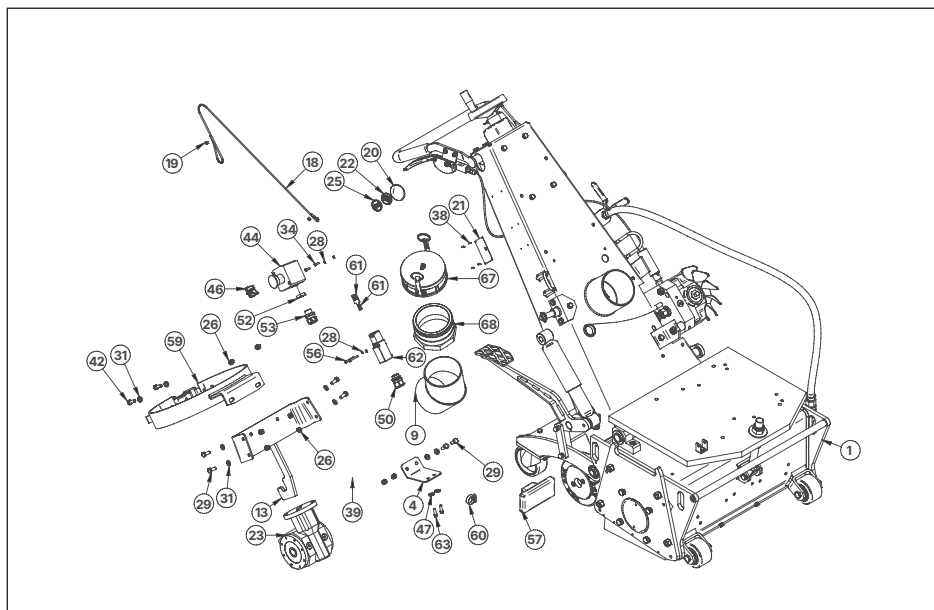

Zurück zum Inhaltsverzeichnis ▲

NR.	ARTIKEL	TEILEBEZEICHNUNG	NR.	ARTIKEL	TEILEBEZEICHNUNG
1	800022	DTF 35 BASIC	39	108573	SCHEIBE
2	600460	BATTERIEKASTEN	40	108693	SICHERHEITSMUTTER
3	600509	RIEMENSCHLEIBE 44TH HTD 8M	41	109397	BÜGEL
4	600730	HALTERUNG FÜR LPG-VERDAMPFER T60	42	109668	SECHSKANTKOPFSCHRAUBE
5	600797	KEILRIEMENSCHLEIBE VANGUARD	43	110537	FEDERRING
6	600972	SCHEIBE	44	110942	GEHÄUSE-NOTSTOPP
7	600973	ZAHNRIEMENSCHLEIBE 38TH DTF 35	45	111286	GUMMI
8	600974	STREIFEN	46	111749	KONTAKT ZUR NOTABSCHALTUNG
9	600979	WINKELGESCHWEISST	47	113918	RIP-LOCK SICHERUNGSSCHLEIBE
10	600982	OBERE PUMPENABDECKUNG	48	113919	SICHERHEITSSCHLEIBE
11	600986	LÜFTERRADSCHUTZ	49	114736	LEVO-BATTERIE ES 40-12
12	600990	ABSTAND FÜR BATTERIERAHMEN	50	114813	KABELVERSCHRÄUBUNG M20 KUNSTSTOFF
13	600991	LPG KONSOLE GESCHWEISST	51	114820	INNENSECHSKANTKOPFSCHRAUBE M10 X 40
14	600995	RAHMEN FÜR BATTERIEKASTEN	52	114880	KONTERMUTTER M20 KUNSTSTOFF
15	600998	TASTE 1_4X1_4	53	115086	KABELVERSCHRÄUBUNG PROGRESS KUNSTSTOFF
16	601000	ZAHNRIEMENABDECKUNG GESCHWEISST	54	115447	GUMMI PROFIL 30 X 20
17	601001	ZUSÄTZLICHE ABDECKUNG	55	115650	AUFKLEBER "WARNUNG MESSERWELLE"
18	701242	POLYESTERCORD	56	116813	INNENSECHSKANTSCHRAUBE
19	701243	DOPPELSCHLAUCHHALTERUNG 0405/2	57	900175	VORDERLICHT EINFACH
20	701669	AUFKLEBER: AUDITORISCHER SCHUTZ	58	900199	SENKKOPFSCHRAUBE
21	703559	TYPENSCHILD	59	900229	LPG-ZYLINDERSPANNBÜGEL
22	706129	AUFKLEBER "INFO"	60	900237	SCHLAUCHKLEMME
23	706800	GETRIEBE	61	900238	FLACHSCHLÜSSEL FÜR SCHALTER
24	708723	DRUCKSCHLAUCH MAAG LW 8X15	62	900410	SICHERHEITSENDSCHALTER
25	708794	KLEBSTOFF "KEIN HAUSMÜLL"	63	900471	INNENSECHSKANTSCHRAUBE UNC
26	100263	SICHERHEITSMUTTER	64	900489	SCHALLDÄMPFER VANGUARD-MOTOR
27	100283	SICHERHEITSMUTTER	65	900501	INNENSECHSKANTSCHRAUBE ZOLL
28	100615	SICHERHEITSSCHLEIBE	66	900506	SCHRAUBE
29	101600	SECHSKANTSCHRAUBE	67	900554	KAMLOK KAPPE 4" TYP DC
30	101647	SENKKOPFSCHRAUBE	68	900555	KAMLOK
31	101670	SCHEIBE	69	900557	SECHSKANTSCHRAUBE
32	102198	INNENSECHSKANTSCHRAUBE	70	900559	SECHSKANTSCHRAUBE
33	102285	SICHERHEITSSCHLEIBE	71	900600	VANGUARD 993CC HORIZONTALER MOTOR
34	103332	ZYLINDERSCHRAUBE MIT SCHLITZ UND ZYLINDERKOPF	72	900650	STEUERRIEMEN
35	103335	SICHERHEITSSCHLEIBE	73	900651	KEILRIEMEN
36	107358	SCHEIBE	74	900454	GUMMIERTE ANSCHLUSSKLEMME
37	107912	SECHSKANTKOPFSCHRAUBE	75	100595	ZYLINDERSCHRAUBE MIT INNENSECHSKANT
38	108214	POPNIET TAP/D320			

DTF 35 Basic

800022

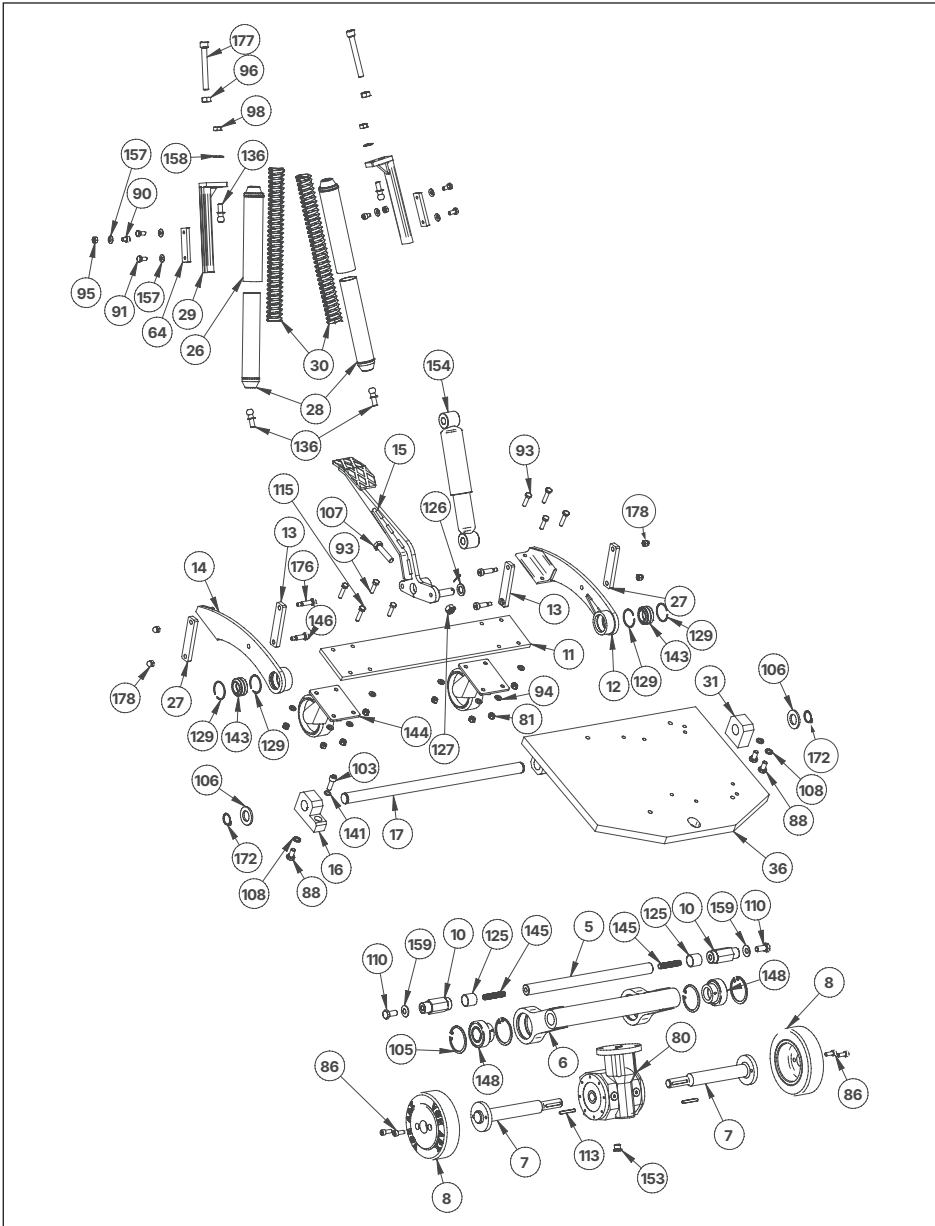

▲
Zurück zum Inhaltsverzeichnis

Zurück zum Inhaltsverzeichnis ▲

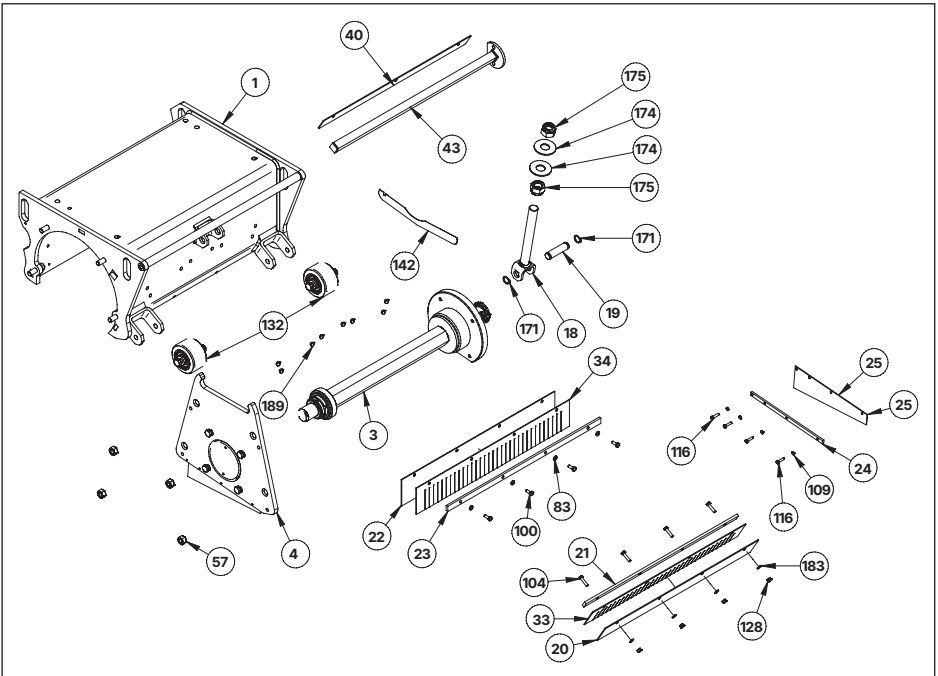
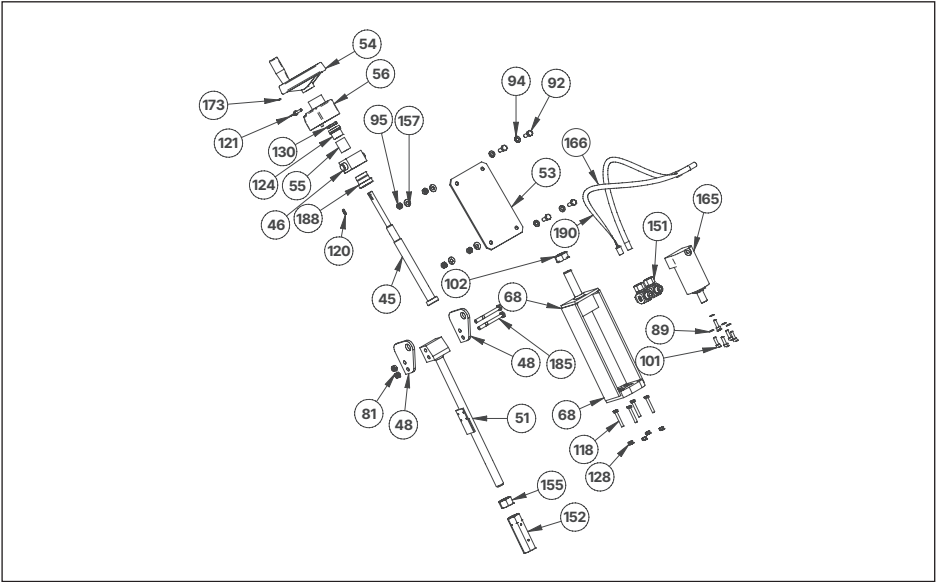

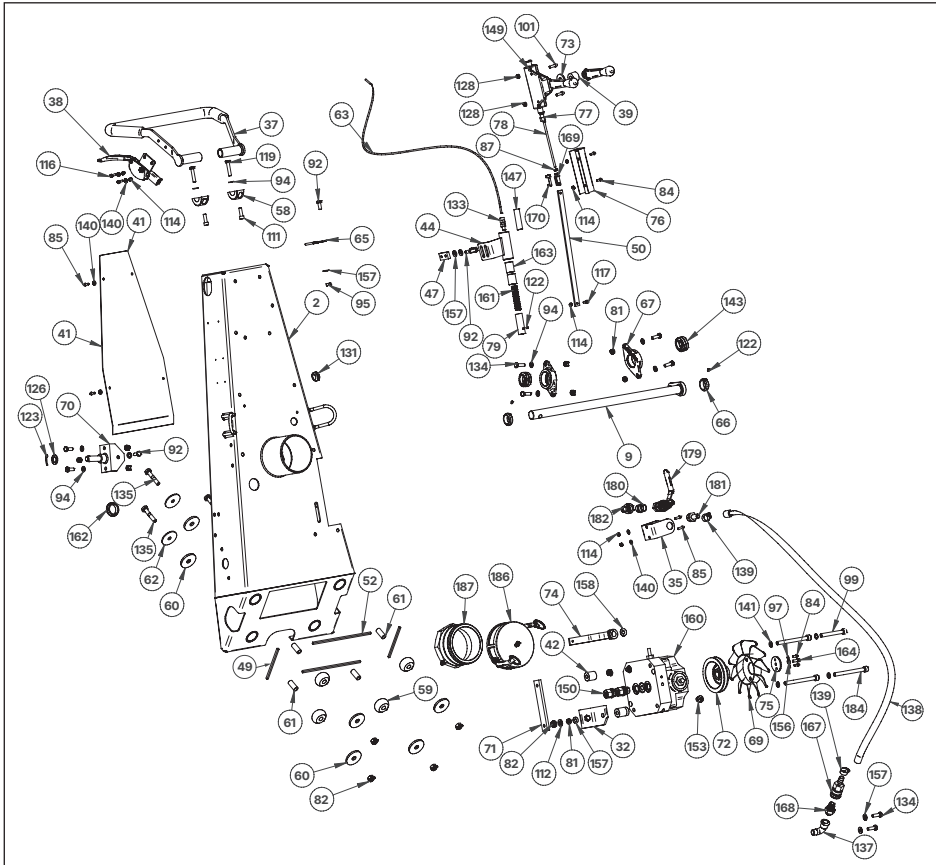

Zurück zum Inhaltsverzeichnis ▲

NR.	ARTIKEL	TEILEBEZEICHNUNG	NR.	ARTIKEL	TEILEBEZEICHNUNG
1	600132	GEHÄUSE DTF 35	97	102285	SICHERHEITSSCHEIBE
2	600139	GRIFFSTANGE FÜR DTF 35	98	102287	SECHSKANNTMUTTER
3	600146	MONTIERTE WELLE DTF 35	99	102314	ZYLINDERSCHRAUBE MIT INNENSECHSKANT
4	600151	MONTIERTE SEITENABDECKUNG	100	102332	SECHSKANTSCHRAUBE
5	600178	CHASIS-WELLE	101	103196	ZYLINDERSCHRAUBE MIT INNENSECHSKANT
6	600179	CHASIS GESCHWEISST DTF 35	102	103504	SECHSKANNTMUTTER
7	600183	RADWELLE	103	103627	ZYLINDERSCHRAUBE MIT INNENSECHSKANT
8	600185	RAD	104	103768	SECHSKANTKOPFSCHRAUBE
9	600187	WELLE DTF 35	105	103871	SICHERHEITSRING
10	600191	GEWINDEBOLZEN	106	104259	UNTERLEGSCHLEIBE M24
11	600192	KLAMMERVERBINDUNG	107	104384	SECHSKANTKOPFSCHRAUBE
12	600193	HALTERUNG LINKS	108	104715	FEDERRING BN 762 M10
13	600195	PLATTE	109	104727	SICHERUNGSSCHEIBE M5
14	600196	HALTERUNG RECHTS	110	105910	SECHSKANTKOPFSCHRAUBE
15	600197	HEBEL DTF 35	111	105923	INNENSECHSKANTSCHRAUBE
16	600202	PLATTENHALTER UNTEN	112	106300	SCHEIBE

NR.	ARTIKEL	TEILEBEZEICHNUNG	NR.	ARTIKEL	TEILEBEZEICHNUNG
17	600203	MOTORPLATTENACHSE	113	106462	TASTE
18	600206	GESCHWEISSTE GEWINDESTANGE	114	106665	SICHERHEITSMUTTER
19	600209	MOTORACHSE UNTEN	115	106706	SECHSKANTKOPFSCHRAUBE
20	600224	VORDERER SCHUTZBLECH	116	107683	SECHSKANTKOPFSCHRAUBE
21	600225	VORDERER SCHUTZBLECHSTREIFEN	117	107912	SECHSKANTKOPFSCHRAUBE
22	600226	HINTERER SCHUTZBLECH	118	107923	SECHSKANTKOPFSCHRAUBE
23	600227	HINTERER SCHUTZBLECHSTREIFEN	119	107938	SECHSKANTSCHRAUBE
24	600228	LINKER SCHUTZBLECHSTREIFEN	120	107989	TASTE
25	600229	LINKER SCHUTZBLECH	121	108024	FLÜGELSCHRAUBE
26	600245	FEDERFÜHRUNG OBEN GESCHWEISST	122	108102	INNENSECHSKANT-STIFTSCHRAUBE
27	600248	ÜBERTRAGUNGSPLATTE	123	108325	SPLINT
28	600250	FEDERFÜHRUNG UNTEN GESCHWEISST	124	108402	AXIALKUGELLAGER
29	600253	EINSTELLENDEN PROFIL	125	108486	ZYLINDRISCHE BUCHSE
30	600256	GRIFFSTANGENFEDER	126	108559	SCHEIBE
31	600324	PLATTENHALTER UNTEN	127	108682	SICHERHEITSMUTTER
32	600325	GESCHWEISSTE HINTERPUMPENHALTERUNG	128	108693	SICHERHEITSMUTTER
33	600327	VORDERER SCHUTZBLECH	129	108736	FEDERRING
34	600328	HINTERER SCHUTZBLECH	130	108753	WELLENMUTTER
35	600366	VENTILHALTERUNG	131	109046	KABELHALTERUNG
36	600524	BEFESTIGUNGSPLATTE GESCHWEISST	132	109377	VORDERRAD KOMPLETT
37	600659	GRIFF PUR VA 30/DTF 25	133	109475	STELLSCHRAUBE
38	600887	BEDIENUNGSHEBEL KPL.	134	109668	SECHSKANTKOPFSCHRAUBE
39	600898	BUCHSE	135	110372	SECHSKANT- KOPFSCHRAUBE BN 57
40	600899	PLATTE	136	110390	KUGELZAPFEN IN C-FORM
41	600900	ABDECKUNG	137	111086	GEBOGEN +GF+ VERFORMBARES EISEN
42	600902	BUCHSE	138	111093	SCHLAUCH
43	600903	SPRÜHVORRICHTUNG GESCHWEISST	139	111094	SCHLAUCHKLEMME FIT-TOPINOX
44	600906	CLUSTERGEHÄUSE GESCHWEISST	140	111366	RIPPENSICHERUNGSSCHEIBE
45	600907	EINSTELLSTANGE DTF 35	141	111721	GERIPPTES SICHERUNGSSCHEIBE
46	600908	MUTTER FÜR HEBEVORRICHTUNG	142	111727	STREIFENBAND -GEFAHR-
47	600909	GEWINDEPLATTE	143	112560	LAGER
48	600912	PLATTE	144	112561	LENKUNGSWALZE
49	600913	SEITLICHE GUMMIDICHTUNG	145	112563	WORM PIN
50	600914	STREIFEN FÜR KUPPLUNG	146	112565	ZYLINDERKOPFSCHRAUBE MIT INNENSECHSKANT
51	600915	GESCHWEISSTE GEWINDESTANGE	147	112635	WÄRMESCHRUMPFSCHAUCH
52	600918	OBERE DICHTUNG	148	113111	KUGELLAGER
53	600919	GESCHWEISSTE HALTERUNG	149	113115	STELLHEBEL 46.67 LC
54	701209	HANDRAD DTF 25	150	113126	GEWINDEVERBINDUNG EO+
55	701210	REDUZIERBUCHSE DTF 25	151	113127	WINKEL-SCHWENKSCHRAUBE EO+
56	701251	DIGITALE POSITIONSANZEIGE	152	113128	SPANNSCHLOSSMUTTER
57	702623	MUTTER FÜR GEHÄUSEABDECKUNG	153	113171	VERRIEGELUNGSSCHRAUBE
58	702636	KLEMMRING	154	113172	STOSSDÄMPFER
59	702643	GUMMI-FEDER	155	113368	SECHSKANTMUTTER MIT LINKSGEWINDE
60	702644	GUMMI-SCHEIBE	156	113917	RIP-LOCK SICHERUNGSSCHEIBE
61	702645	DISTANZROHR	157	113918	RIP-LOCK SICHERUNGSSCHEIBE
62	702646	SCHEIBE	158	113919	SICHERHEITSSCHEIBE

NR.	ARTIKEL	TEILEBEZEICHNUNG	NR.	ARTIKEL	TEILEBEZEICHNUNG
63	702926	BOWDENSPIRAL	159	113918	RIP-LOCK SICHERUNGSSCHEIBE
64	703025	HALTERUNG	160	113919	SICHERHEITSSCHEIBE
65	703028	SEILFÜHRER	161	113920	RIP-LOCK SICHERUNGSSCHEIBE
66	706526	STELLRING VA30-SH	162	114295	REGELUNGSPUMPE LD 0-7,6 CCM
67	706527	FLANSCHGEHÄUSE VA 30-SH / DTF	163	114630	DRUCKFEDER
68	706805	AUFSATZ FÜR MOTOR VA 30-SH	164	114666	KABELVERSCHRAUBUNG
69	706814	LÜFTERRAD VA 30 SH / DTF	165	114729	LAGER
70	706836	ANSCHLUSSWINKEL VA 30 SH	166	114797	ZYLINDERSCHRAUBE MIT INNENSECHSKANT
71	706911	GEWINDEPLATTE VA 30 SH	167	114877	HYDRAULIKMOTOR DTF 25 SH
72	707073	GETRIEBE RIEMENSCHLEIBE VA 30 SH	168	114878	HYDRAULIKSCHLAUCH SATZ
73	707202	SCHLEIBE FÜR EINSTELLHEBEL	169	114878	HYDRAULIKSCHLAUCH SATZ
74	707208	PUMPENBEDIENUNGSSHEBEL VA 30 SH	170	115033	SCHNELLKUPPLUNG Ø= 13MM
75	707210	VERRIEGELUNGSSCHLEIBE VA 30 SH	171	115034	STECKNIPPEL G3/8"
76	707211	ABDECKUNG	172	115632	GABELKOPF
77	707213	FÜHRUNGSBUCHSE	173	115638	GABELKOPFSTIFT
78	707214	ROHR DE VERBINDUNG	174	115745	SICHERHEITSRING
79	707216	STIFT FÜR TOTMANNSCHALTUNG	175	116781	SICHERHEITSRING
80	707985	GETRIEBE ZU DTF 25 SH	176	900099	INNENSECHSKANT-STIFTSCHRAUBE
81	100263	SICHERHEITSMUTTER	177	900157	FLACHE UNTERLEGSCHEIBE
82	100283	SICHERHEITSMUTTER	178	900158	KONTERMUTTER
83	100302	FEDERRING	179	900165	SCHULTER MIT INNENSECHSKANTKOPF
84	100594	INNENSECHSKANTSCHRAUBE	180	900167	ZYLINDERSCHRAUBE MIT INNENSECHSKANT
85	100595	ZYLINDERSCHRAUBE MIT INNENSECHSKANT	181	900169	HUTMUTTER MIT SECHSKANTANSATZ
86	100598	INNENSECHSKANTSCHRAUBE	182	900220	VENTIL 1/2" FF
87	100611	SECHSKANTMUTTER	183	900221	MESSING NIPPEL 1/2"
88	100614	SECHSKANTSCHRAUBE	184	900222	BARB FITTING 1/2"
89	100616	SICHERUNGSSCHEIBE SCHNORR®	185	900223	GARDENA 1/2" KUPPLUNG
90	101595	INNENSECHSKANTSCHRAUBE	186	900255	SCHLEIBE
91	101599	SECHSKANTSCHRAUBE	187	900552	SECHSKANTSCHRAUBE
92	101600	SECHSKANTSCHRAUBE	188	900553	SECHSKANTSCHRAUBE
93	101602	SECHSKANTKOPFSCHRAUBE	189	900622	KUNSTSTOFFKAPPE
94	101670	SCHLEIBE	190	900555	KAMLOK
95	101822	SECHSKANTMUTTER ~0,8D	191	900556	LAGER
96	101823	SECHSKANTMUTTER			

Montierte Welle

600146

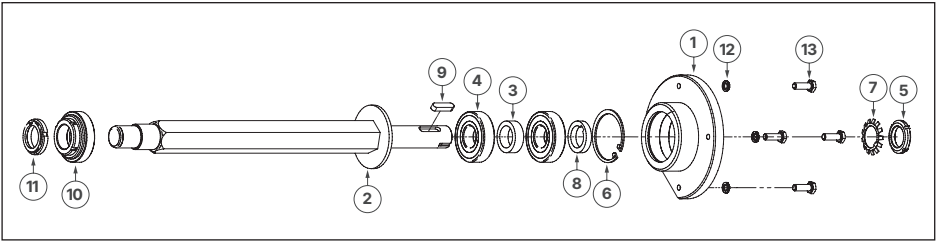

NR.	ARTIKEL	TEILEBEZEICHNUNG
1	600320	LAGERFLANSCH
2	600148	WELLE GESCHWEISST
3	701566	ABSTANDSHALTER
4	108279	KUGELLAGER
5	108755	WELLENMUTTER
6	108723	SICHERHEITSRING
7	108335	SICHERHEITSSCHEIBE

NR.	ARTIKEL	TEILEBEZEICHNUNG
8	702632	ABSTANDSRING
9	105935	FEDERSCHLÜSSEL
10	600147	WELLENMUTTER DTF 35
11	900144	SELBSTSICHERNDE WELLENMUTTER KM8
12	113263	NORD-LOCK SICHERUNGSSCHEIBE
13	101608	SECHSKANTSCHRAUBE

Zurück zum Inhaltsverzeichnis ▲

Montierte Seitenabdeckung

600151

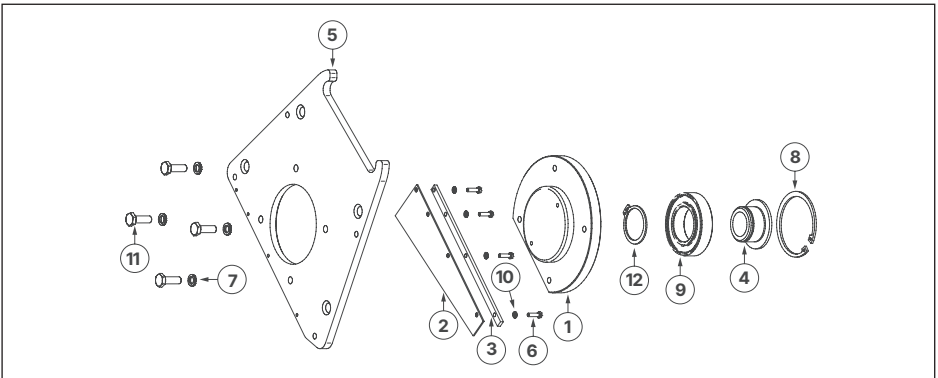

NR.	ARTIKEL	TEILEBEZEICHNUNG
1	600321	LAGERABDECKUNG
2	600229	LINKER SCHUTZBLECH
3	600228	LINKER SCHUTZBLECHSTREIFEN
4	600153	BUCHSE
5	600152	SEITENABDECKUNG DTF 35
6	115741	SECHSKANTSCHRAUBE

NR.	ARTIKEL	TEILEBEZEICHNUNG
7	113263	NORD-LOCK SICHERUNGSSCHEIBE
8	108724	SICHERHEITSRING
9	108268	KUGELLAGER
10	104727	SICHERUNGSSCHEIBE M5
11	101608	SECHSKANTSCHRAUBE
12	108721	SICHERHEITSRING

Bedienungshebel Kpl.

600887

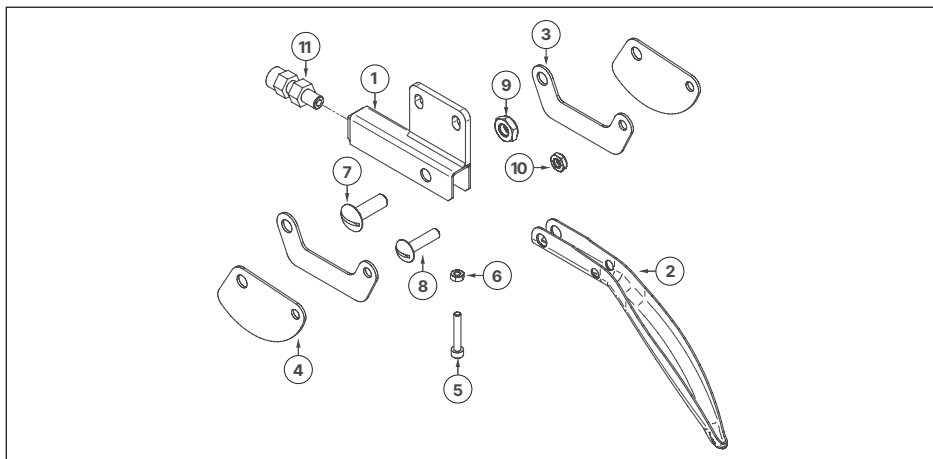

NR.	ARTIKEL	TEILEBEZEICHNUNG	NR.	ARTIKEL	TEILEBEZEICHNUNG
1	600886	HEBELSOCKEL	7	107957	SCHRAUBPFANE
2	706414	HEBEL GEKRANKT	8	107956	SCHRAUBPFANE
3	702893	VERBINDUNGSBAND	9	106666	SICHERHEITSMUTTER
4	702894	SCHUTZPLATTE	10	108694	SICHERHEITSMUTTER
5	102271	INNENSECHSKANTSCHRAUBE	11	109475	STELLSCHRAUBE
6	100326	SECHSKANNMUTTER			

▲
 Zurück zum Inhaltsverzeichnis

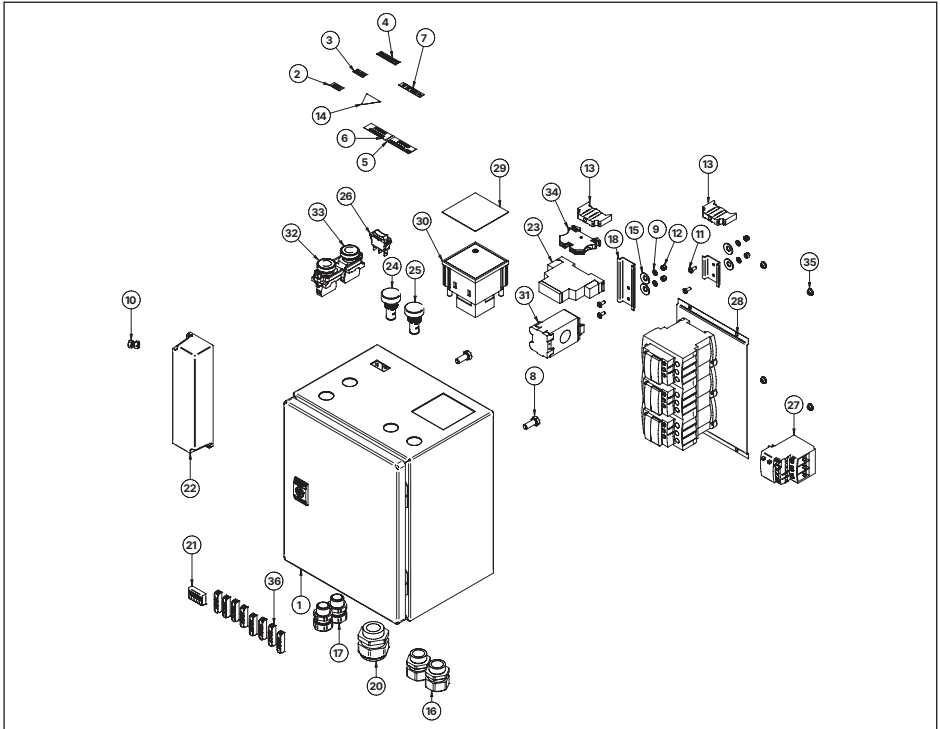
Schalter montiert - 400 V**600650**

Zurück zum Inhaltsverzeichnis ▲

NR. ARTIKEL TEILEBEZEICHNUNG

1	900209	3P VERSORGSSTEUERUNGSRELAIS
2	900208	100W SM STROMVERSORGUNG
3	900211	LED LICHT 230V ROT
4	900212	LED LICHT 230V GRÜN
5	900214	WIPPSCHALTER SCHWARZ 1-POLIG
6	900415	AMPER-SKALA 1.3IN 72X72
7	900414	AMPER-SKALA ZIFFERBLATT 0-60
8	900419	DRUCKTASTE ROT 22.5
9	900418	DRUCKTASTE GRÜN 22.5
10	900417	STROMWANDLER 50/5A
11	900508	BLINDNIET ALUMINIUM
12	108692	SICHERHEITSMUTTER
13	101652	SCHEIBE
14	108194	FLACHKOPFSCHRAUBE
15	900509	INLINE-SPLEISSVERBINDER
17	114814	KABELVERSCHRAUBUNG M25 KUNSTSTOFF
18	115086	KABELVERSCHRAUBUNG PROGRESS KUNSTSTOFF

NR. ARTIKEL TEILEBEZEICHNUNG

19	203429	SCHIENENMONTAGE
20	600818	ELEKTROSCHALTERGEHÄUSE
21	900103	SPLEISSVERBINDER
22	900406	STERN-DREIECK-MOTORSTARTER 40A
23	900216	THERMISCHES ÜBERLASTUNGSRELAIS 40A
24	108964	HALTESTÜCK
25	900086	KABELVERSCHRAUBUNG M32, LG
26	900507	KLEMMLEISTE 6MM² BLAU
27	600831	ETIKETTENAUFKLEBER "ON"
28	600836	ETIKETTENAUFKLEBER "< 38,5 A"
28	600837	ETIKETTENAUFKLEBER "< 26,2 A"
29	600835	AUFKLEBER "PHASE INVERSE"
30	111182	AUFKLEBER -VORSICHT HOCHSPANNUNG-
31	600834	ETIKETTENAUFKLEBER "PHASE CONTROL OK"
32	600833	AUFKLEBER "LIGHTS ON/OFF"
33	600832	ETIKETTENAUFKLEBER "OFF"

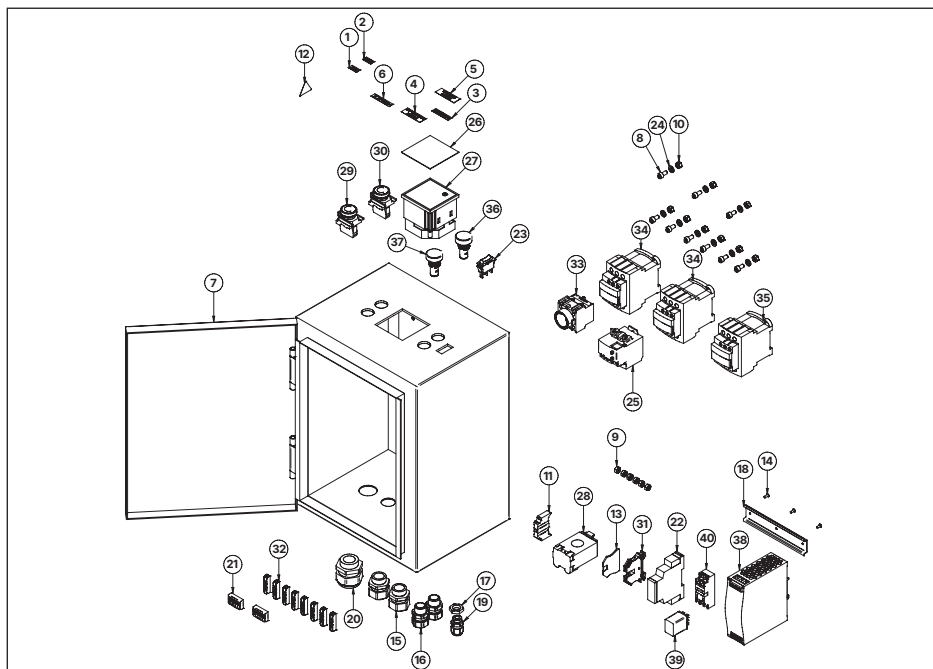
Schalter montiert - 480 V**601028**

NR.	ARTIKEL	TEILEBEZEICHUNG
1	600831	ETIKETTENAUFKLEBER "ON"
2	600832	ETIKETTENAUFKLEBER "OFF"
3	600833	AUFKLEBER "LIGHTS ON/OFF"
4	600834	ETIKETTENAUFKLEBER "PHASE CONTROL OK"
5	600835	AUFKLEBER "PHASE INVERSE"
6	600836	ETIKETTENAUFKLEBER "< 38,5 A"
7	601029	ELEKTRISCHES GEHÄUSE DTF 35 480V
8	102199	INNENSECHSKANTSCHRAUBE
9	102334	SECHSKANTMUTTER
10	108963	SICHERHEITSMUTTER
11	108964	HALTESTÜCK
12	111182	AUFKLEBER -VORSICHT HOCHSPANNUNG-
13	111253	TERMINAL-SEITE
14	112082	NIETE POP TLP/D429
15	114814	KABELVERSCHRAUBUNG M25 KUNSTSTOFF
16	115086	KABELVERSCHRAUBUNG PROGRESS KUNSTSTOFF
17	115137	KONTERMUTTER M16
18	203429	MONTAGESCHIENE 0,125
19	300072	KABELVERSCHRAUBUNG M16 KUNSTSTOFF
20	900086	KABELVERSCHRAUBUNG M32, LG

NR.	ARTIKEL	TEILEBEZEICHUNG
21	900103	SPLISSVERBINDER
22	900209	VERSORGUNGSSTEUERUNGSRELAIS
23	900214	WIPPSCHALTER SCHWARZER POL
24	900255	SCHEIBE
25	900407	THERMISCHES ÜBERLASTUNGSRELAIS 40A
26	900414	SCHNEIDER AMPERE-SKALA-ZIFFERBLATT 0-60
27	900415	SCHNEIDER AMPERE-SKALA-ZIFFERBLATT 1.3IN 72X72
28	900417	STROMWANDLER 50/5A
29	900418	ELMARK DRUCKTASTE GRÜN 22.5
30	900419	ELMARK DRUCKTASTE ROT 22.5
31	900507	WDU 6 BL KLEMMLEISTE 6MM² BLAU
32	900509	INLINE-SPLISSVERBINDER 8
33	900702	ZEITVERZÖGERUNGSKONTAKTBLOCK
34	900703	LEISTUNGSSCHÜTZ 3-PHASIG 65A
35	900704	LEISTUNGSSCHÜTZ 3-PHASIG 40A
36	900714	LED LICHT 24V ROT
37	900715	LICHT 24V GRÜN
38	900716	STROMVERSORGUNG
39	900717	24 VDC INDUSTRIERELAIS 24VDC 2CO
40	900718	SOCKEL FÜR RELAIS 55.02 AC

Zurück zum Inhaltsverzeichnis ▲

Elektrische Schemata - 400-V-Versionen

600650 - PTO-Motor

Zurück zum Inhaltsverzeichnis ▲

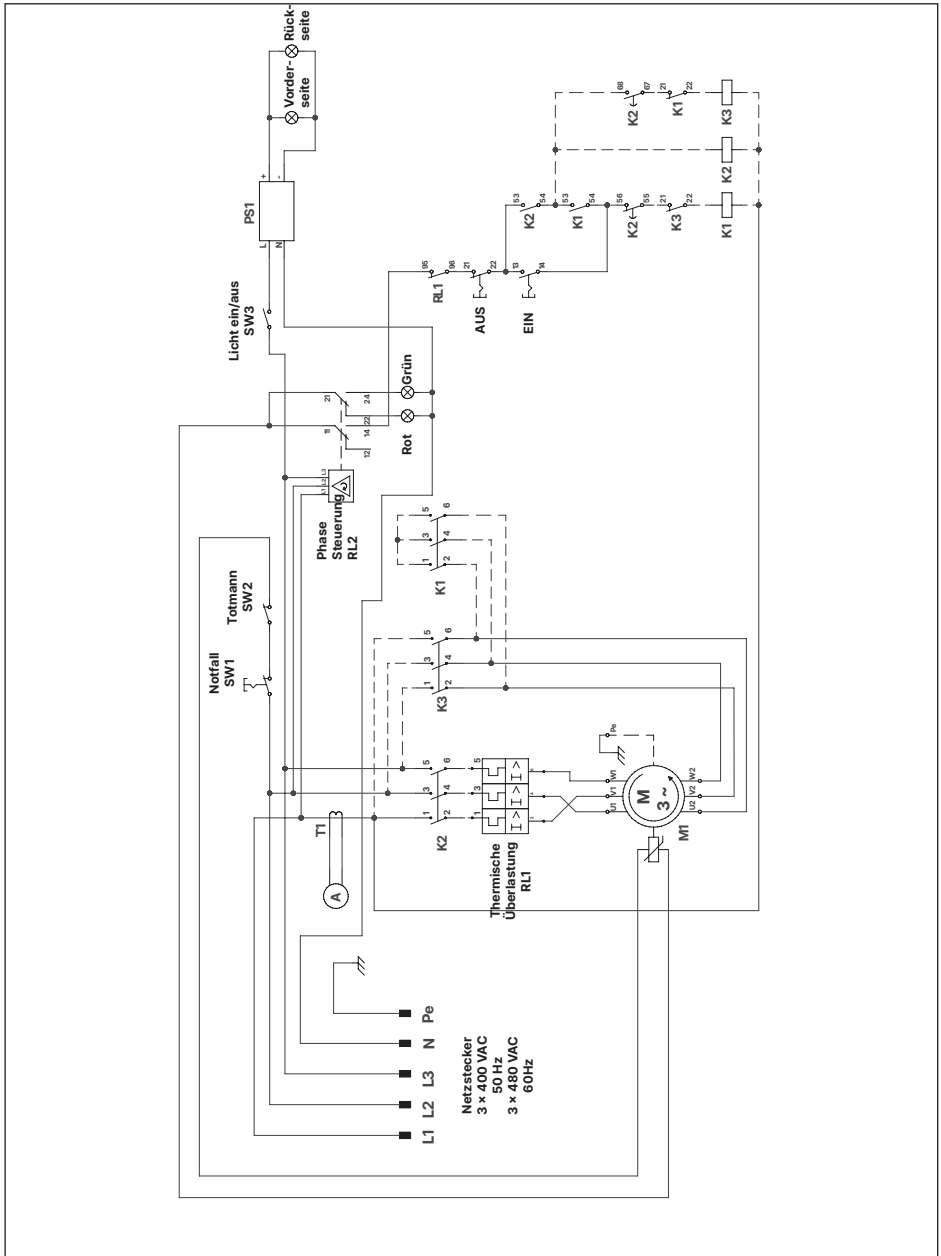

600650 - PTC-Motor

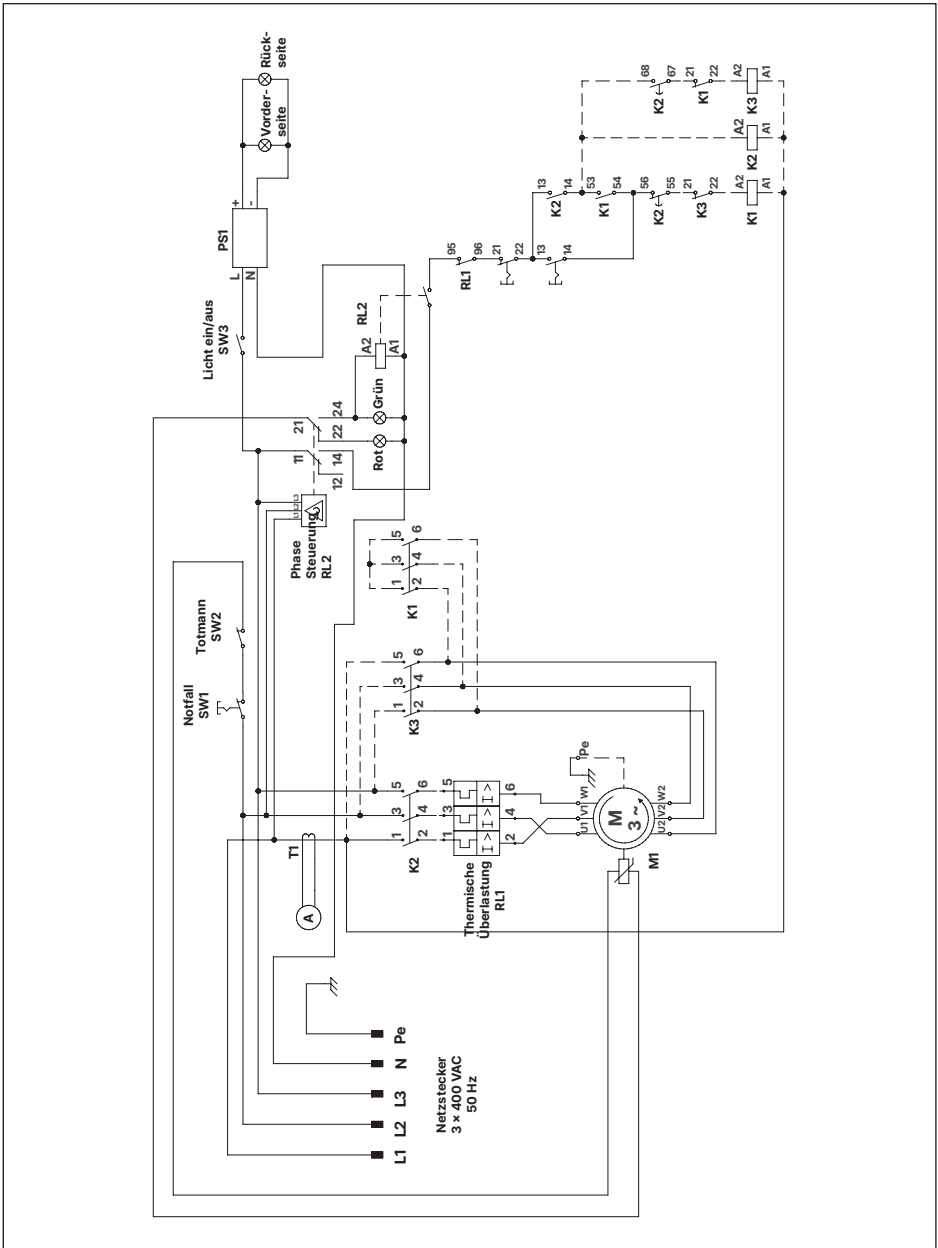

Zurück zum Inhaltsverzeichnis ▲

Elektrische Schaltung - 480 V-Version

601028

Zurück zum Inhaltsverzeichnis ▲

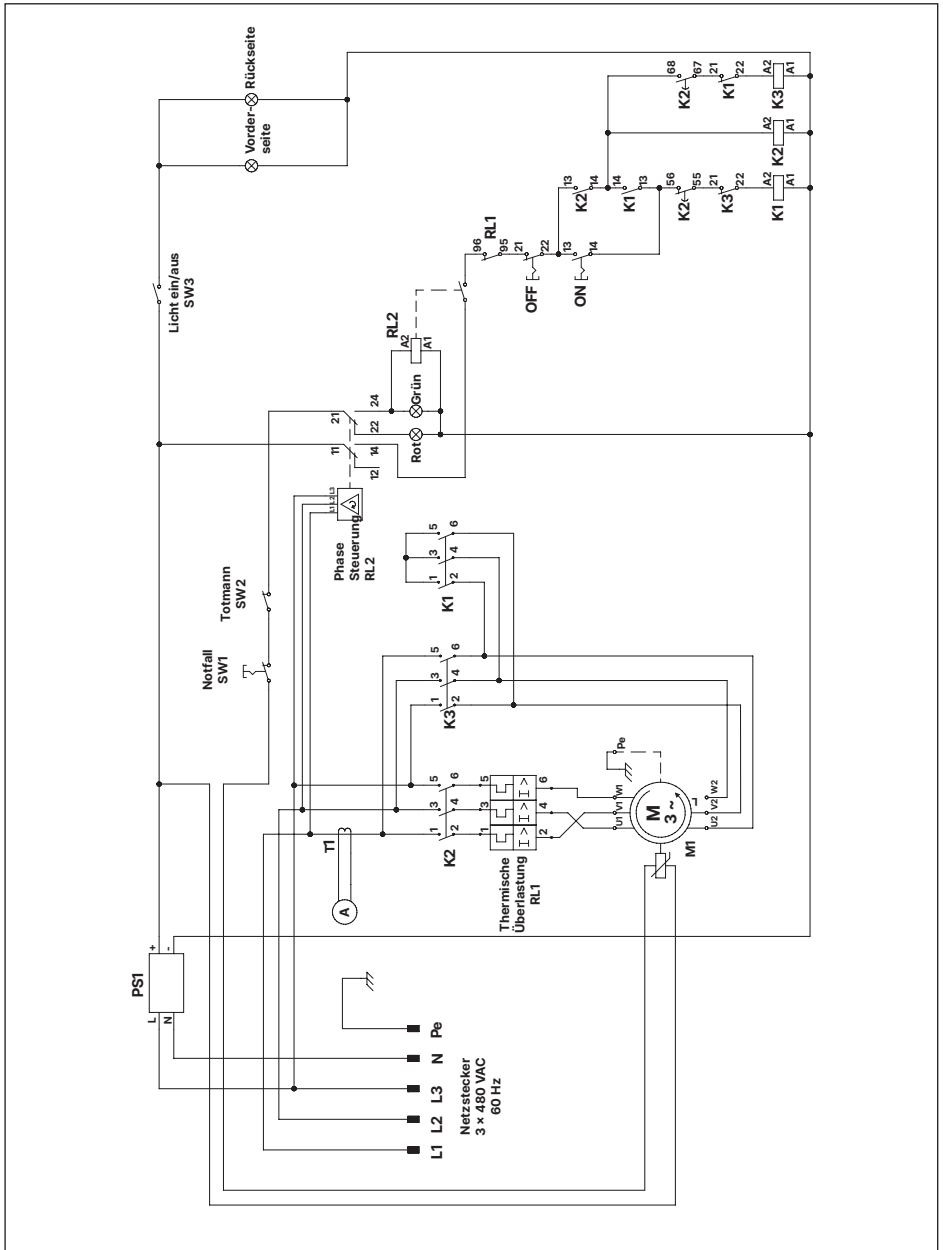

Elektrische Schaltung - LPG-Version

800051

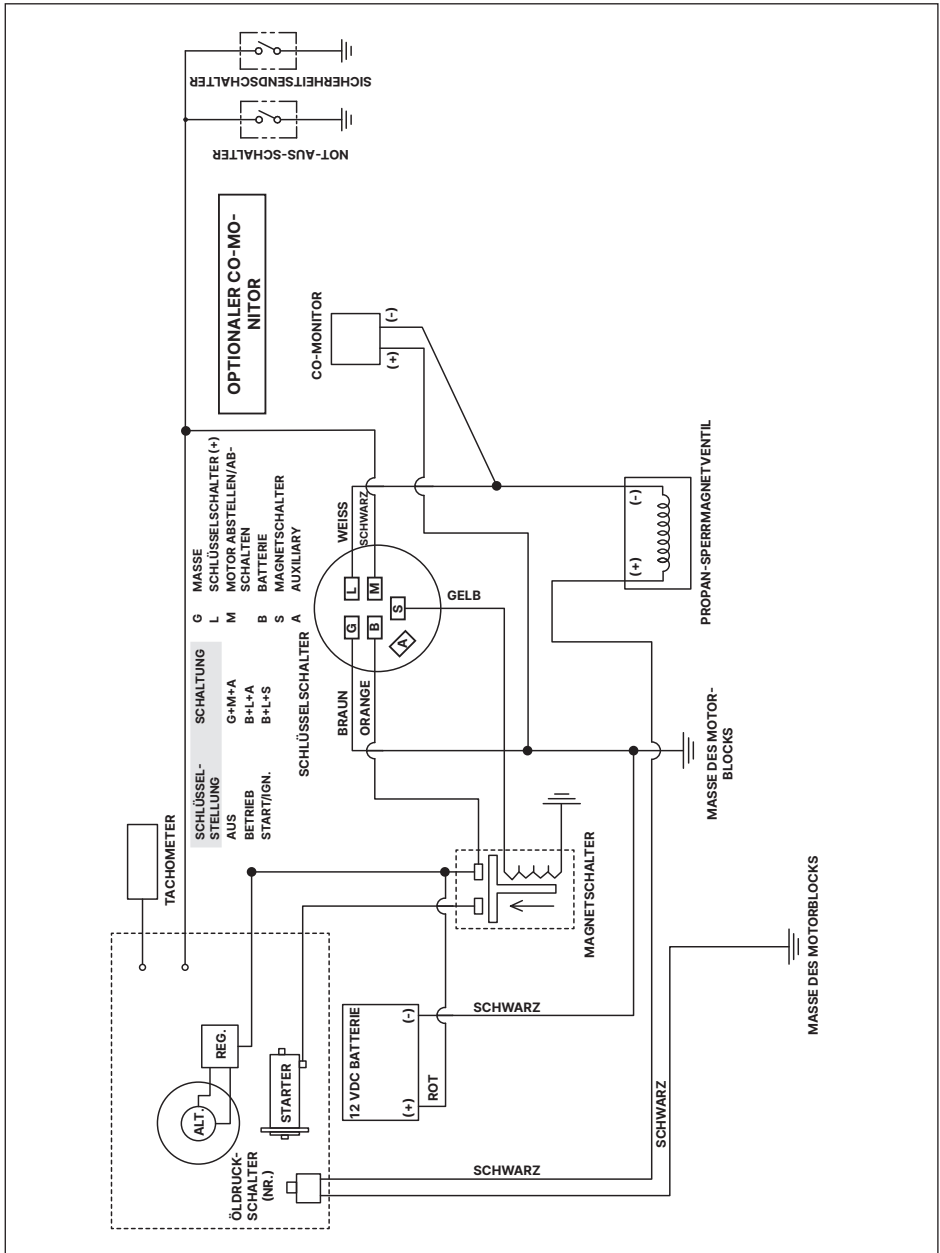

Zurück zum Inhaltsverzeichnis ▲

ACCESSOIRES

Gewichtssatz

600956

NR.	ARTIKEL	TEILEBEZEICHNUNG
1	600221	FRONTGEWICHT RECHTS UNTEN
2	600217	FRONTGEWICHT LINKS UNTEN
3	600218	FRONTGEWICHT LINKS OBEN
4	900162	SECHSKANTKOPFSCHRAUBE
5	702644	GUMMI-SCHEIBE
6	702646	SCHEIBE
7	101607	SECHSKANTKOPFSCHRAUBE
8	113919	SICHERHEITSSCHEIBE
9	101609	SECHSKANTKOPFSCHRAUBE M10X35, DIN 933

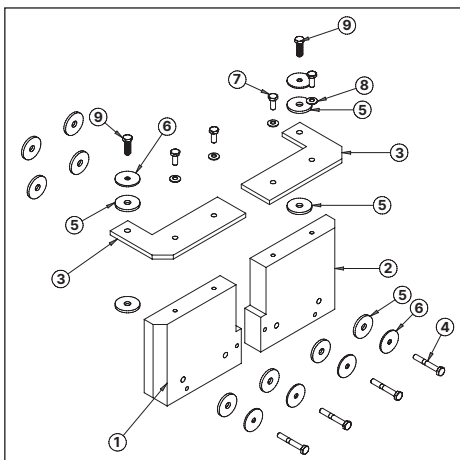

Ausrichtungsvorrichtung komplett

600963

NR.	ARTIKEL	TEILEBEZEICHNUNG
1	701236	ARM
2	600964	STANGE
3	701238	ZEIGER FÜR VISIEREINRICHTUNG DTF 25
4	701239	STELLRING DTF 25
5	701240	DISKUSFÖRMIGES RAD DTF 25
6	701243	DOPPELSCHLAUCHHALTERUNG 0405/2
7	701242	POLYESTERCORD
8	102287	SECHSKANNMUTTER
9	100611	SECHSKANNMUTTER
10	110441	FLÜGELSCHRAUBE
11	110442	AUGENBOLZEN
12	114812	AUGENSCHRAUBE
13	100283	SICHERHEITSMUTTER

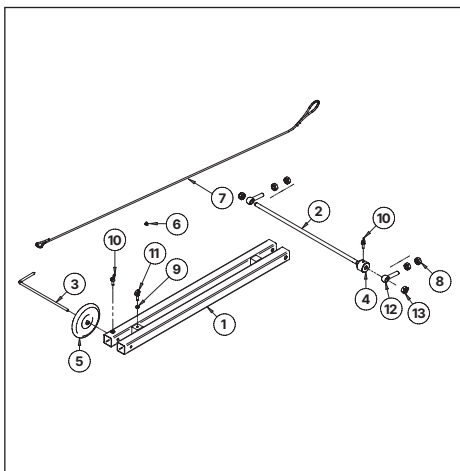

Hebepunkt-Satz

600969

NR.	ARTIKEL	TEILEBEZEICHNUNG
1	600960	HEBEPUNKT GESCHWEISST
2	101600	SECHSKANTSCHRAUBE
3	113918	RIP-LOCK SICHERUNGSSCHEIBE

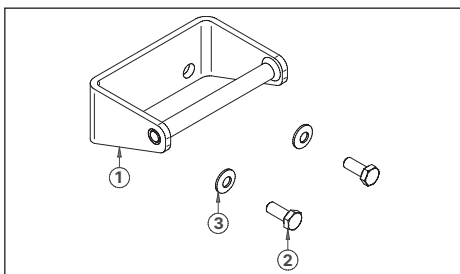

4" TO 3" Camlock-Adaptersatz**600970**

NR.	ARTIKEL	TEILEBEZEICHNUNG
1	600959	BLENDE
2	900083	CAMLOCK DN80 INNENGEWINDE 3"

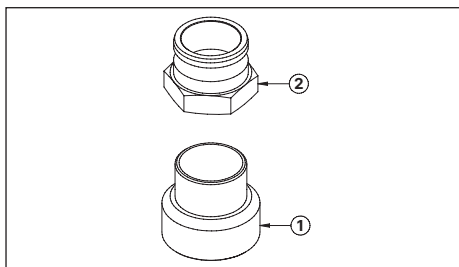
**Radschutzsatz****600971**

NR.	ARTIKEL	TEILEBEZEICHNUNG
1	600965	RADSchUTZ LINKS
2	600966	RADSchUTZ RECHTS
3	109668	SECHSKANTKOPFSCHRAUBE
4	113918	RIP-LOCK SICHERUNGSSCHEIBE
5	100263	SICHERHEITSMUTTER
6	900649	AUGENBOLZEN
7	600648	FEDER
8	900032	NYLONTASCHE MIT REISSVERSCHLUSS 23X31

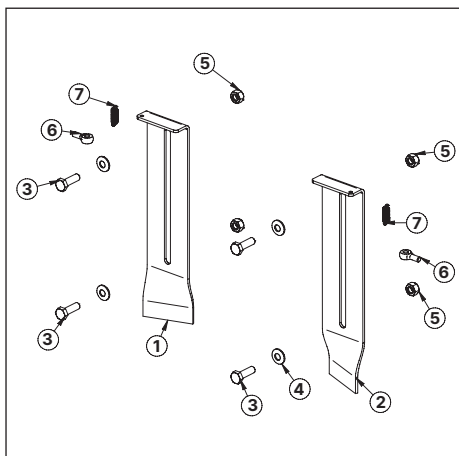
**Distanzbuchsen-Satz**

ARTIKEL	TEILEBEZEICHNUNG
800119	DISTANZBUCHSE WELLENSATZ 10 CM
800120	DISTANZBUCHSE WELLENSATZ 15 CM
800121	DISTANZBUCHSE WELLENSATZ 17 CM
800122	DISTANZBUCHSE WELLENSATZ 20 CM
800123	DISTANZBUCHSE WELLENSATZ 25 CM
800124	DISTANZBUCHSE TROMMEL-SET 10 CM
800125	DISTANZBUCHSE TROMMEL-SET 15 CM
800126	DISTANZBUCHSE TROMMEL-SET 17 CM
800127	DISTANZBUCHSE TROMMEL-SET 20 CM
800128	DISTANZBUCHSE TROMMEL-SET 25 CM

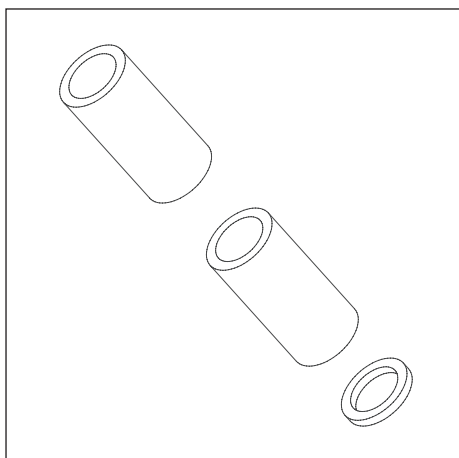

Zurück zum Inhaltsverzeichnis ▲

GARANTIE

Von Arx EOOD gewährleistet den einwandfreien Betrieb des Geräts für 24 Monate ab dem Kaufdatum. Wird das Produkt im Schichtbetrieb eingesetzt, so halbiert sich die Garantiezeit.

Von Arx EOOD prüft alle Geräte auf Vollständigkeit und einwandfreien Betrieb, bevor sie das Werk verlassen.

Der Kunde muss die Maschine sofort nach Erhalt auf eventuelle Mängel oder Transportschäden überprüfen und diese unverzüglich der Vertriebszentrale und dem Spediteur mitteilen.

Von Arx EOOD verpflichtet sich, alle Fehler, die nachweislich auf Material- oder Verarbeitungsmängel zurückzuführen sind, innerhalb der angegebenen Garantiezeit so schnell wie möglich zu beheben oder die Reparatur durch ein offizielles Von Arx Service- und Vertriebszentrum zu veranlassen.

Es wird keine Haftung übernommen für Schäden, die durch unsachgemäße Handhabung, Nichtbeachtung dieser Betriebsanleitung, Überlastung, ungeeignete Verwendung, fehlerhafte Wartung oder natürliche Abnutzung entstehen. Reparaturen oder Änderungen, die vom Käufer oder von Dritten ohne unsere schriftliche Genehmigung vorgenommen werden, gehen zu Lasten des Kunden und führen zum Erlöschen unserer Garantie.

Darüber hinaus kann kein Garantieanspruch geltend gemacht werden, wenn andere als die von Von Arx EOOD hergestellten oder empfohlenen Teile verwendet werden.

Klingen sind Verschleißteile und sind daher nicht von der Garantie abgedeckt.

Von Arx EOOD kann nicht für Schäden oder Verluste haftbar gemacht werden, die dem Käufer direkt oder indirekt entstehen (Folgeschäden, entgangener Gewinn, zusätzliche Kosten usw.).

Gekaufte Teile wie Motoren, Schalter usw. werden im Rahmen der Garantiebestimmungen der entsprechenden Lieferanten garantiert.

Zum Nachweis der Garantieberechtigung benötigen Sie die Garantiekarte und eine entsprechende Handelsrechnung Ihres Vertriebszentrums.

EG-KONFORMITÄTSERLÄRUNG

im Sinne der EG-Maschinenrichtlinie 2006/42/CE

Wir erklären, dass das nachfolgend bezeichnete Gerät aufgrund seiner Konzipierung und Bauart sowie in der von uns in Verkehr gebrachten Ausführung den einschlägigen grundlegenden Sicherheits- und Gesundheitsanforderungen der EG-Richtlinie entspricht. Jede Veränderung des Geräts ohne unsere Zustimmung führt zur Ungültigkeit dieser Erklärung.

Relevante Normen:

EN ISO 12100:2011
 EN ISO 13849-1:2015
 EN 13862:2001+ A1:2009
 EN 60204-1:2019

Bezeichnung des Gerätes:

Maschine zur Oberflächenvorbereitung

Typ

DTF 35 SH 3×400 V / 50 Hz, 3 × 480 V / 60 Hz, LPG

Von Arx EOOD, 4000 Plovdiv / Bulgarien



Fredrik Åkermark

Inhaber

Plovdiv, Freitag, 22. Juli 2022

Verantwortlich für die technische Dokumentation:

Ing. Maria Spasova

Hersteller:

Von Arx EOOD
 Nedyalka Shileva 20 Str.
 4000 Plovdiv, Bulgarien
 Tel.: +359 32 94 05 53
 E-Mail: order@vonarx.com
 www.vonarx.com



EN: Operating manual (p. 3)
DE: Betriebsanleitung (S. 47)

FR: Mode d'emploi (pp. 91)
ES: Instrucciones de manejo (pág. 137)



DTF 35 SH

RECTIFIEUSE VON ARX

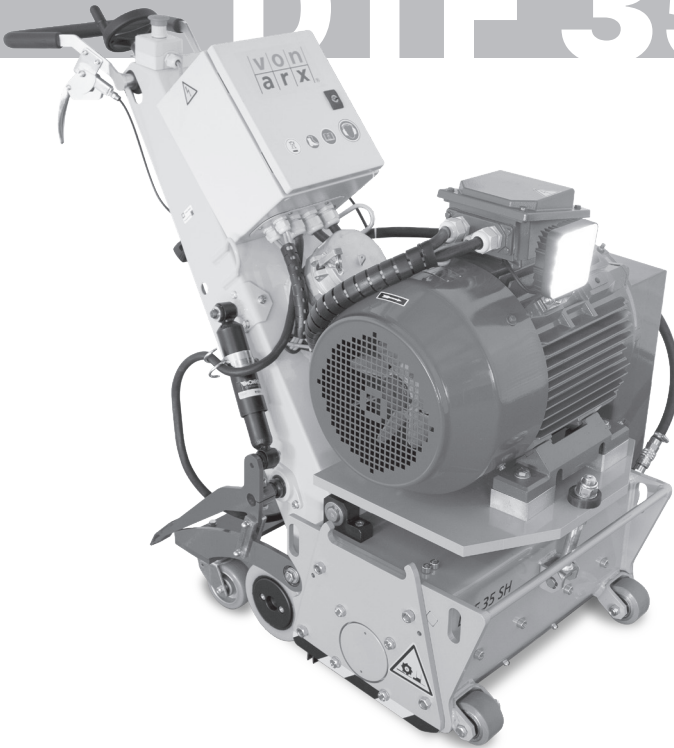

FR

**von
arx**®
TRUE QUALITY SINCE 1941

TABLE DES MATIÈRES

Notes pour l'utilisateur	95
Avant d'utiliser ce produit.....	95
Lecture de ce mode d'emploi.....	95
Copyright © [Droits d'auteur ©].....	95
Marques déposées ®	95
Brevets	95
Illustrations et modifications techniques	95
Traductions	95
Conserver en lieu sûr	95
Plus d'informations.....	95
Pièces marquées	96
Consignes de sécurité.....	96
Pour votre sécurité.....	96
NOTE : Vibrations main-bras.....	98
Utilisation conforme à l'usage prévu	98
Risque résiduel	98
Sécurité et responsabilité au travail	98
Autres consignes de sécurité.....	98
Domaine d'application	99
Outils.....	99
Lames diamantées, tambours et espaceurs.....	99
Accessoires spéciaux	100
Opération	101
Mise en service.....	101
Préparation du travail.....	101
Montage des tambours ou des lames	101
Montage du tambour à outils	103
Raccordement de l'équipement d'aspiration de la poussière.....	104
Raccordement à l'eau	104
Réglage de la profondeur de travail	104
Remise à zéro du compteur de profondeur.....	104
Préparation de la surface de travail.....	104
Contrôle de la machine.....	105
Démarrage de la machine.....	105
Fonctionnement et commande électrique	105
Traitement de la surface	106
Fonctions d'arrêt d'urgence de sécurité	107
Opérations finales	107

Entretien et maintenance	108
Plan d'entretien.....	108
Travaux d'entretien	108
Réparations	109
Recherche des pannes	110
Spécifications techniques.....	111
Description générale et principe de fonctionnement	112
Installation de la machine	112
Mode d'opération	112
Liste des pièces détachées	113
DTF 35 — 15 kW/20 CV.....	113
DTF 35 — 22 kW/30, 25 kW/33 CV	115
DTF 35 — GNL	117
DTF 35 essentiel [ou de base].....	119
Arbre assemblé.....	124
Couvercle latéral assemblé	124
Assemblage du levier de commande	125
Interrupteur assemblé — 400 V.....	126
Interrupteur assemblé — 480 V	127
Schémas électriques — Versions 400 V.....	128
Schéma électrique — version 480 V.....	130
Schéma électrique — version GNL.....	131
ACCESSOIRES.....	132
Jeu de poids	132
Dispositif de visée complet	132
Jeu de points de levage.....	132
Jeu d'adaptateurs camlock 4" TO 3"	133
Garantie.....	134
Déclaration de conformité CE.....	135
au sens de la directive européenne sur les machines 2006/42/CE	135

NOTES POUR L'UTILISATEUR

Avant d'utiliser ce produit

Il est extrêmement important que vous :

- vous assuriez que la livraison est complète et vérifiez l'absence de tout dommage éventuel causé pendant le transit/transport ;
- respectiez les consignes de sécurité ;
- lisiez le mode d'emploi.

Lecture de ce mode d'emploi

Si vous avez des questions après avoir lu ce mode d'emploi, veuillez contacter le fabricant ou le centre de service le plus proche.

Le fabricant n'est pas responsable de tout dommage ou panne résultant du non-respect du mode d'emploi.

Copyright © [Droits d'auteur ©]

Le texte et les illustrations ne peuvent être copiés ou reproduits sans l'autorisation expresse de Von Arx EOOD.

Marques déposées ®

Les mots « Von Arx » et le logo « Von Arx » sont des marques déposées et protégées au niveau international. Leur utilisation par des tiers est interdite !

Brevets

Divers composants et procédés énumérés et illustrés dans le présent mode d'emploi sont en instance de brevet ou ont déjà fait l'objet de brevets nationaux et internationaux.

Illustrations et modifications techniques

Les illustrations peuvent différer de la machine réelle et apparaissent sans aucune obligation de notre part. Afin de répondre à l'évolution rapide des demandes des clients, nous réservons le droit d'apporter des modifications techniques sans préavis.

Traductions

Seule la version anglaise de ce mode d'emploi fait foi. La version anglaise de ce mode d'emploi est considérée comme les « instructions originales ».

Conserver en lieu sûr

Veuillez conserver ce mode d'emploi dans un endroit sûr et à la disposition de l'utilisateur.

Plus d'informations

Fabricant :
Von Arx EOOD,
4000 Plovdiv
Téléphone : +359 32 94 05 53
Pays d'origine : Bulgarie

Pièces marquées

Lisez et respectez toujours les consignes de sécurité de ce mode d'emploi ! Les consignes de sécurité sont marquées comme suit :



Le non-respect d'une instruction marquée par ce signe peut entraîner des blessures graves ou même la mort.



Le non-respect d'une instruction marquée par ce signe peut endommager la machine ou provoquer des dommages matériels.



Marquez toute information explicative ou instruction spéciale.

CONSIGNES DE SÉCURITÉ

Pour votre sécurité

Les machines et outils Von Arx sont à la pointe de la technologie et sont construits conformément aux directives de construction de la CE. Ils ont été testés et approuvés et leur fonctionnement est sûr lorsqu'ils sont utilisés conformément aux instructions.

L'utilisation de machines présente des dangers lorsque la machine est utilisée par une personne non formée et lorsqu'elle n'est pas utilisée comme décrit dans le mode d'emploi. Chaque personne participant à la préparation, à la mise en service, au fonctionnement et à l'entretien doit avoir lu et compris le mode d'emploi, en particulier les consignes de sécurité.



Gardez votre poste de travail en ordre !

- Le désordre de votre poste de travail peut être une cause d'accident !



Soyez prudent !

- Soyez toujours conscient de vos actions. Faites preuve de bon sens pendant le travail. N'utilisez pas la machine ou l'outil lorsque vous êtes distrait.



Évitez une posture peu naturelle !

- Tenez-vous fermement au sol pendant que vous travaillez et gardez votre équilibre à tout moment.



Portez des vêtements de protection adaptés !

- Ne portez pas de vêtements amples ou de bijoux, ils pourraient être happés par les pièces en mouvement.
- Couvrez les cheveux longs avec un filet à cheveux.
- L'opérateur de la machine doit porter des lunettes de protection, des gants, des protections auditives et des chaussures de sécurité antidérapantes.
- Portez un masque anti-poussière si le travail génère de la poussière.



Tenez compte de votre environnement de travail !

- N'utilisez jamais la machine ou l'outil à proximité de matériaux explosifs (le moteur électrique peut produire des étincelles) !
- N'utilisez jamais un outil électrique humide ou mouillé (choc électrique) !
- Protégez la machine ou l'outil de l'humidité, de l'eau, de la chaleur extrême, du froid extrême, des solutions chimiques et des gaz.



Tenez les autres personnes à l'écart !

- Tenez les autres personnes — en particulier les enfants — éloignées de la machine ou de l'outil et du cordon d'alimentation.
- Gardez les autres personnes hors de votre zone de travail pendant que vous travaillez !

**Vérifiez que la machine ou l'outil ne présente pas de dommages potentiels !**

- Avant toute utilisation, les dispositifs de sécurité ou les pièces légèrement endommagées doivent être contrôlés et leur fonctionnement satisfaisant pour l'usage prévu doit être assuré.
- Les dispositifs de sécurité et les interrupteurs endommagés doivent être réparés ou remplacés par un centre de service agréé. N'utilisez pas l'outil électrique si les interrupteurs ne peuvent pas être mis en marche ou arrêtés.

**Ne la transportez pas !**

- Pour des raisons de sécurité et de santé, les machines lourdes et leurs tambours ne doivent pas être transportés à la main.

**Ne laissez jamais une machine qui n'est pas dans un état sûr !**

- Avant de quitter la machine, arrêtez le moteur.
- Immobilisez la machine en plaçant des cales sous les roues.
- Retirez la fiche secteur ou coupez les contacts d'allumage.

**N'enlevez pas les dispositifs de protection !**

- N'utilisez la machine que lorsque tous les dispositifs de protection installés en usine sont montés et en bon état de fonctionnement.

**N'utilisez la machine que sur des surfaces horizontales !**

- La machine à gratter les sols ne doit être utilisée que sur des surfaces horizontales.
- Veillez à ce que les roues reposent fermement sur la surface à traiter.

**Ne faites pas un mauvais usage du câble d'alimentation électrique !**

- N'utilisez pas le câble pour retirer la fiche de la prise.
- Protégez le câble contre la chaleur, l'huile et les arêtes vives.
- Posez le câble électrique de manière à ce qu'il ne puisse pas être endommagé par les outils de travail.
- En plein air, n'utilisez que des câbles de rallonge spécialement autorisés et convenablement marqués.
- N'utilisez que des câbles électriques ayant une section appropriée et la longueur nécessaire.
- Déroulez complètement le câble de rallonge du tambour de câble.
- Évitez les contacts corporels avec les pièces mises à la terre.

**Respectez le mode d'emploi du fabricant du moteur électrique ou à combustion interne et les exigences suivantes !**

- Lorsque vous n'utilisez pas la machine, assurez-vous qu'elle est déconnectée de l'alimentation électrique.
- Retirez toujours la fiche lorsque la machine n'est pas utilisée.
- Il est interdit d'apporter au câblage électrique des modifications susceptibles de nuire à la sécurité ou de modifier les fonctions de régulation et de commande d'origine.
- Les réparations du câblage électrique ne doivent être effectuées que par un électricien qualifié.
- Ne remplacez pas le réservoir de GNL [gaz naturel liquéfié] lorsque le moteur est en marche.
- N'utilisez pas la machine à proximité d'un feu ouvert.
- Ne fumez pas à proximité de la machine.
- Ne travaillez jamais avec des moteurs à combustion interne dans des espaces confinés.
- Évitez les brûlures sur le moteur chaud. Laissez le moteur refroidir complètement avant d'effectuer des travaux d'entretien.

**N'enlevez pas les dispositifs de protection !**

- Les dispositifs de protection endommagés sur les machines doivent être réparés ou remplacés de manière professionnelle par un atelier du service après-vente.
- N'utilisez la machine que lorsque tous les dispositifs de protection montés en usine sont en place et en bon état de fonctionnement !
- Lorsque le travail génère de la poussière, connectez toujours le système d'aspiration.
- Les tabliers anti-poussière endommagés sont préjudiciables aux performances de l'aspirateur connecté.
- N'utilisez la machine que lorsque l'interrupteur d'arrêt d'urgence est en état de marche.
- Lorsque vous travaillez avec la machine, connectez toujours la corde de l'interrupteur de fatigue

à votre poignet.

- Ne travaillez jamais sans que le garde-courroie soit en place.



Lieu d'utilisation et lieu de travail

Lorsqu'il travaille avec la machine, l'opérateur de la machine se tient toujours derrière le guidon. De cette position, il peut surveiller en permanence et, si nécessaire, corriger le travail à effectuer. En se tenant à cette position, l'opérateur de la machine peut :

- Diriger la machine
- Retenir la machine
- Actionnez tous les éléments de commande et de contrôle pendant l'utilisation de la machine.
- Les machines à entraînement électrique ou hydraulique doivent également être commandées et contrôlées par l'opérateur de la machine depuis cette position.

NOTE : Vibrations main-bras

Le travail avec la DTF 35 SH entraîne une sollicitation par vibrations. Veuillez respecter les dispositions légales en ce qui concerne la durée de fonctionnement autorisée.

Autocollants de sécurité sur la machine



AVERTISSEMENT : ARBRE DE COUPE



AVERTISSEMENT : SURFACE CHAUDE



AVERTISSEMENT : RISQUE DE CHOC ÉLECTRIQUE



ÉTUDIEZ LE MODE D'EMPLOI



PORT OBLIGATOIRE DE PROTECTIONS AUDITIVES



LE PORT DE CHAUSSURES DE SÉCURITÉ EST OBLIGATOIRE

Les autocollants de sécurité endommagés ou perdus doivent être remplacés immédiatement ! Ces autocollants peuvent être obtenus auprès de votre centre de service à la clientèle.

Utilisation conforme à l'usage prévu

Les machines sont conçues exclusivement pour traiter des surfaces horizontales. Toute autre utilisation ne correspond pas à l'usage prévu. Le fabricant décline toute responsabilité pour les dommages qui en découlent. Les machines de préparation de surface attaquent toujours la surface à traiter. Elles ne conviennent donc pas au nettoyage de surfaces sensibles (comme les sols carrelés) (voir aussi « Domaine d'application » sur page 99).

Risque résiduel

Il existe toujours un risque résiduel dû aux différentes caractéristiques des revêtements de sol, même si la machine est utilisée conformément aux réglementations en vigueur. Si vous détectez une coupe irrégulière, vous devez réduire la profondeur de travail ou contrôler le tambour de coupe et/ou les lames.

Sécurité et responsabilité au travail

- Apportez votre contribution à la sécurité sur le lieu de travail.
- Signalez immédiatement à la personne responsable toute anomalie s'écartant du travail normal.
- Effectuez tous les travaux en étant conscient de la nécessité de la sécurité.

Autres consignes de sécurité

Veuillez à respecter les réglementations, normes et directives locales ou nationales.

DOMAINE D'APPLICATION

Selon le type de lame, il est possible de travailler des matériaux de surface durs, cassants à fermes ou élastiques, par exemple :

- Les surfaces en asphalte et en asphalte coulé
- Béton et ciment, pierre synthétique, carreaux de sol
- Chapes en ciment, ciment-bois, céramique, etc.
- Pierre naturelle
- Matériaux thermoplastiques

Les surfaces constituées de matériaux souples très élastiques ou de tissus et de matériaux fibreux ne peuvent pas être travaillées ou ne peuvent l'être que dans certaines limites, par exemple :

- Latex, caoutchouc, plastiques mous et mousses
- Bois, tapis et matériaux tissés

OUTILS

Des essais permettent de déterminer l'outil le mieux adapté à votre application particulière. La description suivante ne donne que des valeurs indicatives. Utilisez toujours les outils appropriés fournis par le fabricant pour obtenir les résultats souhaités.

Lames diamantées, tambours et espaceurs

Arbre (Fig. 1).

Lames diamantées pour montage sur l'arbre. Recommandé pour la version 15 kW (Fig. 2)

Les lames sont disponibles en 2 versions

1. Jaune : pour le béton dur
2. Bleu : pour le béton ordinaire

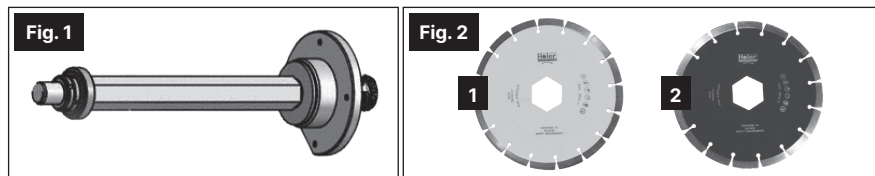

Tambour (Fig. 3). Recommandé pour les versions 22 kW et 25 kW

Lames diamantées pour montage sur tambour (Fig. 4)

Les lames sont disponibles en 2 versions

1. Jaune : pour le béton dur
2. Bleu : pour le béton ordinaire

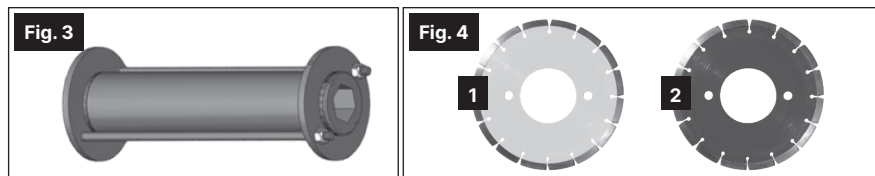

Espaceurs pour l'arbre (Fig. 5) et espaceurs pour le tambour (Fig. 6).

Les espaceurs sont disponibles en 3 variantes. Épaisseur : 2 mm/4 mm/5 mm

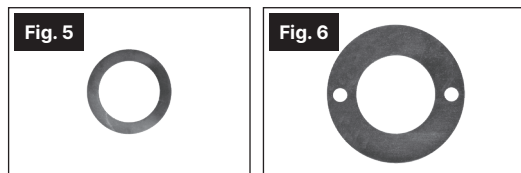

Des essais permettent de déterminer l'outil le mieux adapté à votre application particulière.



Le sens de rotation doit être respecté lors du montage des lames (Fig. 7).



Accessoires spéciaux

1. Guide de direction
2. Point de levage
3. Poids avant
4. Bouclier des roues motrices
5. Adaptateur camlock de 4 à 3 pouces
6. Jeu de douilles d'écartement pour arbre
7. Jeu de douilles de distance pour tambour

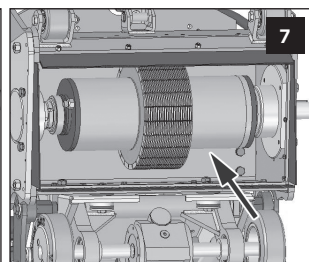
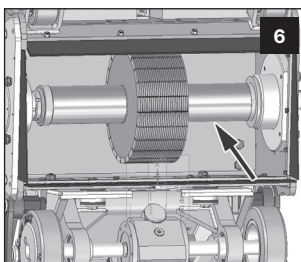
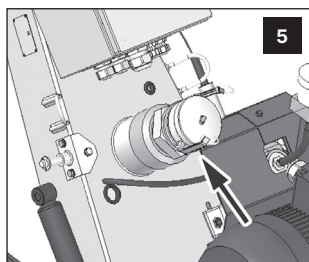
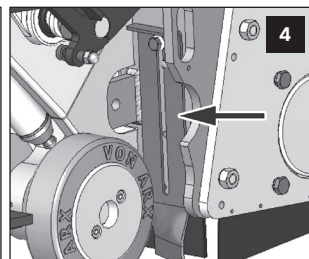
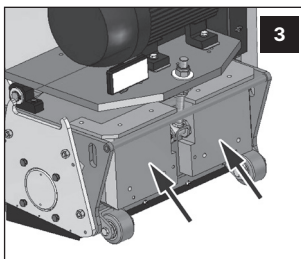
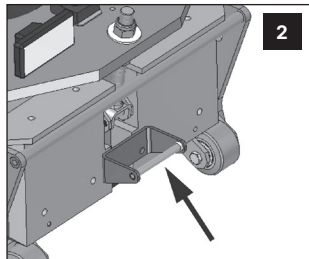
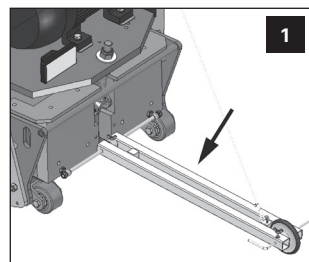

Retour à la table des matières ▲

OPÉRATION

Mise en service

Machines avec moteurs électriques

La fiche CEE est également fournie pour les pays dans lesquels ce système de fiche n'a pas été introduit.

- Un câble de rallonge doit être disponible pour le raccordement à la machine. Déroulez complètement le câble de rallonge du tambour de câble. N'utilisez que des rallonges autorisées.
- Mettez brièvement la machine en marche et comparez le sens de rotation du moteur avec la flèche figurant sur le couvercle du ventilateur. Si nécessaire, changez le sens de rotation par inversion de phase.

(Changement de phase dans la prise CEE si automatique ou manuel si non).

Machines avec moteur à combustion interne

Pour des raisons de sécurité de transport, les nouvelles machines sont livrées sans réservoir de GNL et sans huile moteur.



Avant la mise en service, lisez le mode d'emploi du fabricant du moteur.

1. Ajoutez/vérifiez l'huile moteur.
2. Branchez le réservoir de GNL.

Préparation du travail



Vérifiez que votre machine n'est pas endommagée.

- Vérifiez que les pièces mobiles sont en état de marche.
- Les dispositifs de protection et les pièces endommagés doivent être réparés ou remplacés de manière experte par un atelier du service après-vente.

Montage des tambours ou des lames

Montage sur l'arbre (applicable à toutes les versions)



Débranchez la fiche secteur pour les moteurs électriques ou arrêtez le moteur à combustion interne.

1. Retirez les écrous du couvercle.
2. Retirez le couvercle à l'aide des vis à ailettes fournies.
3. Placez la configuration nécessaire de lames et d'espaceurs.
4. Serrez l'écrou sur l'arbre à l'aide de la clé fournie.
5. Serrez l'écrou à tête fraisée sur l'arbre à l'aide de la clé fournie.
6. Remplacez le couvercle et fixez les écrous.

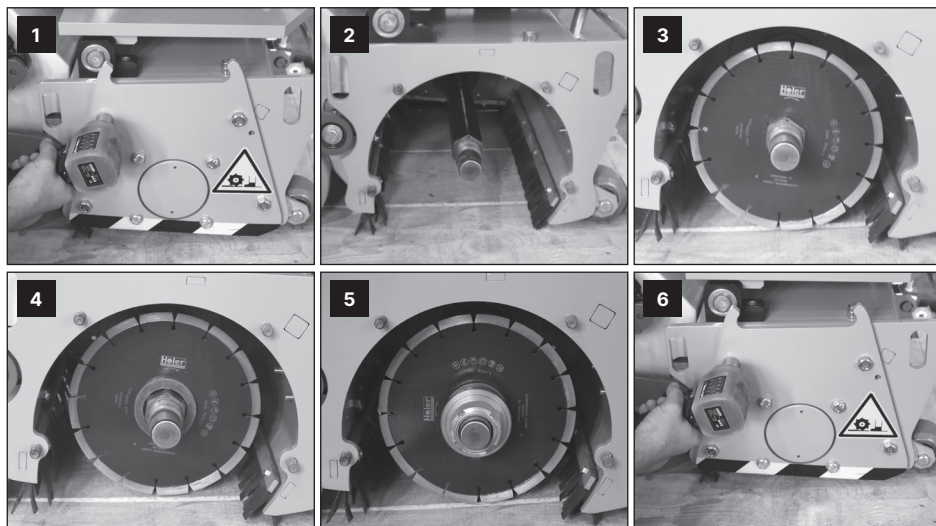

Montage du tambour (applicable aux versions 22 kW et 25 kW)



Débranchez la fiche secteur pour les moteurs électriques ou arrêtez le moteur à combustion interne.

1. Retirez les écrous du couvercle.
2. Retirez le couvercle à l'aide des vis à ailettes fournies.
3. Placez le tambour préconfiguré avec les lames et les espaceurs sur l'arbre.
4. Serrez l'écrou sur l'arbre à l'aide de la clé fournie.
5. Serrez l'écrou à tête fraisée sur l'arbre à l'aide de la clé fournie.
6. Remplacez le couvercle et fixez les écrous.

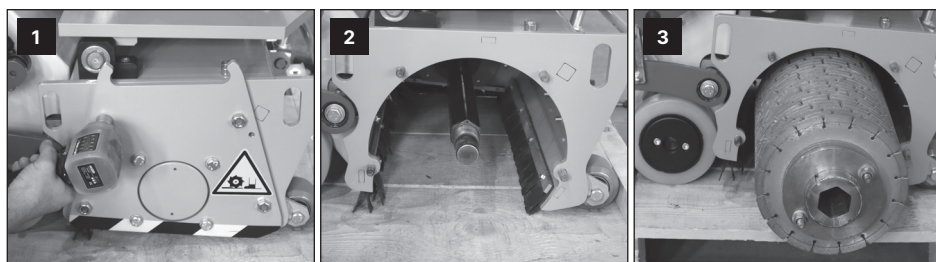

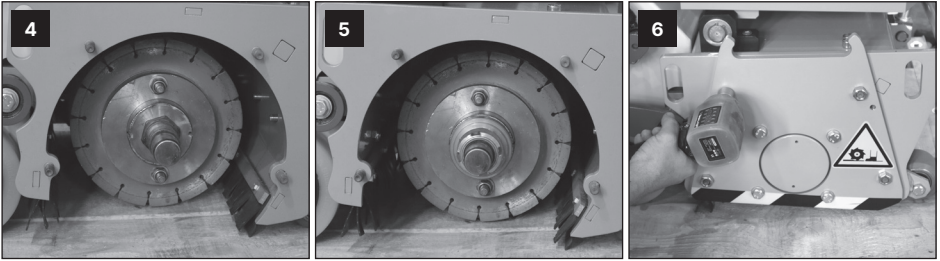

Montage du tambour à outils

Retrait des lames

1. Détachez les écrous hexagonaux de la bague de retenue du tambour à outils.
2. Retirez la bague de retenue du tambour à outils.
3. Retirez les lames et les espaceurs de l'âme du tambour.

Choix du type de lame



Les lames ne doivent pas être mélangées sur un même tambour à outils.



Deux lames ne doivent pas être montées l'une à côté de l'autre, elles doivent toujours être séparées par un espaceur.



Les lames diamantées ne doivent être remplacées que par jeux.

Montage de l'arbre porte-fléaux

4. Poussez les lames diamantées et les espaceurs sur le noyau du tambour (Attention : sens de rotation).
5. Poussez la bague de retenue sur le tambour à outils et fixez-la avec des écrous hexagonaux.

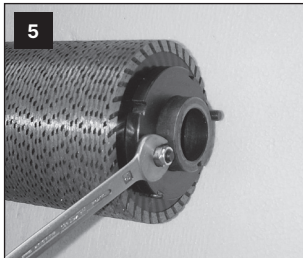
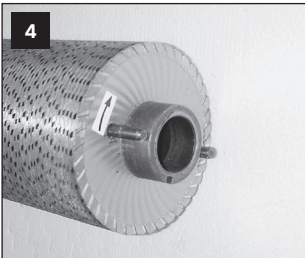
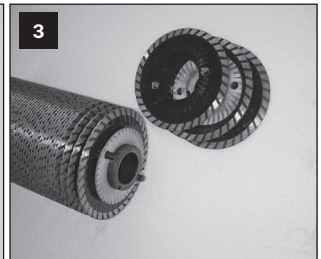
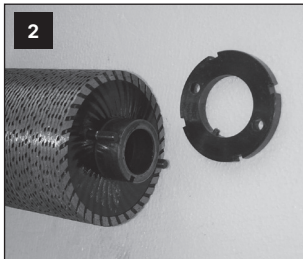
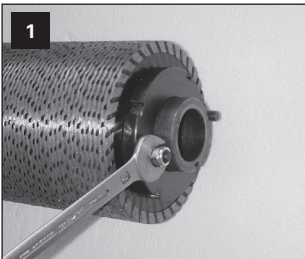

Raccordement de l'équipement d'aspiration de la poussière

Le tuyau d'aspiration avec raccord camlock de 4" peut être connecté directement sur le tuyau d'extraction du boîtier (Fig. 8).

Raccordement à l'eau

Si possible, il faut travailler avec un refroidissement par eau (durabilité des lames diamantées).

- Raccordement à l'eau, raccord rapide mâle « Gardena » (Fig. 9 — A).
- Vanne à bille de sécurité (tournez le levier de 90°) (Fig. 9 — B).

Réglage de la profondeur de travail

1. Démarrez l'entraînement du tambour à outils
2. Tournez lentement le volant dans le sens des aiguilles d'une montre (Fig. 10).
3. Suivez l'étiquette de référence et le compteur pour régler la profondeur désirée.

Compteur	Profondeur, mm
10	0
20	3
30	6
40	9
50	12
60	15
70	18
80	21
90	24
93	25

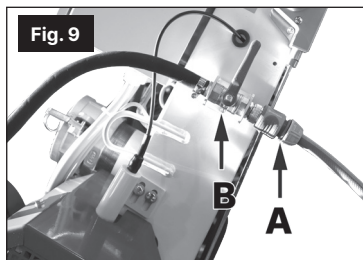

Remise à zéro du compteur de profondeur.

1. Assurez-vous que la machine repose sur ses roues motrices sur une surface plane et rigide.
2. Démarrez l'entraînement du tambour à outils
3. Tournez lentement le volant dans le sens des aiguilles d'une montre jusqu'à ce que les lames diamantées touchent le sol.
4. Réglez le zéro de l'échelle sur l'indicateur de position sous le volant (desserrez la vis à tête en T et tournez la bague).

Préparation de la surface de travail

Dégagez les obstacles majeurs de la surface de travail (par exemple, tiges d'armature saillantes, clous, etc.)

Contrôle de la machine



Vérifiez que votre machine n'est pas endommagée. L'alimentation électrique doit être interrompue avant d'effectuer tout type de travail sur la machine !

Vérifiez le dispositif de protection contre la fatigue :

- La cordelette est-elle en ordre ?
- Le moteur s'arrête-t-il lorsque la corde est tirée ?

Contrôlez le garde-courroie :

- Le garde-courroie est-il bien fixé ?

Contrôlez le commutateur d'arrêt d'urgence sur les machines à entraînement électrique :

- La machine s'arrête-t-elle après avoir été actionnée ?

Contrôlez les boulons :

- Tous les boulons sont-ils bien serrés ?

Vérifiez les connexions électriques sur les machines à entraînement électrique :

- Le moteur électrique tourne-t-il dans le bon sens ?
- Les connexions électriques sont-elles endommagées ?
- Une rallonge autorisée est-elle installée ?
- Le câble a-t-il été complètement déroulé du tambour ?

Vérifiez le moteur GNL :

- Le réservoir de GNL est-il installé ?
- Y a-t-il assez d'huile dans le moteur ?
- Y a-t-il des fuites de gaz ?

Démarrage de la machine

1. Les dispositifs doivent avoir été vérifiés
2. Tournez le volant dans le sens inverse des aiguilles d'une montre jusqu'à ce qu'il s'arrête
3. Mettez le levier de traction sur « 0 » (Fig. 11)
4. Si connecté, mettez en marche le système de dé-poussiérage
5. Si connecté, réglez l'arrivée d'eau (vanne à bille)
6. Fixez et raccordez le réservoir de GNL, si vous utilisez un moteur à combustion interne.
7. Fixez le protecteur de fatigue au poignet !
8. Démarrez le moteur



Fonctionnement et commande électrique

La machine démarre par le biais d'un interrupteur automatique étoile-triangle. Elle est équipée d'un suiveur de phase inverse qui s'allume en rouge si le moteur est sur le point de tourner dans le mauvais sens. Une fois que les phases sont en ordre dans la prise, le feu vert du contrôle de phase s'allume, et la machine peut être mise en marche à partir du bouton vert « Marche ». La machine s'arrête normalement avec le bouton « Arrêt ».



Le courant nominal du moteur doit être suivi pendant le fonctionnement. Les facteurs qui peuvent affecter la consommation sont la profondeur de coupe, le nombre de lames et la vitesse de coupe de la machine. L'opérateur doit régler ces facteurs en fonction de son domaine d'application et travailler sous le courant nominal.

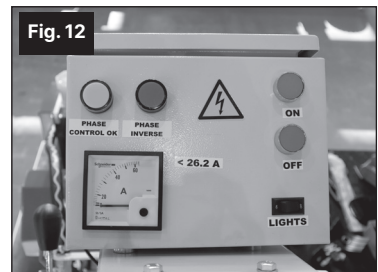

Traitement de la surface

Assurez-vous que la surface à traiter est libre de tout obstacle.

1. Tenez fermement la machine avec la poignée de direction.
2. Tournez le volant dans le sens des aiguilles d'une montre et réglez la profondeur de travail souhaitée.
3. Tirez la poignée de commande
4. Tournez le levier de traction dans la direction souhaitée. Le pivotement du levier de 0 vers l'avant signifie que la machine se déplace en avant. Le pivotement du levier de 0 vers l'arrière signifie que la machine se déplace en marche arrière. La vitesse de déplacement augmente avec chaque graduation sur laquelle le levier est positionné.
5. Augmentez ou réduisez la vitesse de fraisage.



Ne pas fraiser trop profondément ! Un fraisage trop profond n'augmente pas le rendement. La machine ne doit pas « sauter » sur l'outil en rotation. Suivez la consommation d'ampérage sur le boîtier électrique et réduisez soit la vitesse, soit la profondeur de coupe, soit le nombre de lames pour rester en dessous de la consommation indiquée.



En cas de mauvaise utilisation, la capacité de fraisage est réduite et l'outil est inutilement sollicité et usé.



La qualité de la surface après usinage dépend essentiellement des outils choisis et de la méthode de pose.



Pour obtenir des rainures droites, des traces, etc., un cordon peut être disposé sur le sol ou une poutre peut être utile.



Les travaux de nivellement et d'enlèvement de revêtement peuvent également être effectués avec des mouvements d'avance et de recul de la machine.



Avant de continuer à travailler sur des surfaces qui ont déjà été traitées, brossez-les avec un balai et nettoyez-les avec un aspirateur puissant.



Fonctions d'arrêt d'urgence de sécurité

Les fonctions de sécurité assurent l'arrêt immédiat de la machine :

1. L'appui sur le bouton d'arrêt d'urgence coupe l'alimentation électrique ou interrompt l'allumage. Le bouton doit être déverrouillé à nouveau pour pouvoir redémarrer la machine.
2. En tirant sur la cordelette, la machine s'arrête immédiatement. Le réglage de la hauteur doit d'abord être mis en position 0 pour pouvoir remettre la machine en marche. Remettez la clé dans l'interrupteur de position.



Si le réglage de la hauteur n'est pas réglé sur zéro (outil soulevé de la surface à traiter), le moteur risque de ne pas démarrer ou d'être endommagé.

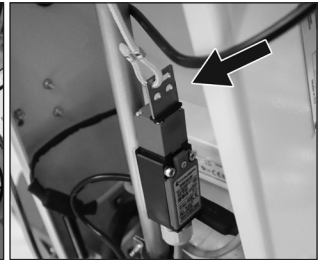
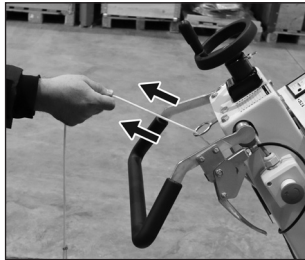
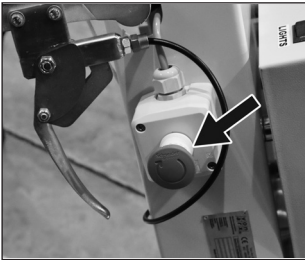

Opérations finales

Arrêtez la machine

1. Relâchez le levier de commande pour arrêter le déplacement de la machine en avant ou en arrière.
2. Soulevez le tambour à outils ou les lames du sol.
3. Coupez les entraînements ou tournez la clé de contact vers la gauche.
4. La machine est maintenant à l'arrêt.
5. Interrompez l'alimentation en énergie en débranchant le cordon d'alimentation (modèles à entraînement électrique) ou débranchez et retirez le réservoir de GPL.

Éteignez l'installation de dépoussiérage

1. Éteignez l'installation de dépoussiérage.
2. Retirez l'aspiration de la machine.

Retirez le raccordement d'eau

1. Arrêtez l'aspiration d'eau (vanne à bille).
2. Retirez le raccordement d'eau

Rangement de la machine

La machine doit être nettoyée après chaque utilisation !

1. Nettoyez la machine.
2. Stockez la machine dans un endroit sec.

Le transport doit s'effectuer au moyen de courroies !

ENTRETIEN ET MAINTENANCE

Plan d'entretien

La machine a été spécialement conçue pour réduire au minimum le temps nécessaire aux travaux d'entretien. Cependant, certains travaux d'entretien sont indispensables !

Cela permettra à la machine de fonctionner sans problème et de vous offrir un bon service pendant de nombreuses années.



Coupez toujours l'alimentation en énergie avant d'effectuer des travaux d'entretien.

Retirez la fiche secteur

Tous les jours ou toutes les 10 heures de fonctionnement :

- **Nettoyez l'extérieur de la machine.** (n'utilisez pas de solvants)
- **Lames, Arbres porte-fléaux, Contrôle de l'état des espaces** (retirer le tambour ou les lames, remplacer les pièces usées)
- **Niveau d'huile hydraulique – traction hydraulique** (contrôle, appoint si nécessaire avec : 10 SAE 40 W) Veuillez l'effectuer à intervalles hebdomadaires après la première semaine.
- **Filtre à air pour moteurs à combustion** (retirer, nettoyer, remplacer si nécessaire).
- **Niveau d'huile pour les moteurs à combustion** (contrôler, faire l'appoint si nécessaire)

Toutes les semaines ou toutes les 50 heures de fonctionnement :

- **Vérifiez les roulements** (faites appel au service après-vente pour changer les roulements endommagés).
- **Vérifiez les boulons** (resserrez les boulons desserrés, demandez au service après-vente de remplacer les assemblages endommagés).
- **Contrôlez les tabliers anti-poussière** (remplacez les tabliers endommagés ou usés).
- **Nettoyez le raccord d'aspiration de la poussière**
- **Lubrifiez le dispositif de réglage** (contrôlez les fonctions après le nettoyage et la lubrification).

Travaux d'entretien



Coupez toujours l'alimentation en énergie avant d'effectuer des travaux d'entretien.

Usure

Tous les outils et composants d'outils sont des pièces d'usure et seront usés après une période d'utilisation donnée. Elles doivent alors être remplacées. La durée de vie des différents composants est variable : outre l'usure due à l'utilisation, elle dépend également du type et des caractéristiques du matériau de la surface à traiter et de la puissance nécessaire pendant l'utilisation.

Changement des pièces d'usure

Toutes les pièces d'usure et de rechange de Von Arx sont fabriquées sur les machines les plus récentes. Cela garantit une adaptation parfaite de toutes les pièces.

N'utilisez pas de pièces de rechange de fabrication inconnue ! Même si elles se ressemblent, il peut y avoir des différences considérables de fabrication et/ou de matériaux qui peuvent être préjudiciables à la sécurité active et passive.



Tout droit à la garantie est annulé si des pièces de rechange autres que celles fabriquées par Von Arx ou des marques recommandées sont utilisées.

Remplacement du tablier anti-poussière

Contrôlez régulièrement les tabliers anti-poussière et remplacez-les en temps utile.

Remplacement de la courroie d'entraînement



Coupez toujours l'alimentation en énergie avant d'effectuer des travaux d'entretien.

Remplacez la courroie crantée et la courroie trapézoïdale

1. Desserrez les vis du garde-roue du ventilateur, les vis supérieures du protecteur de la courroie et enlevez-les.
2. Desserrez les vis latérales du garde-courroie, retirez-les et démontez le garde-courroie et le garde-roue du ventilateur.
3. Abaissez la plate-forme de support en desserrant l'écrou illustré sur la figure 3 jusqu'à ce que les courroies soient suffisamment relâchées pour être retirées.

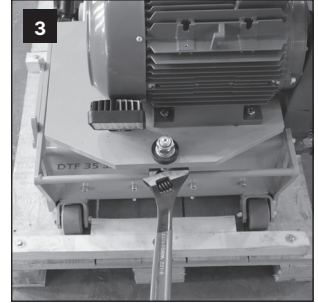
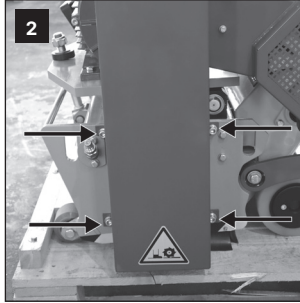
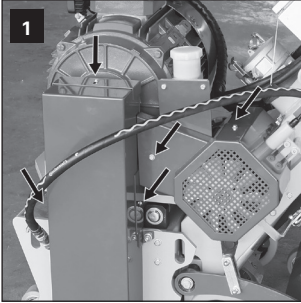

4. Desserrez les vis opposées de la rondelle crantée.
5. Tournez la vis centrale jusqu'à ce que la rondelle crantée soit complètement libérée.
6. Retirez la rondelle et changez les courroies.

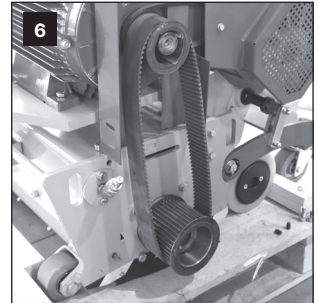
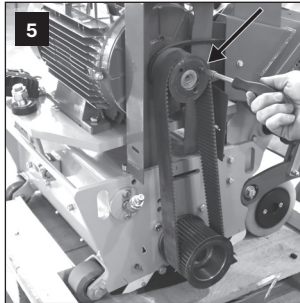
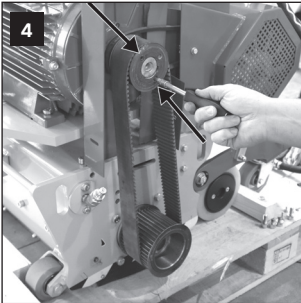

7. Assemblez dans l'ordre inverse — testez la tension de la courroie avec votre pouce (la courroie d'entraînement doit céder un peu, mais pas plus de 10 mm).

RÉPARATIONS

Les machines Von Arx sont suffisamment robustes pour garantir que votre appareil survivra probablement longtemps à son moteur d'entraînement. Demandez à votre service clientèle Von Arx de vous installer un nouveau moteur.

Les modes de conduite (par exemple, moteur électrique de 15 kW contre moteur électrique de 22 kW) ne doivent pas être modifiés !



Les modifications de l'électrique sont interdites !

RECHERCHE DES PANNES

Le moteur électrique ne démarre pas :

1. La fiche est-elle connectée au réseau électrique ?
2. La tension est-elle présente dans l'alimentation secteur ?
3. Les phases sont-elles dans le bon ordre (vérifiez l'indication du témoin d'inversion de phase) ?
4. Le bouton-poussoir d'ARRÊT d'urgence a-t-il été verrouillé dans sa position enfoncée ? (vérifiez en tournant le bouton rouge pour le libérer).
5. Le cliquet de l'interrupteur de fatigue est-il correctement positionné et fixé ?

Si le moteur ne peut toujours pas être démarré, adressez-vous à votre agence de service après-vente Von Arx la plus proche.

Le moteur à combustion interne ne démarre pas

1. Le réservoir de GNL est-il disponible ?
2. Le système d'alimentation en GNL est-il en bon état ?
3. Y a-t-il de l'huile moteur ?
4. Le filtre à air est-il en bon état ?
5. Le bouton-poussoir d'ARRÊT d'urgence a-t-il été verrouillé dans sa position enfoncée ? (vérifiez en tournant le bouton rouge pour le libérer).
6. Le cliquet de l'interrupteur de fatigue est-il correctement positionné et fixé ?

Si le moteur ne peut toujours pas être démarré, adressez-vous à votre agence de service après-vente Von Arx la plus proche.

Le système d'aspiration de la poussière ne fonctionne pas

1. Le tablier anti-poussière est-il manquant ou les tabliers anti-poussière sont-ils usés ?
2. Le sac à poussière est-il plein ?
3. Le filtre à poussière du dispositif d'aspiration est-il bouché ?
4. La conduite d'extraction est-elle bouchée ?

Le pulvérisateur ne fonctionne pas

1. L'eau est branchée ?
2. La vanne à bille est-elle ouverte ?
3. Le raccord à action rapide est monté ?
4. Le diffuseur de pulvérisation est obstrué ?



SPÉCIFICATIONS TECHNIQUES

GÉNÉRAL

NUMÉRO DE SÉRIE	aaa.bb.cc.xyz aaa = Type, bb = Année du modèle, cc = Mois, xyz = consécutif
LARGEUR DE TRAVAIL	35 cm/13,8"
DISTANCE ENTRE LE MUR ET LA PISTE DE FRAISAGE (ÉLECTRIQUE)	10,7 cm/4,2"
PROFONDEUR DE COUPE	Jusqu'à 25 mm/1"

800024

TENSION D'ALIMENTATION	3 × 400 VCA, 50 Hz
PUISSANCE	5 kW / 20 CV
VITESSE DE TRAVAIL	2940 tr/min
PRODUCTIVITÉ	Jusqu'à 20 m ² /h, 66 ft ² /h
POIDS	300 kg/661 lbs
DIMENSIONS	138 cm/68 cm/113 cm, 54"/27"/44"
NIVEAU DE PRESSION ACOUSTIQUE	≤83.5 db(A)
NIVEAU DE PUISSANCE ACOUSTIQUE	≤98.0 db(A)
NIVEAU DE VIBRATION	≤1.7 m/s ²

800072

TENSION D'ALIMENTATION	3 × 400 VCA, 50 Hz
PUISSANCE	22 kW / 30 CV
VITESSE DE TRAVAIL	2945 tr/min
PRODUCTIVITÉ	Jusqu'à 60 m ² /h, 197 ft ² /h
POIDS	410 kg/904 lbs
DIMENSIONS	138 cm/71cm/113 cm, 54"/28"/44"
NIVEAU DE PRESSION ACOUSTIQUE	≤89.0 db(A)
NIVEAU DE PUISSANCE ACOUSTIQUE	≤102.5 db(A)
NIVEAU DE VIBRATION	≤4.2 m/s ²

800073

TENSION D'ALIMENTATION	3 × 480 VCA, 60 Hz
PUISSANCE	25 kW / 33 CV
VITESSE DE TRAVAIL	3534 tr/min
PRODUCTIVITÉ	Jusqu'à 60 m ² /h, 197 ft ² /h
POIDS	410 kg/904 lbs
DIMENSIONS	138 cm/71cm/113 cm, 54"/28"/44"
NIVEAU DE PRESSION ACOUSTIQUE	≤89.0 db(A)
NIVEAU DE PUISSANCE ACOUSTIQUE	≤102.5 db(A)
NIVEAU DE VIBRATION	≤4.2 m/s ²

800025

PUISSANCE	GNL
PUISSANCE/CV	26 kW / 35 CV
POIDS	323 kg/712 lbs
LARGEUR DE COUPE	35 cm/14"
DISTANCE AU MUR	10,7 cm/4"
PROFONDEUR DE COUPE	Jusqu'à 25 mm/1"
PRODUCTION/H	Jusqu'à 20 m ² /h, 66 f ² /h en pleine profondeur
DIMENSIONS CM/POUCE	138×68×113 cm / 54×27×45"
NIVEAU DE PRESSION ACOUSTIQUE	xxx
NIVEAU DE PUISSANCE ACOUSTIQUE	xxx
NIVEAU DE VIBRATION	xxx

DESCRIPTION GÉNÉRALE ET PRINCIPE DE FONCTIONNEMENT

Installation de la machine

1. Moteur d'entraînement
 - Moteur électrique (15 kW, 22 kW, 25 kW)
 - Moteur GNL (démarrage à l'allumage)
2. Vaporisateur (refroidissement par eau)
3. Connecteur d'extrémité d'aspiration de la poussière
4. Interrupteur d'arrêt d'urgence
5. Dispositif de direction : Pédale vers le bas : manœuvre facile (roue arrière soulevée). Pédale en haut : position de travail (moteur éteint) → effet de freinage position parking)
6. La poignée de commande (pour l'avance hydraulique) s'arrête si on la lâche.
7. Volant (réglage de la profondeur avec échelle)
8. Poignée de direction
9. Protection contre la fatigue (Fixée au poignet de l'opérateur de la machine. Interrompt automatiquement l'alimentation en énergie de la machine si l'opérateur n'est plus en mesure de la contrôler.
10. Roues motrices (Sont connectées directement à l'avance hydraulique)
11. Garde-courroie (Dispositif de sécurité)
12. Levier de propulsion (Indication de la direction et de la vitesse)
13. Crochets de transport (Points de fixation pour la grue)
14. Arbre à outils
15. Interrupteur du moteur :
 - Moteur 400 V/50 Hz : arrêt/marche
 - Moteur 480 V/60 Hz : arrêt/marche

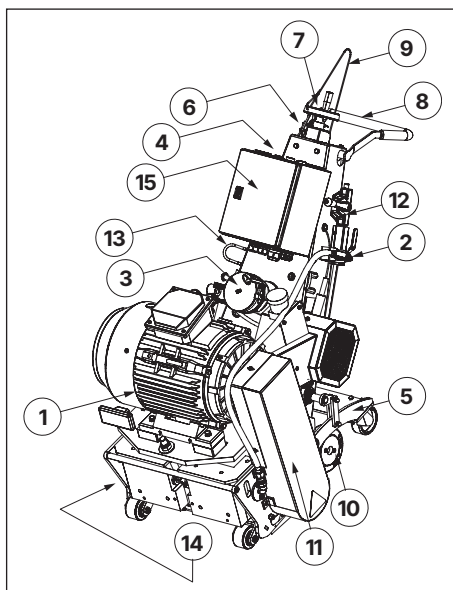

Retour à la table des matières ▲

Mode d'opération

Mode d'opération

La machine de traitement de surface fonctionne avec un tambour ou un arbre à outils rotatif. Le tambour ou l'arbre à outils peut être équipé de différentes lames diamantées pour les sols durs, cassants et solides ou viscoplastiques. La surface usinée est coupée avec les lames diamantées en rotation.

Direction

Les machines à avance hydraulique sont équipées d'un dispositif de direction pour assurer la manœuvrabilité au ralenti. En appuyant sur la pédale, les roues arrière se soulèvent du sol et la machine peut être facilement manœuvrée sur les rouleaux de guidage.



La pédale ne peut être actionnée que si l'arbre ou le tambour est relevé.

LISTE DES PIÈCES DÉTACHÉES**DTF 35 — 15 kW/20 CV****800024**

Retour à la table des matières ▲

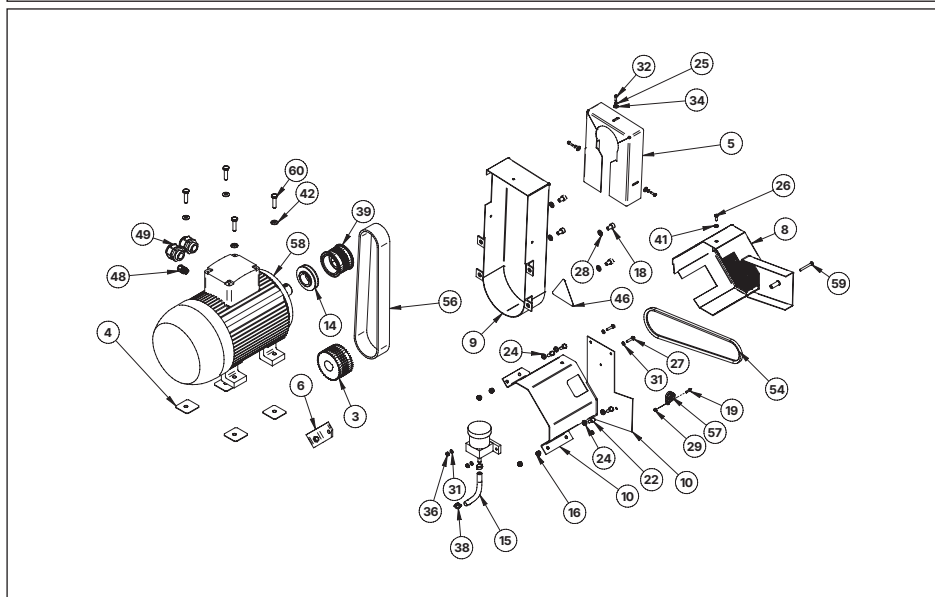
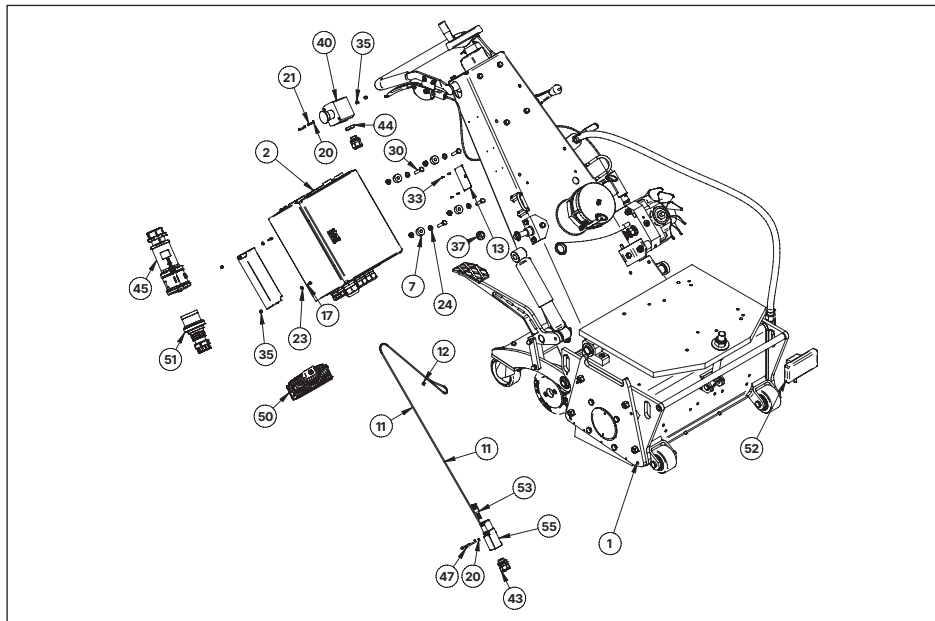

N°	ARTICLE	NOM DE LA PIÈCE	N°	ARTICLE	NOM DE LA PIÈCE
1	800022	DTF 35 ESSENTIEL [OU DE BASE]	31	107358	RONDELLE
2	600650	INTERRUPTEUR ASSEMBLÉ DTF 35 40 A	32	107912	VIS À TÊTE HEXAGONALE
3	600664	POULIE CRANTÉE 40 [DENTS] DTF 35 15 KW	33	108214	RIVET POP TARAUDÉ/D320
4	600665	BANDE 2 MM DTF 35 15 KW	34	108573	RONDELLE
5	600925	COUVERCLE SUPPLÉMENTAIRE	35	108692	ÉCROU DE SÉCURITÉ
6	600926	SUPPORT DE POMPE ARRIÈRE SOUDÉ	36	108693	ÉCROU DE SÉCURITÉ
7	600928	DOUILLE	37	109046	RETENUE DE CÂBLE
8	600929	PROTECTION DE LA ROUE DU VENTILATEUR	38	109397	PINCE
9	600933	COUVERCLE DE COURROIE DE DISTRIBUTION SOUDÉ	39	109466	POULIE CRANTÉE HTD
10	600940	COUVERCLE DE LA POMPE SUPÉRIEURE	40	110942	BOÎTIER ARRÊT D'URGENCE
11	701242	CORDON EN POLYESTER	41	113917	RONDELLE D'ARRÊT RIP-LOCK
12	701243	PINCE DOUBLE TUBE 0405/2	42	113919	RONDELLE DE SÉCURITÉ
13	703559	PLAQUE SIGNALÉTIQUE	43	114813	GAINÉ DE CÂBLE À VIS M20 PLASTIQUE
14	708489	POULIE DE COURROIE POUR MOTEUR ÉLECTRIQUE	44	114880	CONTRE-ÉCROU M20 PLASTIQUE
15	708723	TUYAU	45	115310	ACCOUPLLEMENT CEE 32 AMP.3P+N+E
16	100263	ÉCROU DE SÉCURITÉ	46	115650	AUTOCOLLANT « AVERTISSEMENT ARBRE DE COUPE »
17	100297	VIS ALLEN	47	116813	VIS ALLEN
18	100407	VIS CYLINDRIQUE I6-KT. — BN 3 — M10 X 16	48	300072	GAINÉ DE CÂBLE À VIS M16 PLASTIQUE
19	100595	VIS À TÊTE CYLINDRIQUE HEXAGONALE	49	900086	GAINÉ DE CÂBLE M32, LG
20	100615	RONDELLE DE SÉCURITÉ	50	900150	FEU ARRIÈRE
21	101590	VIS ALLEN	51	900156	EL. COUPLAGE 3 X 380V 32 AMP.
22	101600	VIS HEXAGONALE	52	900175	FEU AVANT SIMPLE
23	101652	RONDELLE	53	900238	CLÉ PLATE POUR INTERRUPTEUR
24	101670	RONDELLE	54	900397	COURROIE TRAPÉZOÏDALE SPZ
25	102285	RONDELLE DE SÉCURITÉ	55	900410	INTERRUPTEUR DE FIN DE COURSE DE SÉCURITÉ
26	102332	VIS HEXAGONALE	56	900431	COURROIE HTD 8M
27	103768	VIS À TÊTE HEXAGONALE	57	900454	PINCE DE RACCORDEMENT REVÊTUE DE CAOUTCHOUC
28	104715	BAGUE RESSORT BN 762 M10	58	900492	MOTEUR ÉLECTRIQUE TYPE TE 132M
29	106665	ÉCROU DE SÉCURITÉ	59	900557	VIS HEXAGONALE
30	106706	VIS À TÊTE HEXAGONALE	60	900558	VIS HEXAGONALE

DTF 35 — 22 kW/30, 25 kW/33 CV

800072, 800073

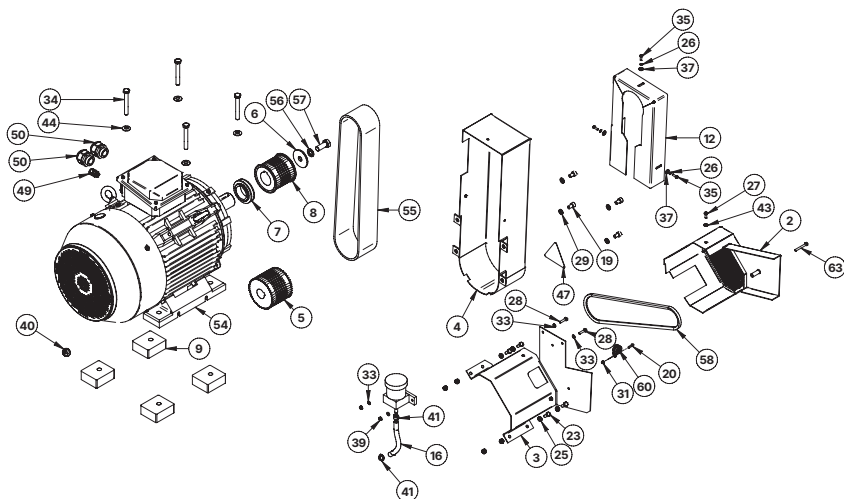
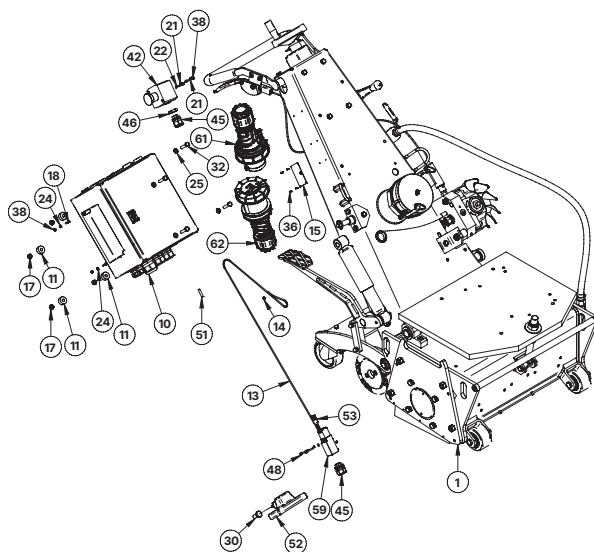

Retour à la table des matières ▲

N°	ARTICLE	NOM DE LA PIÈCE	N°	ARTICLE	NOM DE LA PIÈCE
1	800022	DTF 35 ESSENTIEL [OU DE BASE]	33	107358	RONDELLE
2	600261	PROTECTION DE LA ROUE DU VENTILATEUR	34	107870	VIS HEXAGONALE
3	600266	COUVERCLE DE LA POMPE SUPÉRIEURE	35	107912	VIS À TÊTE HEXAGONALE
4	600275	COUVERCLE DE COURROIE DE DISTRIBUTION SOUDÉ	36	108214	RIVET POP TARAUDÉ/D320
5	600509	POULIE 44 [DENTS] HTD 8M	37	108573	RONDELLE
6	600519	RONDELLE POUR POULIE	38	108692	ÉCROU DE SÉCURITÉ
7	600526	POULIE DE COURROIE TRAPÉZOÏDALE	39	108693	ÉCROU DE SÉCURITÉ
8	600644	POULIE CRANTÉE 38 [DENTS] DTF35	40	109046	RETENUE DE CÂBLE
9	600645	BANDE DTF35 38 [DENTS]	41	109397	PINCE
10	600650	INTERRUPTEUR ASSEMBLÉ DTF 35 40 A	42	110942	BOÎTIER ARRÊT D'URGENCE
10	601028	INTERRUPTEUR ASSEMBLÉ DTF 35 480 A	43	113917	RONDELLE D'ARRÊT RIP-LOCK
11	600928	DOUILLE	44	113920	RONDELLE D'ARRÊT RIP-LOCK
12	600937	COUVERCLE SUPPLÉMENTAIRE	45	114813	GAINÉ DE CÂBLE À VIS M20 PLASTIQUE
13	701242	CORDON EN POLYESTER	46	114880	CONTRE-ÉCROU M20 PLASTIQUE
14	701243	PINCE DOUBLE TUBE 0405/2	47	115650	AUTOCOLLANT « AVERTISSEMENT ARBRE DE COUPE »
15	703559	PLAQUE SIGNALÉTIQUE	48	116813	VIS ALLEN
16	708723	TUYAU	49	300072	GAINÉ DE CÂBLE À VIS M16 PLASTIQUE
17	100263	ÉCROU DE SÉCURITÉ	50	900086	GAINÉ DE CÂBLE M32, LG
18	100297	VIS ALLEN	51	900150	FEU ARRIÈRE
19	100407	VIS CYLINDRIQUE I6-KT. — BN 3 — M10 X 16	52	900175	FEU AVANT SIMPLE
20	100595	VIS À TÊTE CYLINDRIQUE HEXAGONALE	53	900238	CLÉ PLATE POUR INTERRUPTEUR
21	100615	RONDELLE DE SÉCURITÉ	54	900314	MOTEUR ÉLECTRIQUE 22 KW 400 V 2945 TR/MIN
22	101590	VIS ALLEN	55	900328	COURROIE
23	101600	VIS HEXAGONALE	56	900355	RONDELLE D'ARRÊT RESSORT
24	101652	RONDELLE	57	900356	VIS HEXAGONALE
25	101670	RONDELLE	58	900404	COURROIE TRAPÉZOÏDALE
26	102285	RONDELLE DE SÉCURITÉ	59	900410	INTERRUPTEUR DE FIN DE COURSE DE SÉCURITÉ
27	102332	VIS HEXAGONALE	60	900454	PINCE DE RACCORDEMENT REVÊTUE DE CAOUTCHOUC
28	103768	VIS À TÊTE HEXAGONALE	61	900510	FICHE 63 A 380-415 V CEE
29	104715	BAGUE RESSORT BN 762 M10	62	900511	CONNECTEUR 63 A 380-415 V CEE
30	105910	VIS À TÊTE HEXAGONALE	63	900557	VIS HEXAGONALE
31	106665	ÉCROU DE SÉCURITÉ	64	600147	ÉCROU D'ARBRE DTF 35
32	106706	VIS À TÊTE HEXAGONALE			

DTF 35 — GNL

800025

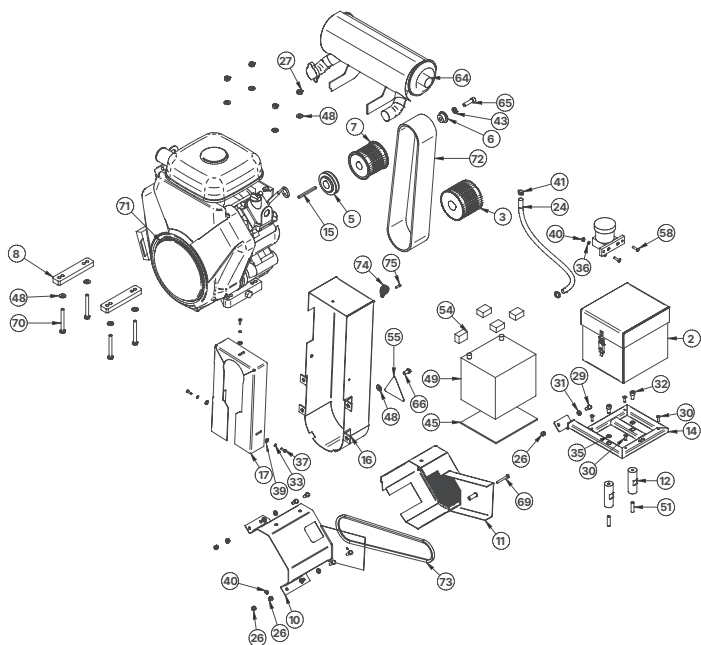
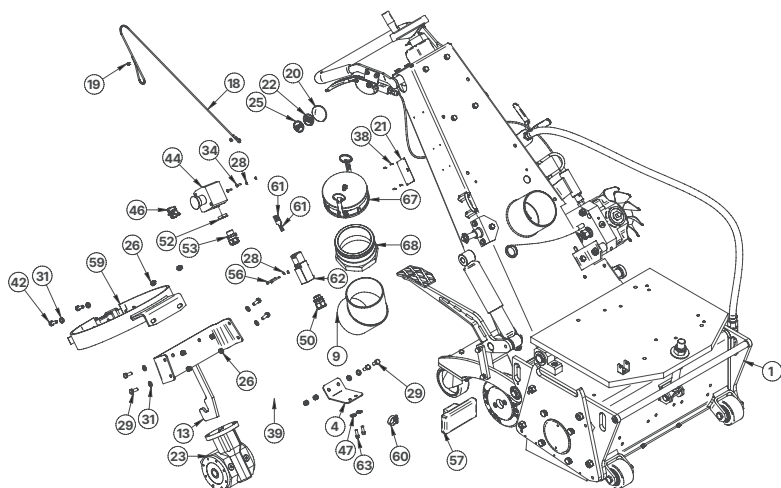

Retour à la table des matières ▲

N°	ARTICLE	NOM DE LA PIÈCE	N°	ARTICLE	NOM DE LA PIÈCE
1	800022	DTF 35 ESSENTIEL [OU DE BASE]	39	108573	RONDELLE
2	600460	ASSEMBLAGE DU BOÎTIER DE BATTERIE	40	108693	ÉCROU DE SÉCURITÉ
3	600509	POULIE 44 [DENTS] HTD 8M	41	109397	PINCE
4	600730	SUPPORT POUR ÉVAPORATEUR GPL T60	42	109668	VIS À TÊTE HEXAGONALE
5	600797	POULIE DE COURROIE TRAPÉZOÏDALE VANGUARD	43	110537	BAGUE RESSORT
6	600972	RONDELLE	44	110942	BOÎTIER ARRÊT D'URGENCE
7	600973	POULIE CRANTÉE 38 [DENTS] DTF35	45	111286	CAOUTCHOUC
8	600974	BANDE	46	111749	CONTACT À L'ARRÊT D'URGENCE
9	600979	COUDE SOUDÉ	47	113918	RONDELLE D'ARRÊT RIP-LOCK
10	600982	COUVERCLE DE LA POMPE SUPÉRIEURE	48	113919	RONDELLE DE SÉCURITÉ
11	600986	PROTECTION DE LA ROUE DU VENTILATEUR	49	114736	LEVO-BATTERIE ES 40-12
12	600990	DISTANCE POUR LE CADRE DE LA BATTERIE	50	114813	GAINE DE CÂBLE À VIS M20 PLASTIQUE
13	600991	CONSOLE GPL SOUDÉE	51	114820	VIS DE PRESSION HEXAGONALE M10 X 40
14	600995	CADRE POUR BOÎTIER DE BATTERIE	52	114880	CONTRE-ÉCROU M20 PLASTIQUE
15	600998	CLÉ 1,4X1,4	53	115086	GAINE DE CÂBLE PROGRESS KST.
16	601000	COUVERCLE DE COURROIE DE DISTRIBUTION SOUDÉ	54	115447	PROFIL EN CAOUTCHOUC 30 X 20
17	601001	COUVERCLE SUPPLÉMENTAIRE	55	115650	AUTOCOLLANT « AVERTISSEMENT ARBRE DE COUPE »
18	701242	CORDON EN POLYESTER	56	116813	VIS ALLEN
19	701243	PINCE DOUBLE TUBE 0405/2	57	900175	FEU AVANT SIMPLE
20	701669	AUTOCOLLANT: PROTECTION AUDITORI	58	900199	VIS À TÊTE FRAISÉE
21	703559	PLAQUE SIGNALÉTIQUE	59	900229	PINCE POUR CYLINDRE GPL
22	706129	AUTOCOLLANT « INFO »	60	900237	COLLIER DE SERRAGE
23	706800	ENGRENAGE	61	900238	CLÉ PLATE POUR INTERRUPTEUR
24	708723	TUYAU DE PRESSION MAAG LW 8X15	62	900410	INTERRUPTEUR DE FIN DE COURSE DE SÉCURITÉ
25	708794	ADHÉSIF « PAS DE DÉCHETS MÉNAGERS »	63	900471	VIS ALLEN UNC
26	100263	ÉCROU DE SÉCURITÉ	64	900489	SILENCIEUX MOTEUR VANGUARD
27	100283	ÉCROU DE SÉCURITÉ	65	900501	VIS ALLEN POUCE
28	100615	RONDELLE DE SÉCURITÉ	66	900506	VIS
29	101600	VIS HEXAGONALE	67	900554	CAPUCHON CAMLOCK 4" TYPE DC
30	101647	VIS À TÊTE FRAISÉE	68	900555	KAMLOK
31	101670	RONDELLE	69	900557	VIS HEXAGONALE
32	102198	VIS ALLEN	70	900559	VIS HEXAGONALE
33	102285	RONDELLE DE SÉCURITÉ	71	900600	MOTEUR HORIZONTAL VANGUARD 993 CC
34	103332	VIS À TÊTE CYLINDRIQUE FENDUE	72	900650	COURROIE SYNCHRONE
35	103335	RONDELLE DE SÉCURITÉ	73	900651	COURROIE TRAPÉZOÏDALE
36	107358	RONDELLE	74	900454	PINCE DE RACCORDEMENT REVÊTUE DE CAOUTCHOUC
37	107912	VIS À TÊTE HEXAGONALE	75	100595	VIS À TÊTE CYLINDRIQUE HEXAGONALE
38	108214	RIVET POP TARAUDÉ/D320			

DTF 35 essentiel [ou de base]

800022

Retour à la table des matières ▲

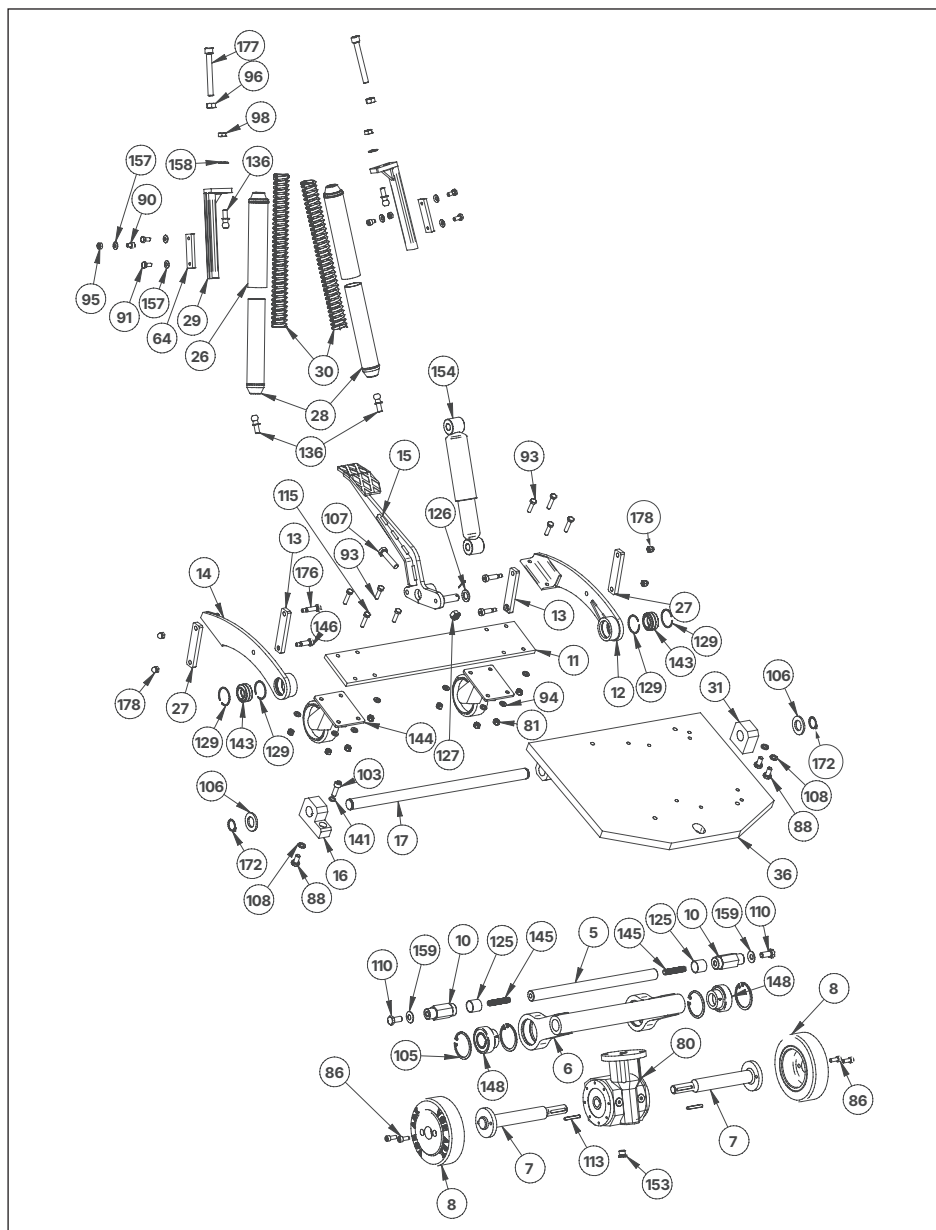

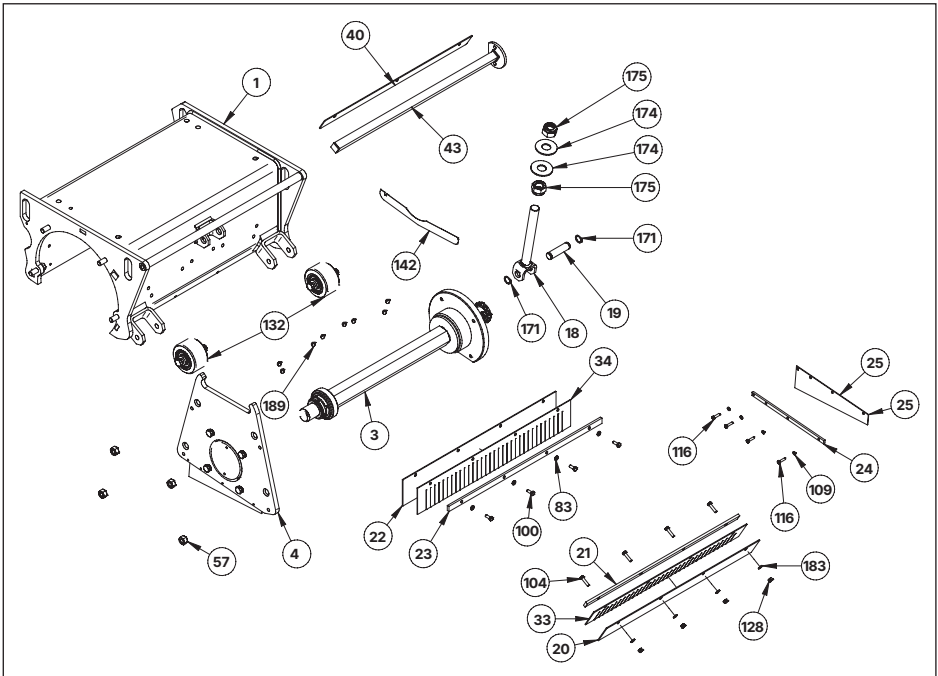
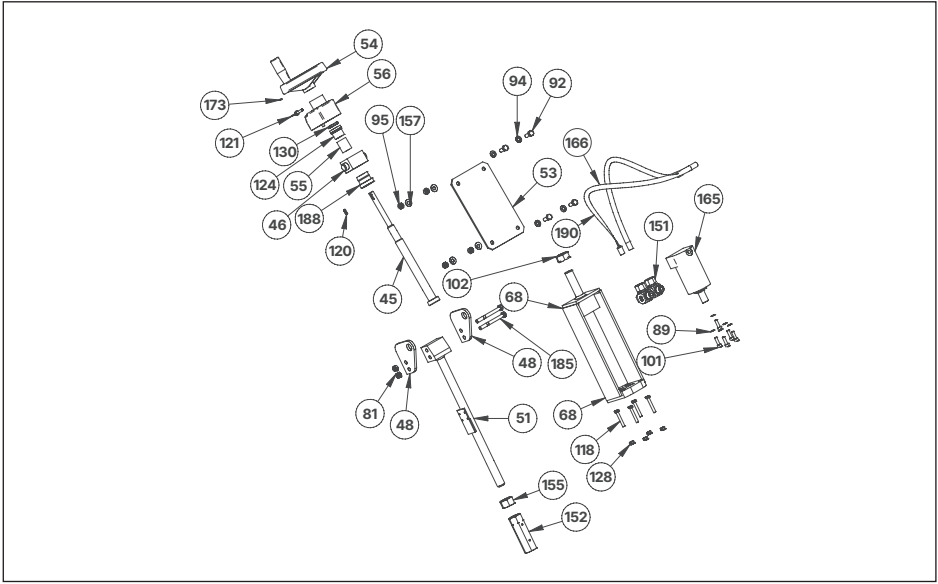

▲
Retour à la table des matières

Retour à la table des matières ▲

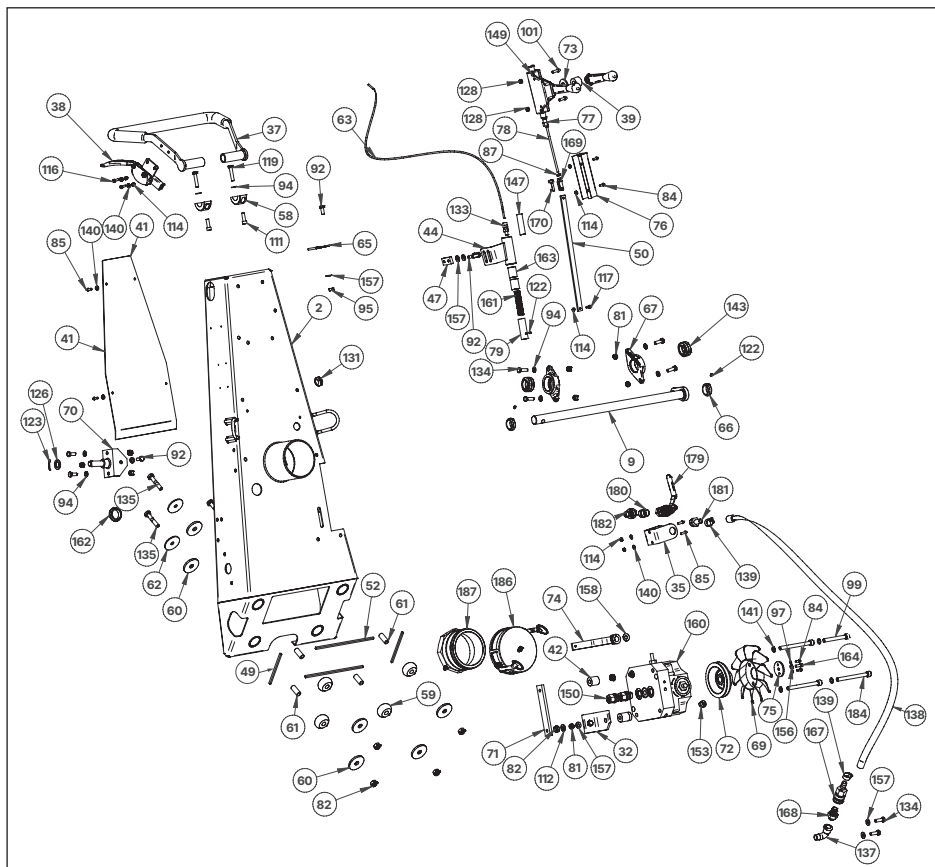

N°	ARTICLE	NOM DE LA PIÈCE	N°	ARTICLE	NOM DE LA PIÈCE
1	600132	BOÎTIER DTF 35	97	102285	RONDELLE DE SÉCURITÉ
2	600139	GUIDON DTF 35	98	102287	ÉCROU HEXAGONAL
3	600146	ARBRE ASSEMBLÉ DTF 35	99	102314	VIS À TÊTE CYLINDRIQUE HEXAGONALE
4	600151	COUVERCLE LATÉRAL ASSEMBLÉ	100	102332	VIS HEXAGONALE
5	600178	ARBRE DE CHÂSSIS	101	103196	VIS À TÊTE CYLINDRIQUE HEXAGONALE
6	600179	CHÂSSIS SOUDÉ DTF 35	102	103504	ÉCROU HEXAGONAL
7	600183	ARBRE DE ROUE	103	103627	VIS À TÊTE CYLINDRIQUE HEXAGONALE
8	600185	ROUE	104	103768	VIS À TÊTE HEXAGONALE
9	600187	ARBRE DTF 35	105	103871	BAGUE DE SÉCURITÉ
10	600191	BOULON STUD	106	104259	RONDELLE PLATE M24
11	600192	RACCORD DU SUPPORT	107	104384	VIS À TÊTE HEXAGONALE
12	600193	SUPPORT GAUCHE	108	104715	BAGUE RESSORT BN 762 M10
13	600195	PLAQUE	109	104727	RONDELLE D'ARRÊT M5
14	600196	SUPPORT DROIT	110	105910	VIS À TÊTE HEXAGONALE
15	600197	LEVIER DTF 35	111	105923	VIS ALLEN
16	600202	SUPPORT DE PLAQUE INFÉRIEUR	112	106300	RONDELLE

N°	ARTICLE	NOM DE LA PIÈCE	N°	ARTICLE	NOM DE LA PIÈCE
17	600203	AXE DE PLAQUE MOTEUR	113	106462	CLÉ
18	600206	TIGE FILETÉE SOUDÉE	114	106665	ÉCROU DE SÉCURITÉ
19	600209	AXE DU MOTEUR EN BAS	115	106706	VIS À TÊTE HEXAGONALE
20	600224	GARDE-BOUE AVANT	116	107683	VIS À TÊTE HEXAGONALE
21	600225	BANDE DE GARDE-BOUE AVANT	117	107912	VIS À TÊTE HEXAGONALE
22	600226	GARDE-BOUE ARRIÈRE	118	107923	VIS À TÊTE HEXAGONALE
23	600227	BANDE DE GARDE-BOUE ARRIÈRE	119	107938	VIS HEXAGONALE
24	600228	BANDE DE GARDE-BOUE GAUCHE	120	107989	CLÉ
25	600229	GARDE-BOUE GAUCHE	121	108024	VIS A AILETTE
26	600245	GUIDE RESSORT SUPÉRIEUR SOUDÉ	122	108102	VIS À TÊTE CREUSE HEXAGONALE
27	600248	PLAQUE DE TRANSFERT	123	108325	GOUPILLE FENDUE
28	600250	GUIDE RESSORT INFÉRIEUR SOUDÉ	124	108402	ROULEMENT À BILLES AXIAL
29	600253	PROFIL DE RÉGLAGE	125	108486	DOUILLE CYLINDRIQUE
30	600256	RESSORT DU GUIDON	126	108559	RONDELLE
31	600324	SUPPORT DE PLAQUE INFÉRIEUR	127	108682	ÉCROU DE SÉCURITÉ
32	600325	SUPPORT DE POMPE ARRIÈRE SOUDÉ	128	108693	ÉCROU DE SÉCURITÉ
33	600327	GARDE-BOUE AVANT	129	108736	BAGUE RESSORT
34	600328	GARDE-BOUE ARRIÈRE	130	108753	ÉCROU D'ARBRE
35	600366	SUPPORT DE VANNE	131	109046	RETENUE DE CÂBLE
36	600524	PLAQUE DE MONTAGE SOUDÉE	132	109377	ROUE AVANT COMPLÈTE
37	600659	POIGNÉE PUR VA 30/DTF 25	133	109475	VIS DE RÉGLAGE
38	600887	ASSEMBLAGE DU LEVIER DE COMMANDE	134	109668	VIS À TÊTE HEXAGONALE
39	600898	DOUILLE	135	110372	VIS À TÊTE HEXAGONALE BN 57 [VIS À TÊTE HEXAGONALE BN 57]
40	600899	PLAQUE	136	110390	GOUJON DE BOULE EN FORME DE C
41	600900	COUVERCLE	137	111086	FER MALLÉABLE COURBÉ +GF+
42	600902	DOUILLE	138	111093	TUYAU
43	600903	DISPOSITIF DE PULVÉRISATION SOUDÉ	139	111094	COLLIER DE SERRAGE FIT-TOPINOX
44	600906	CARTER D'EMBRAYAGE SOUDÉ	140	111366	RONDELLE DE SÉCURITÉ RIP-LOCK
45	600907	TIGE DE RÉGLAGE DTF 35	141	111721	RONDELLE D'ARRÊT NERVURÉE
46	600908	ÉCROU POUR DISPOSITIF DE LEVAGE	142	111727	BANDE À RAYURES -DANGER-
47	600909	PLAQUE FILETÉE	143	112560	PALIER
48	600912	PLAQUE	144	112561	ROULEAU DE DIRECTION
49	600913	JOINT LATÉRAL EN CAOUTCHOUC	145	112563	GOUPILLE DE VERROUILLAGE
50	600914	BANDE D'EMBRAYAGE	146	112565	VIS À TÊTE HEXAGONALE
51	600915	TIGE FILETÉE SOUDÉE	147	112635	TUBE THERMORÉTRACTABLE
52	600918	JOINT SUPÉRIEUR	148	113111	ROULEMENT À BILLES
53	600919	SUPPORT SOUDÉ	149	113115	LEVIER DE RÉGLAGE 46.67 LC
54	701209	VOLANT DTF 25	150	113126	JOINT FILETÉ EO+
55	701210	DOUILLE DE RÉDUCTION DTF 25	151	113127	VIS PIVOTANTE D'ANGLE EO+
56	701251	INDICATEUR DE POSITION NUMÉRIQUE	152	113128	MANCHON DE TENDEUR
57	702623	ÉCROU POUR COUVERCLE DU BOÎTIER	153	113171	VIS DE BLOCAGE
58	702636	BAGUE DE SERRAGE	154	113172	AMORTISSEUR DE CHOCS
59	702643	RESSORT EN CAOUTCHOUC	155	113368	ÉCROU HEXAGONAL FILETAGE À GAUCHE
60	702644	DISQUE EN CAOUTCHOUC	156	113917	RONDELLE D'ARRÊT RIP-LOCK
61	702645	TUBE DE DISTANCE	157	113918	RONDELLE D'ARRÊT RIP-LOCK
62	702646	DISQUE	158	113919	RONDELLE DE SÉCURITÉ

N°	ARTICLE	NOM DE LA PIÈCE	N°	ARTICLE	NOM DE LA PIÈCE
63	702926	[CÂBLE] SPIRALE BOWDEN	159	113918	RONDELLE D'ARRÊT RIP-LOCK
64	703025	SUPPORT	160	113919	RONDELLE DE SÉCURITÉ
65	703028	GUIDE CORDON	161	113920	RONDELLE D'ARRÊT RIP-LOCK
66	706526	BAGUE DE RÉGLAGE VA30-SH	162	114295	POMPE DE RÉGULATION LD 0-7.6 CC
67	706527	BOÎTIER À BRIDE VA 30-SH / DTF	163	114630	RESSORT DE COMPRESSION
68	706805	FIXATION POUR MOTEUR VA 30-SH	164	114666	GAINÉ DE CÂBLE
69	706814	ROUE DE VENTILATEUR VA 30 SH/DTF	165	114729	PALIER
70	706836	CLIP D'ANGLE VA 30 SH	166	114797	VIS À TÊTE CYLINDRIQUE HEXAGONALE
71	706911	FILETÉ[E] PLAT VA 30 SH	167	114877	MOTEUR HYDRAULIQUE DTF 25 SH
72	707073	POULIE DE L'UNITÉ D'ENGRENAGE VA 30 SH	168	114878	TUYAU HYDRAULIQUE COMPLET
73	707202	DISQUE POUR LEVIER DE RÉGLAGE	169	114878	TUYAU HYDRAULIQUE COMPLET
74	707208	LEVIER DE COMMANDE DE LA POMPE VA 30 SH	170	115033	RACCORD RAPIDE Ø= 13MM
75	707210	DISQUE DE BLOCAGE VA 30 SH	171	115034	BOUCHON MAMELON G3/8"
76	707211	COUVERCLE	172	115632	TÊTE DE FOURCHE
77	707213	DOUILLE DE GUIDAGE	173	115638	GOUPILLE D'ARRÊT POUR TÊTE DE FOURCHE
78	707214	TUBE DE RACCORD	174	115745	BAGUE DE SÉCURITÉ
79	707216	GOUPILLE DE L'UNITÉ DE DÉTRESSE HOMME MORT	175	116781	BAGUE DE SÉCURITÉ
80	707985	ENGRENAGE VERS DTF 25 SH	176	900099	VIS À TÊTE CREUSE HEXAGONALE
81	100263	ÉCROU DE SÉCURITÉ	177	900157	RONDELLE PLATE
82	100283	ÉCROU DE SÉCURITÉ	178	900158	ÉCROU DE BLOCAGE
83	100302	BAGUE RESSORT	179	900165	TÊTE À EPAULEMENT HEXAGONALE
84	100594	VIS ALLEN	180	900167	VIS À TÊTE CYLINDRIQUE HEXAGONALE
85	100595	VIS À TÊTE CYLINDRIQUE HEXAGONALE	181	900169	ÉCROU À DÔME HEXAGONAL [ÉCROU HEXAGONAL BOMBÉ]
86	100598	VIS ALLEN	182	900220	VANNE 1/2" FF
87	100611	ÉCROU HEXAGONAL	183	900221	MAMELON EN LAITON 1/2
88	100614	VIS HEXAGONALE	184	900222	RACCORD CANNELÉ 1/2"
89	100616	RONDELLE DE SÉCURITÉ SCHNORR®	185	900223	RACCORD 1/2" GARDENA
90	101595	VIS ALLEN	186	900255	RONDELLE
91	101599	VIS HEXAGONALE	187	900552	VIS HEXAGONALE
92	101600	VIS HEXAGONALE	188	900553	VIS HEXAGONALE
93	101602	VIS À TÊTE HEXAGONALE	189	900622	CAPUCHON EN PLASTIQUE
94	101670	RONDELLE	190	900555	KAMLOK
95	101822	ÉCROU HEXAGONAL ~0.8D	191	900556	PALIER
96	101823	ÉCROU HEXAGONAL			

Arbre assemblé

600146

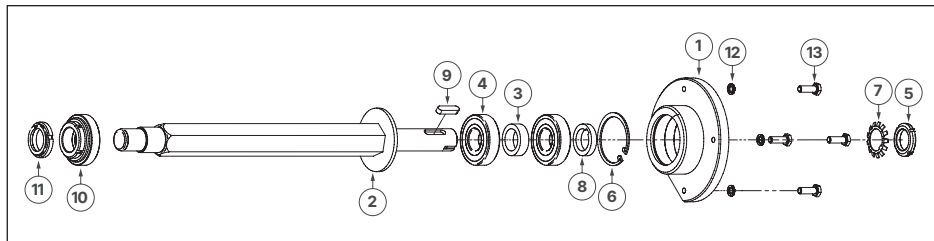

N°	ARTICLE	NOM DE LA PIÈCE
1	600320	ROULEMENT À BRIDE
2	600148	ARBRE SOUDÉ
3	701566	ESPACEUR
4	108279	ROULEMENT À BILLES
5	108755	ÉCROU D'ARBRE
6	108723	BAGUE DE SÉCURITÉ
7	108335	RONDELLE DE SÉCURITÉ

N°	ARTICLE	NOM DE LA PIÈCE
8	702632	BAGUE D'ÉCARTEMENT
9	105935	CLÉ À RESSORT
10	600147	ÉCROU D'ARBRE DTF 35
11	900144	ÉCROU D'ARBRE AUTOBLOQUANT KM8
12	113263	RONDELLE D'ARRÊT NORD-LOCK
13	101608	VIS HEXAGONALE

Couvercle latéral assemblé

600151

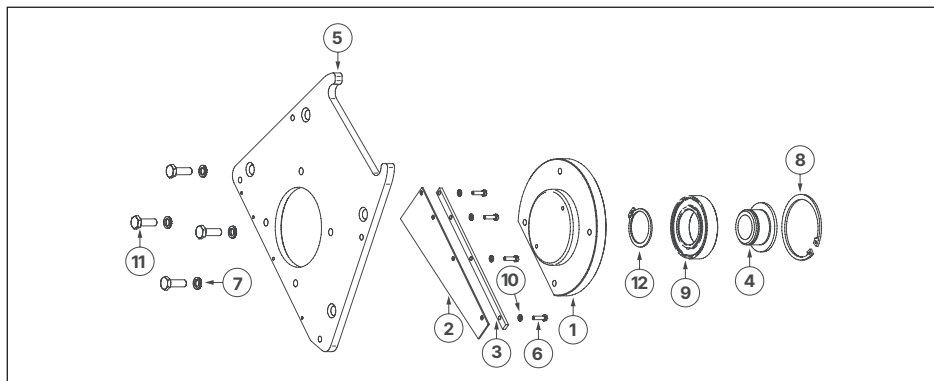

N°	ARTICLE	NOM DE LA PIÈCE
1	600321	COUVERCLE DE ROULEMENT
2	600229	GARDE-BOUE GAUCHE
3	600228	BANDE DE GARDE-BOUE GAUCHE
4	600153	DOUILLE
5	600152	COUVERCLE LATÉRAL DTF 35
6	115741	VIS HEXAGONALE

N°	ARTICLE	NOM DE LA PIÈCE
7	113263	RONDELLE D'ARRÊT NORD-LOCK
8	108724	BAGUE DE SÉCURITÉ
9	108268	ROULEMENT À BILLES
10	104727	RONDELLE D'ARRÊT M5
11	101608	VIS HEXAGONALE
12	108721	BAGUE DE SÉCURITÉ

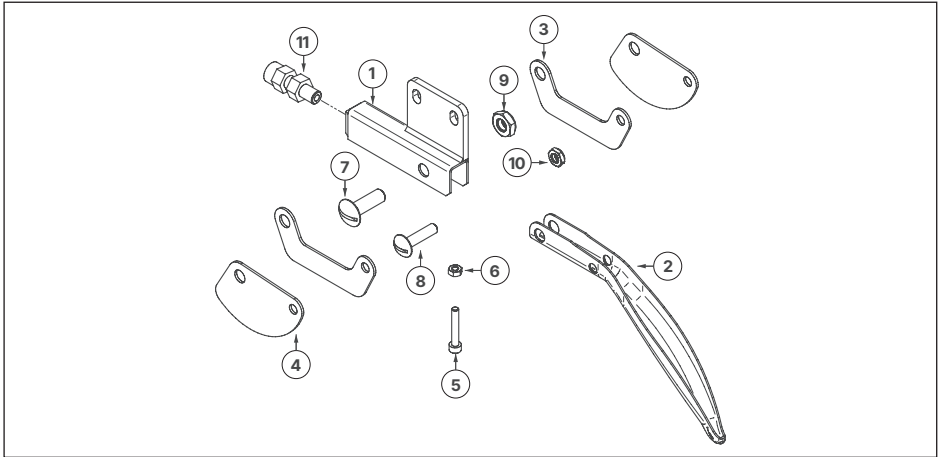
Assemblage du levier de commande**600887**

N°	ARTICLE	NOM DE LA PIÈCE
1	600886	BASE DE LEVIER
2	706414	LEVIER COUDÉ
3	702893	SANGLE DE CONNEXION
4	702894	PLAQUE DE PROTECTION
5	102271	VIS ALLEN
6	100326	ÉCROU HEXAGONAL

N°	ARTICLE	NOM DE LA PIÈCE
7	107957	VIS À POINTE COUPELLE
8	107956	VIS À POINTE COUPELLE
9	106666	ÉCROU DE SÉCURITÉ
10	108694	ÉCROU DE SÉCURITÉ
11	109475	VIS DE RÉGLAGE

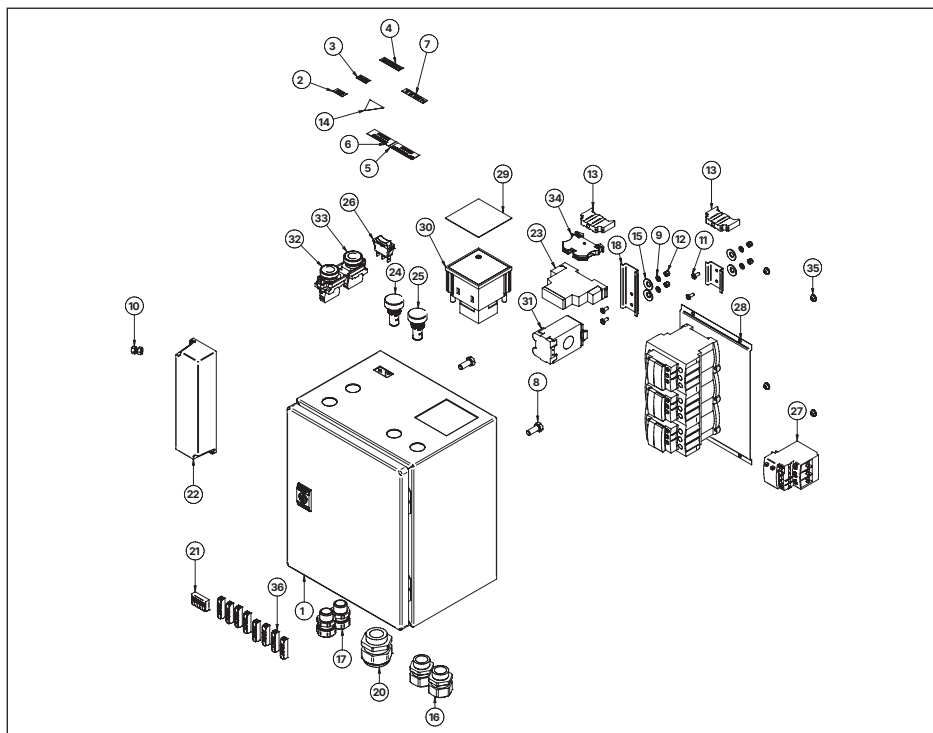
Interrupteur assemblé — 400 V**600650**

Retour à la table des matières ▲

N°	ARTICLE	NOM DE LA PIÈCE	N°	ARTICLE	NOM DE LA PIÈCE
1	900209	RELAIS DE CONTRÔLE D'ALIMENTATION 3P	19	203429	RAIL DE MONTAGE
2	900208	ALIMENTATION SM 100 W	20	600818	ASSEMBLAGE DE L'INTERRUPTEUR ÉLECTRIQUE
3	900211	LAMPE À LED 230 V ROUGE	21	900103	CONNECTEUR D'ÉPISURE
4	900212	LAMPE À LED 230 V VERT	22	900406	DÉMARREUR DE MOTEUR STAR-DELTA 40A
5	900214	INTERRUPTEUR À BASCULE NOIR 1 PÔLE	23	900216	RELAIS DE SURCHARGE THERMIQUE 40 A
6	900415	ÉCHELLE D'AMPÈREMÈTRE 1.3IN 72X72	24	108964	PIÈCE DE MAINTIEN
7	900414	ÉCHELLE CADRAN D'AMPÈREMÈTRE 0-60	25	900086	GAINÉ DE CÂBLE M32, LG
8	900419	BOUTON POUSSOIR ROUGE 22.5	26	900507	BLOC DE JONCTION 6 MM² BLEU
9	900418	BOUTON POUSSOIR VERT 22.5	27	600831	ÉTIQUETTE AUTOCOLLANTE « MARCHÉ »
10	900417	TRANSFORMATEUR DE COURANT 50/5 A	28	600836	ÉTIQUETTE AUTOCOLLANTE « < 38,5 A »
11	900508	RIVET AVEUGLE ALUMINIUM	28	600837	ÉTIQUETTE AUTOCOLLANTE « < 26,2 A »
12	108692	ÉCROU DE SÉCURITÉ	29	600835	ÉTIQUETTE AUTOCOLLANTE « PHASE INVERSE »
13	101652	RONDELLE	30	111182	AUTOCOLLANT -ATTENTION HAUTE TENSION-
14	108194	VIS À TÊTE CYLINDRIQUE	31	600834	ÉTIQUETTE AUTOCOLLANTE « CONTRÔLE DES PHASES OK »
15	900509	CONNECTEUR D'ÉPISURE EN LIGNE	32	600833	ÉTIQUETTE AUTOCOLLANTE « FEUX MARCHÉ/ARRÊT »
17	114814	GAINÉ DE CÂBLE À VIS M25 PLASTIQUE	33	600832	ÉTIQUETTE AUTOCOLLANTE « ARRÊT »
18	115086	GAINÉ DE CÂBLE PROGRESS KST.			

Interrupteur assemblé — 480 V

601028

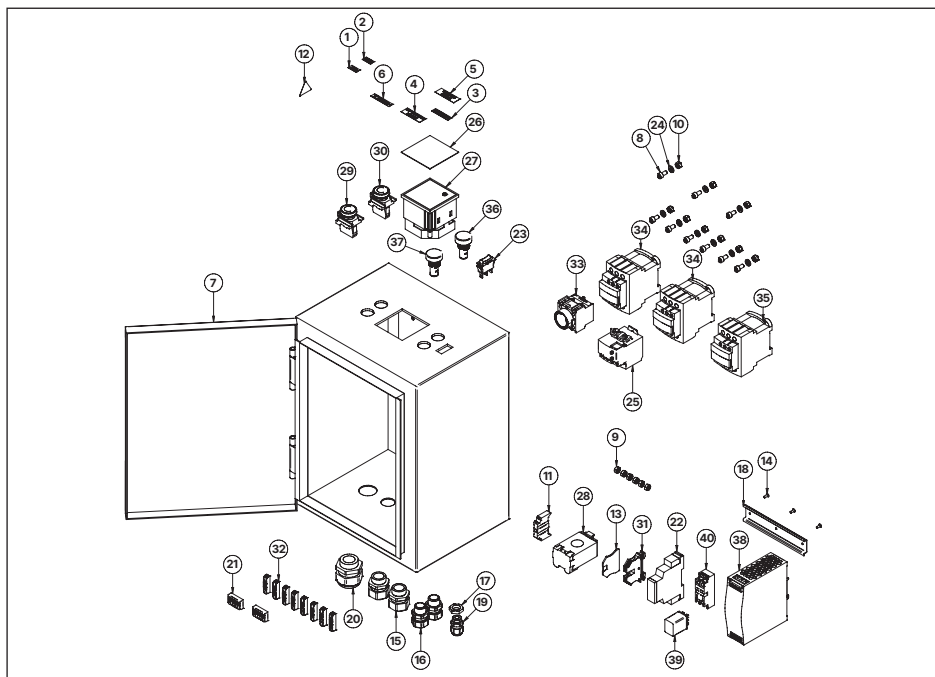

Retour à la table des matières ▲

N°	ARTICLE	NOM DE LA PIÈCE	N°	ARTICLE	NOM DE LA PIÈCE
1	600831	ÉTIQUETTE AUTOCOLLANTE « MARCHÉ »	21	900103	CONNECTEUR D'ÉPISURE
2	600832	ÉTIQUETTE AUTOCOLLANTE « ARRÊT »	22	900209	RELAIS DE CONTRÔLE D'ALIMENTATION
3	600833	ÉTIQUETTE AUTOCOLLANTE « FEUX MARCHÉ/ARRÊT »	23	900214	INTERRUPTEUR À BASCULE NOIR PÔLE
4	600834	ÉTIQUETTE AUTOCOLLANTE « CONTRÔLE DES PHASES OK »	24	900255	RONDELLE
5	600835	ÉTIQUETTE AUTOCOLLANTE « PHASE INVERSE »	25	900407	RELAIS DE SURCHARGE THERMIQUE 40 A
6	600836	ÉTIQUETTE AUTOCOLLANTE « < 38,5 A »	26	900414	ÉCHELLE CADRAN D'AMPÈREMÈTRE 0-60 SCHNEIDER
7	601029	COFFRET ÉLECTRIQUE DTF 35 480 A	27	900415	AMPER SCALE 1.3IN 72X72 SCHNEIDER
8	102199	VIS ALLEN	28	900417	TRANSFORMATEUR DE COURANT 50/5 A
9	102334	ÉCROU HEXAGONAL	29	900418	BOUTON POUSSOIR VERT 22.5 ELMARK
10	108693	ÉCROU DE SÉCURITÉ	30	900419	BOUTON POUSSOIR ROUGE 22.5 ELMARK
11	108964	PIÈCE DE MAINTIEN	31	900507	WDU 6 BL BLOC DE JONCTION 6 MM² BLEU
12	111182	AUTOCOLLANT -ATTENTION HAUTE TENSION-	32	900509	CONNECTEUR D'ÉPISURE EN LIGNE 8
13	111253	CÔTÉ TERMINAL	33	900702	BLOC DE CONTACT TEMPORISÉ
14	112082	RIVET POP TLP/D429	34	900703	CONTACTEUR DE PUISSANCE TRIPHASÉ 65 A
15	114814	GAINÉ DE CÂBLE À VIS M25 PLASTIQUE	35	900704	CONTACTEUR DE PUISSANCE TRIPHASÉ 40A
16	115086	GAINÉ DE CÂBLE PROGRESS KST.	36	900714	LAMPE À LED 24V ROUGE
17	115137	CONTRE-ÉCROU M16	37	900715	FEU 24 V VERT
18	203429	RAIL DE MONTAGE 0,125	38	900716	ALIMENTATION
19	300072	GAINÉ DE CÂBLE À VIS M16 PLASTIQUE	39	900717	RELAIS INDUSTRIEL 24 VDC 24 VDC 2 CO [2 CONTACTS]
20	900086	GAINÉ DE CÂBLE M32, LG	40	900718	BASE POUR RELAIS 55,02 AC

Schémas électriques — Versions 400 V

600650 — Moteur à prise de force

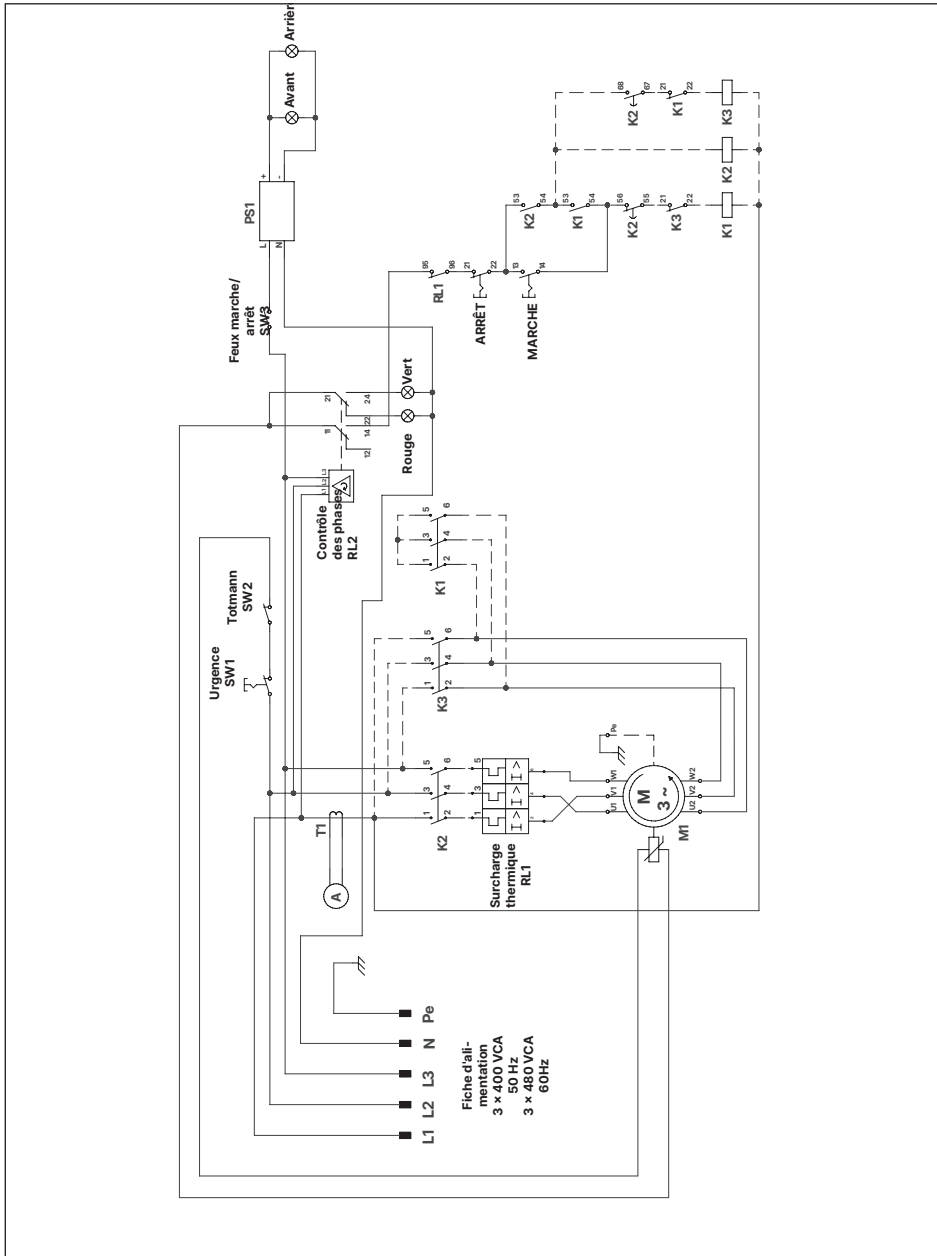

Retour à la table des matières ▲

600650 — Moteur à CTP [coefficient de température positif]

Retour à la table des matières ▲

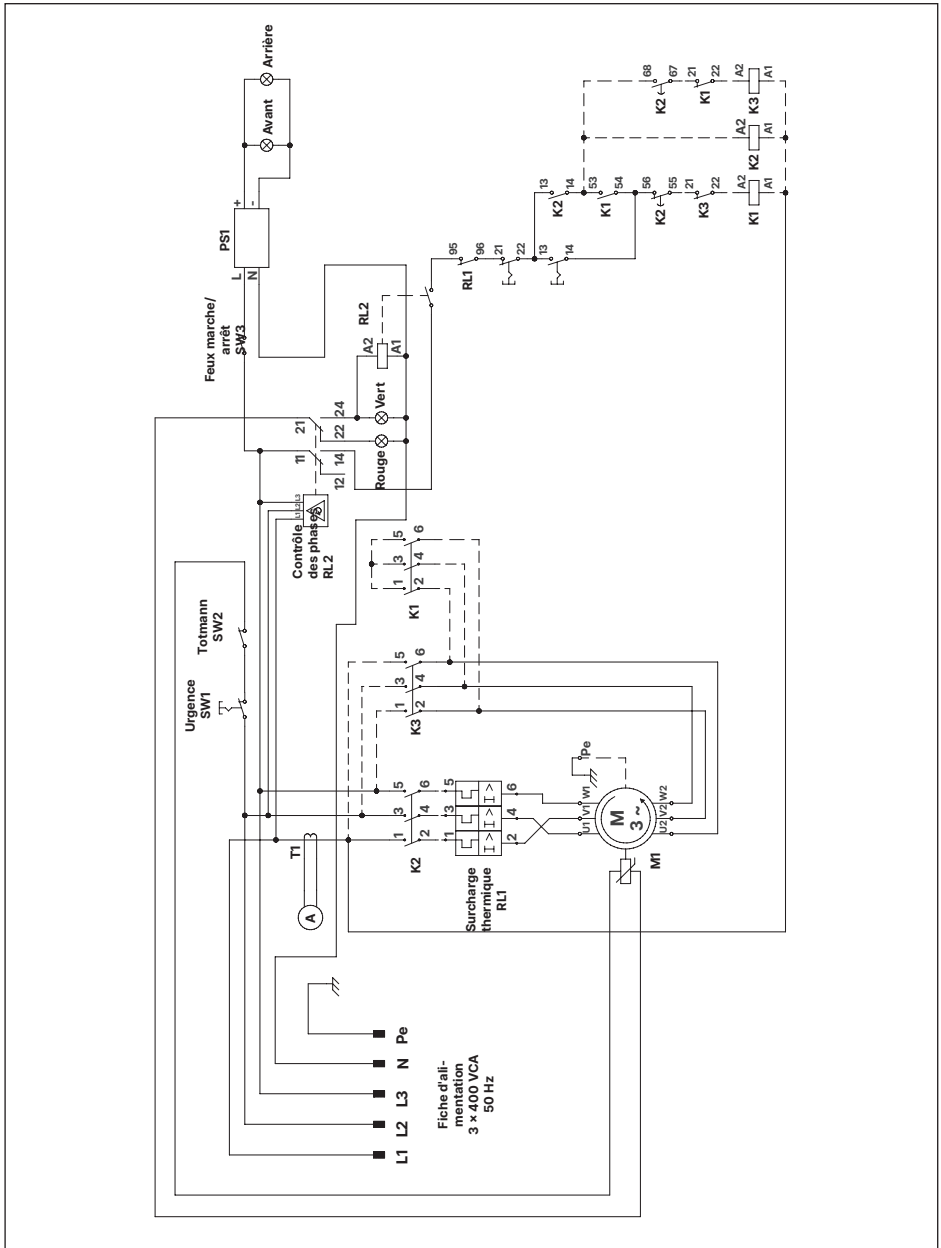

ACCESSOIRES

Jeu de poids

600956

N°	ARTICLE	NOM DE LA PIÈCE
1	600221	POIDS AVANT DROIT EN BAS
2	600217	POIDS AVANT GAUCHE EN BAS
3	600218	POIDS AVANT GAUCHE EN HAUT
4	900162	BOULON À TÊTE HEXAGONALE
5	702644	DISQUE EN CAOUTCHOUC
6	702646	DISQUE
7	101607	VIS À TÊTE HEXAGONALE
8	113919	RONDELLE DE SÉCURITÉ
9	101609	VIS À TÊTE HEXAGONALE M10X35, DIN 933

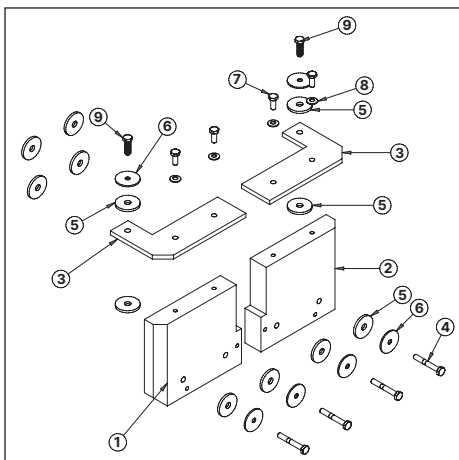

Dispositif de visée complet

600963

N°	ARTICLE	NOM DE LA PIÈCE
1	701236	BRAS
2	600964	TIGE
3	701238	DISPOSITIF DE VISÉE POUR POINTEUR DTF 25
4	701239	COLLIER DE RÉGLAGE DTF 25
5	701240	ROUE EN FORME DE DISQUE DTF 25
6	701243	PINCE DOUBLE TUBE 0405/2
7	701242	CORDON EN POLYESTER
8	102287	ÉCROU HEXAGONAL
9	100611	ÉCROU HEXAGONAL
10	110441	VIS A AILETTE
11	110442	BOULON À CÊIL
12	114812	VIS À CÊIL
13	100283	ÉCROU DE SÉCURITÉ

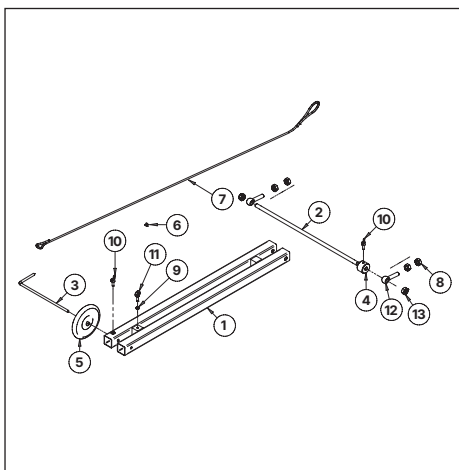

Jeu de points de levage

600969

N°	ARTICLE	NOM DE LA PIÈCE
1	600960	POINT DE LEVAGE SOUDÉ
2	101600	VIS HEXAGONALE
3	113918	RONDELLE D'ARRÊT RIP-LOCK

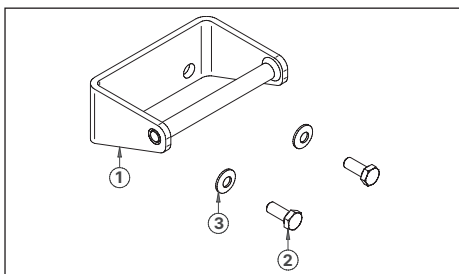

Retour à la table des matières ▲

Jeu d'adaptateurs camlock 4" TO 3"**600970**

N°	ARTICLE	NOM DE LA PIÈCE
1	600959	ORIFICE
2	900083	CAMLOCK DN80 FILETAGE FEMELLE 3"

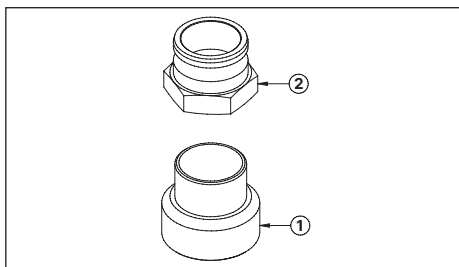
**Jeu de protecteurs de roue****600971**

N°	ARTICLE	NOM DE LA PIÈCE
1	600965	PROTECTEUR DE ROUE GAUCHE
2	600966	PROTECTEUR DE ROUE DROIT
3	109668	VIS À TÊTE HEXAGONALE
4	113918	RONDELLE D'ARRÊT RIP-LOCK
5	100263	ÉCROU DE SÉCURITÉ
6	900649	BOULON À ŒIL
7	600648	RESSORT
8	900032	SAC EN NYLON ZIPPÉ 23X31

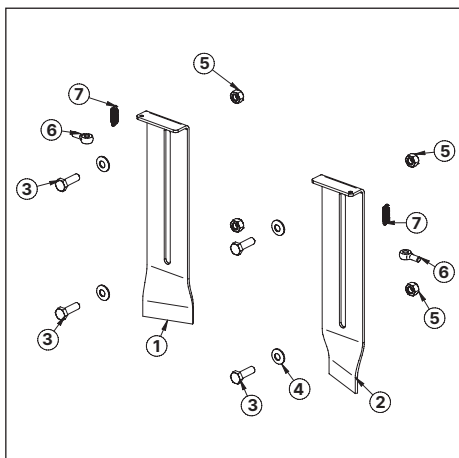
**Jeux de douilles de distance**

ARTICLE	NOM DE LA PIÈCE
800119	JEU DE DOUILLES D'ÉCARTEMENT POUR ARBRE 10 CM
800120	JEU DE DOUILLES D'ÉCARTEMENT POUR ARBRE 15 CM
800121	JEU DE DOUILLES D'ÉCARTEMENT POUR ARBRE 17 CM
800122	JEU DE DOUILLES D'ÉCARTEMENT POUR ARBRE 20 CM
800123	JEU DE DOUILLES D'ÉCARTEMENT POUR ARBRE 25 CM
800124	JEU DE DOUILLES DE DISTANCE POUR TAMBOUR 10 CM
800125	JEU DE DOUILLES DE DISTANCE POUR TAMBOUR 15 CM
800126	JEU DE DOUILLES DE DISTANCE POUR TAMBOUR 17 CM
800127	JEU DE DOUILLES DE DISTANCE POUR TAMBOUR 20 CM
800128	JEU DE DOUILLES DE DISTANCE POUR TAMBOUR 25 CM

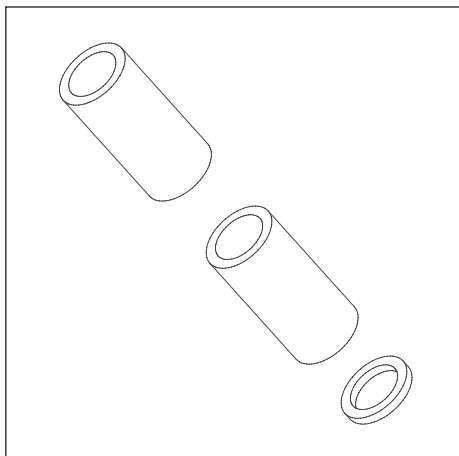

GARANTIE

Von Arx EOOD garantit le parfait fonctionnement de l'appareil pendant une période de 24 mois à compter de la date d'achat. Si le produit est utilisé en service posté, cette période de garantie est réduite de moitié.

Von Arx EOOD contrôle toutes les unités pour s'assurer qu'elles sont complètes et fonctionnent correctement avant qu'elles ne quittent l'usine.

Le client est tenu de contrôler la machine dès sa réception pour vérifier qu'elle ne présente pas de défauts ou de dommages pendant le transport et d'informer sans délai le centre de vente et le transporteur de tout dommage ou défaut.

Von Arx EOOD s'engage à corriger le plus rapidement possible tous les défauts manifestement dus à des vices de matériaux ou de fabrication dans le cadre de la période de garantie indiquée ou à organiser la réparation par l'intermédiaire d'un centre de service et de vente officiel de Von Arx.

Nous déclinons toute responsabilité pour les dommages dus à une manipulation incorrecte, au non-respect de ce mode d'emploi, à une surcharge, à une utilisation inadaptée, à un entretien incorrect ou à l'usure naturelle. Les réparations ou modifications effectuées par l'acheteur ou des tiers sans notre autorisation écrite sont à la charge du client et annulent immédiatement notre garantie.

En outre, aucune réclamation ne peut être prise en compte au titre de la garantie si des pièces autres que celles fabriquées ou recommandées par Von Arx EOOD sont utilisées.

Les lames sont des pièces d'usure et, de ce fait, ne sont pas couvertes par la garantie.

Von Arx EOOD ne peut être tenu responsable de tout dommage ou perte subis par l'acheteur directement ou indirectement (perte indirecte, manque à gagner, frais supplémentaires, etc.)

Les pièces achetées, telles que les moteurs, les interrupteurs, etc., sont garanties dans le cadre de la détermination de la garantie des fournisseurs correspondants.

Pour prouver l'éligibilité à une garantie, vous aurez besoin de la carte de garantie et de la facture commerciale correspondante de votre centre de vente.



DÉCLARATION DE CONFORMITÉ CE

au sens de la directive européenne sur les machines 2006/42/CE

Nous déclarons que l'outil indiqué ci-dessous est conforme aux exigences de base pertinentes en matière de santé et de sécurité de la directive CE en raison de sa conception et de sa construction et du modèle mis sur le marché par notre société. Toute modification de l'outil sans notre consentement entraîne l'annulation de la présente déclaration.

Normes appliquées :

EN ISO 12100:2011
EN ISO 13849-1:2015
EN 13862:2001+A1:2009
EN 60204-1:2019

Désignation de l'appareil :

Machine de préparation de surface

Type

DTF 35 SH 3×400 V/50 Hz, 3 × 480 V/60 Hz, GPL

Von Arx EOOD, 4000 Plovdiv / Bulgarie**Fredrik Åkermark**

Propriétaire

Plovdiv, vendredi 22 juillet 2022

Responsable de la documentation technique :

ing. Maria Spasova

Fabricant

Von Arx EOOD
Rue Nedyalka Shileva 20
4000 Plovdiv, Bulgarie
Tél : +359 32 94 05 53
E-mail : order@vonarx.com
www.vonarx.com



EN: Operating manual (p. 3)
DE: Betriebsanleitung (S. 47)

FR: Mode d'emploi (pp. 91)
ES: Instrucciones de manejo (pág. 137)



DTF 35 SH

CORTADORA VON ARX

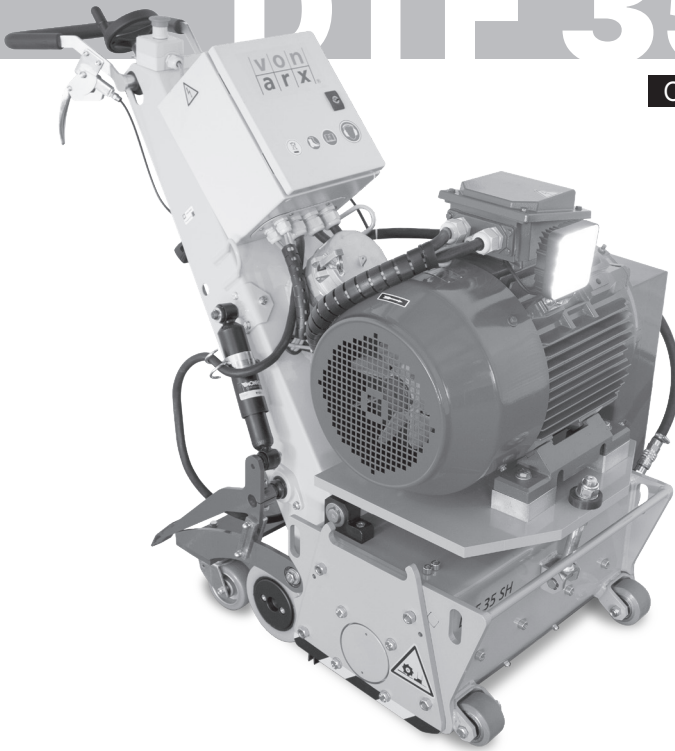

EN

**von
arx**®
TRUE QUALITY SINCE 1941

TABLA DE CONTENIDO

Notas para el usuario	141
Antes de usar	141
Lectura de estas Instrucciones de manejo	141
Derechos de autor ©	141
Marcas comerciales ®	141
Patentes	141
Ilustraciones y modificaciones técnicas	141
Traducciones	141
Conservación	141
Más información	141
Piezas marcadas	142
Instrucciones de seguridad	142
Por su seguridad	142
NOTA: Vibraciones mano-brazo	144
Uso para el fin previsto	144
Riesgo residual	144
Seguridad y responsabilidad en el trabajo	144
Otras instrucciones de seguridad	144
Campo de aplicación	145
Herramientas	145
Cuchillas de diamante, tambores y espaciadores	145
Accesorios especiales	146
Funcionamiento	147
Puesta en marcha	147
Preparación del trabajo	147
Montaje de los tambores o cuchillas	147
Instalación del tambor de herramientas	149
Conecte el equipo de aspiración de polvo	150
Conexión de agua	150
Ajuste de la hondura de trabajo	150
Puesta a cero del contador de profundidad	150
Preparación de la superficie de trabajo	150
Revisión de la máquina	151
Encender la máquina	151
Funcionamiento eléctrico y control	151
Tratamiento de la superficie	152

Funciones de bloqueo de emergencia de seguridad.....	153
Instrucciones finales	153
Cuidado y mantenimiento.....	154
Plan de mantenimiento	154
Trabajos de mantenimiento.....	154
Reparaciones	155
Localización de fallos	156
Especificaciones técnicas.....	157
Descripción general y principio de funcionamiento	158
Instalación de la máquina	158
Modo de funcionamiento.....	158
Lista de repuestos	159
DTF 35 - 15 kW / 20 HP	159
DTF 35 - 22 kW / 30 HP, 25 kW / 33 HP	161
DTF 35: GLP.....	163
DTF 35 Basic	165
Eje montado	170
Tapa lateral montada	170
Palanca de accionamiento.....	171
Interruptor montado - 400 V	172
Interruptor montado - 480 V	173
Sistemas eléctricos - Versiones de 400 V	174
Sistema eléctrico - Versión de 480 V	176
Sistema eléctrico - Versión de GLP	177
ACCESORIOS	178
Juego de pesas	178
Dispositivo de orientación completo	178
Juego de punto de elevación.....	178
Adaptador camlock de 4 in A 3 in	179
Garantía.....	180
Declaración de conformidad CE	181
en el sentido de la directiva de máquinas CE 2006/42/CE.....	181

NOTAS PARA EL USUARIO

Antes de usar

Es extremadamente importante que haga lo siguiente:

- Asegúrese de que la entrega esté completa y compruebe los posibles daños ocasionados durante el trayecto/transporte.
- Respete las instrucciones de seguridad.
- Lea las instrucciones de manejo.

Lectura de estas Instrucciones de manejo

Si tiene alguna pregunta después de leer estas Instrucciones de manejo, póngase en contacto con el fabricante o con el centro de servicio más cercano.

El fabricante no se responsabiliza de los daños o averías derivados del incumplimiento de las Instrucciones de manejo.

Derechos de autor ©

El texto y las ilustraciones no se pueden copiar ni reproducir sin la autorización expresa de Von Arx EOOD.

Marcas comerciales ®

Las palabras "Von Arx" y el logotipo de "Von Arx" son marcas comerciales registradas y protegidas internacionalmente. Su uso por parte de terceros está prohibido.

Patentes

Diversos componentes y procesos enumerados e ilustrados en estas Instrucciones de manejo están pendientes de patente o ya se han otorgado patentes nacionales e internacionales.

Ilustraciones y modificaciones técnicas

Las ilustraciones pueden diferir de la máquina real y aparecen sin ninguna obligación por nuestra parte. Con el fin de satisfacer las demandas de los clientes que cambian rápidamente, nos reservamos el derecho de realizar modificaciones técnicas sin previo aviso.

Traducciones

Únicamente la versión en inglés de estas Instrucciones de manejo es legalmente vinculante. La versión en inglés de este manual se considera como las "Instrucciones originales".

Conservación

Conserve esta Instrucciones de manejo en un lugar seguro y disponible para el usuario.

Más información

Fabricante:
Von Arx EOOD,
4000 Plovdiv
Teléfono: +359 32 94 05 53
País de origen: Bulgaria

Piezas marcadas

Lea y observe siempre las instrucciones de seguridad de estas Instrucciones de manejo. Las instrucciones de seguridad están marcadas de la siguiente manera:



El incumplimiento de una instrucción marcada con este símbolo puede provocar lesiones graves o la muerte.



El incumplimiento de una instrucción marcada con este símbolo puede dañar la máquina o causar daños a la propiedad.



Marque cualquier información explicativa o instrucciones especiales.

INSTRUCCIONES DE SEGURIDAD

Por su seguridad

Las máquinas y herramientas de Von Arx son de tecnología de vanguardia y se fabrican de acuerdo con las normas de fabricación de la CE. Han sido probadas y aprobadas, además son seguras de utilizar cuando se usan como se describe en las instrucciones.

El empleo de las máquinas es peligroso cuando la utiliza una persona no capacitada y cuando no se usa como se describe en las instrucciones de manejo. Toda persona que participe en la elaboración, ejecución, funcionamiento y mantenimiento debe haber leído y comprendido las instrucciones de manejo, especialmente las de seguridad.



Mantenga su estación de trabajo ordenada.

- El desorden en su área de trabajo puede ser causa de accidentes.



Sea precavido.

- Sea siempre consciente de sus acciones. Use el sentido común durante el trabajo. No maneje la máquina o la herramienta cuando esté distraído.



Evite una postura poco natural.

- Asegúrese de estar firmemente apoyado en el suelo mientras trabaja y mantenga el equilibrio en todo momento.



Use ropa de protección adecuada.

- No use ropa holgada ni joyas, ya que podrían quedar atrapadas en las piezas móviles.
- Cubra el cabello largo con una redecilla.
- El operador de la máquina debe usar gafas, guantes, protectores auditivos y calzado de seguridad antideslizante.
- Use una máscara antipolvo si el trabajo genera polvo.



Tenga en cuenta su entorno de trabajo.

- Nunca use la máquina o la herramienta cerca de materiales explosivos (el motor eléctrico puede producir chispas).
- Nunca use una herramienta eléctrica que esté húmeda o mojada (descarga eléctrica).
- Proteja la máquina o la herramienta de la humedad, el agua, el calor y el frío extremo, las soluciones químicas y los gases.



Mantenga a otras personas alejadas.

- Mantenga a otras personas, especialmente a los niños, alejadas de la máquina o la herramienta y del cable de alimentación.
- Mantenga a otras personas fuera de su área de trabajo mientras trabaja.

**Revise la máquina o la herramienta en busca de posibles daños.**

- Antes de empezar a trabajar, se deben inspeccionar los dispositivos de seguridad o las piezas ligeramente dañadas y asegurarse de que funcionen satisfactoriamente para el fin previsto.
- Los dispositivos de seguridad y los interruptores dañados deben ser reparados o reemplazados por un centro de servicio autorizado. No use la herramienta eléctrica si los interruptores no se pueden encender o apagar.

**No transporte la máquina.**

- Por motivos de seguridad y salud, las máquinas pesadas y sus tambores no deben transportarse a mano.

**Nunca abandone una máquina que no esté en un estado seguro.**

- Antes de dejar la máquina, apague el motor.
- Asegure la máquina colocando cuñas debajo de las ruedas.
- Desconecte el enchufe de alimentación o corte los contactos de encendido.

**No retire los dispositivos de protección.**

- Solo maneje la máquina cuando todos los dispositivos de protección instalados en fábrica estén montados y en buen estado de funcionamiento.

**Use la máquina solo en superficies horizontales.**

- La máquina cortadora solo debe utilizarse en superficies horizontales.
- Asegúrese de que las ruedas se apoyan firmemente en la superficie a tratar.

**No haga un mal uso del cable de alimentación eléctrica.**

- No use el cable para sacar el enchufe de la toma de corriente.
- Proteja el cable contra el calor, el aceite y los bordes afilados.
- Coloque el cable eléctrico de tal manera que no pueda dañarse por las herramientas de trabajo.
- Al aire libre, use únicamente cables de extensión especialmente autorizados y debidamente marcados.
- Use únicamente cables eléctricos con una sección adecuada y la longitud necesaria.
- Desenrolle completamente el cable de extensión del tambor del cable.
- Evite el contacto físico con las partes conectadas a tierra.

**¡Cumpla con las instrucciones de uso del fabricante del motor eléctrico o de combustión interna y con los siguientes requisitos!**

- Cuando no esté en uso, asegúrese de que la máquina esté desconectada de la fuente de alimentación.
- Desenchufe siempre la máquina cuando no la utilice.
- Está prohibido modificar el cableado eléctrico que podría ser perjudicial para la seguridad o cambiar las funciones originales de regulación y control.
- Las reparaciones del cableado eléctrico solo podrían ser realizadas por un electricista calificado.
- No sustituya el tanque de GLP con el motor en marcha.
- No utilice la máquina cerca de un fuego abierto.
- No fume cerca de la máquina.
- No trabaje nunca con motores de combustión interna en espacios reducidos.
- Evite quemaduras en el motor caliente. Deje que el motor se enfríe completamente antes de realizar cualquier trabajo de mantenimiento.

**No retire los dispositivos de seguridad.**

- Los dispositivos de protección dañados en las máquinas deben repararse o reemplazarse en un taller de servicio al cliente.
- Solo maneje la máquina si todos los dispositivos de protección montados en la fábrica están en su lugar y en buen estado de funcionamiento.
- Cuando el trabajo de la máquina implique la generación de polvo, conecte siempre el sistema de aspiración.
- Los guardapolvos dañados son perjudiciales para el rendimiento del aspirador conectado.
- No maneje la máquina a menos que el interruptor de parada de emergencia funcione correctamente.
- Cuando trabaje con la máquina, conecte siempre la cuerda del interruptor de fatiga a su muñeca.
- Nunca trabaje sin el protector del cinturón instalado.

**Lugar de funcionamiento y lugar de trabajo**

Cuando trabaje con la máquina, el operador deberá situarse siempre detrás del manillar. Desde esta posición puede monitorear permanentemente y, si es necesario, corregir el trabajo que se va a realizar. De pie en esta posición, el operador de la máquina puede:

- Conducir la máquina
- Detener la máquina
- Accione todos los elementos de mando y control mientras la máquina está en uso.
- Las máquinas con accionamiento eléctrico o hidráulico también deben ser manipuladas y controladas por el maquinista desde esta posición.

NOTA: Vibraciones mano-brazo

La utilización de la DTF 35 SH conlleva un desgaste por vibración. Siga las disposiciones legales en cuanto al tiempo de manejo permitido.

Adhesivos de seguridad en la máquina

ADVERTENCIA: EJE DE CORTE



ADVERTENCIA: SUPERFICIE CALIENTE



ADVERTENCIA: PELIGRO DE DESCARGA ELÉCTRICA



ESTUDIE LAS INSTRUCCIONES DE MANEJO.



SE DEBEN USAR PROTECTORES AUDITIVOS.



SE DEBE USAR CALZADO DE SEGURIDAD.

Los adhesivos de seguridad dañados o perdidos se deben reemplazar inmediatamente. Estos adhesivos se pueden obtener en su centro de atención al cliente.

Uso para el fin previsto

Las máquinas están diseñadas exclusivamente para trabajar en superficies horizontales. Cualquier otro uso no corresponde al fin previsto. El fabricante rechaza toda responsabilidad por los daños causados. Las máquinas de tratamiento de superficies siempre actúan sobre la superficie a tratar. Por lo tanto, no son adecuadas para la limpieza de superficies sensibles (como los suelos de baldosas) (consulte también "Campo de aplicación" en la página 145).

Riesgo residual

Existe un riesgo residual debido a las diferentes características de los revestimientos del suelo, incluso si la máquina se usa de acuerdo con las normas aplicables. Si detecta un corte irregular, debe reducir la hondura de trabajo o revisar el tambor de corte o las cuchillas.

Seguridad y responsabilidad en el trabajo

- Contribuya a la seguridad en el lugar de trabajo.
- Informe inmediatamente a la persona responsable de cualquier discrepancia que se desvíe del funcionamiento normal.
- Realice todo el trabajo con una conciencia de la necesidad de seguridad.

Otras instrucciones de seguridad

Asegúrese de cumplir con las normas, los estándares y las directivas locales o nacionales.

CAMPO DE APLICACIÓN

Dependiendo del tipo de cuchilla, se pueden trabajar materiales de superficie dura, frágil a firme o elástica, por ejemplo:

- Superficies de asfalto y asfalto fundido
- Concreto y cemento, piedra sintética, baldosas
- Pavimentos de cemento, cemento madera, cerámica, etc.
- Piedra natural
- Materiales termoplásticos

Las superficies de materiales blandos altamente elásticos o de tejidos y materiales de fibra no se pueden trabajar, o solo se pueden hacerlo con ciertas limitaciones, por ejemplo:

- Látex, goma, plásticos blandos y materiales de espuma
- Madera, alfombras y tejidos

HERRAMIENTAS

La mejor manera de determinar la herramienta adecuada para su aplicación particular es mediante pruebas. La siguiente descripción solo proporciona valores orientativos. Use siempre las herramientas adecuadas proporcionadas por el fabricante para lograr los resultados deseados.

Cuchillas de diamante, tambores y espaciadores

Espaciadores (Fig. 1).

Cuchillas de diamante para montaje en eje. Recomendado para la versión de 15 kW (Fig. 2)

Las cuchillas están disponibles en dos modelos

1. Amarillo - para concreto duro
2. Azul - para concreto normal

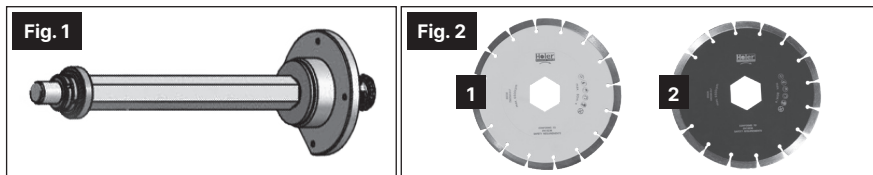

Tambor (Fig. 3). Recomendado para versiones de 22 kW y 25 kW

Discos diamantados para montaje en tambor (Fig. 4)

Las cuchillas están disponibles en dos modelos

1. Amarillo - para concreto duro
2. Azul - para concreto normal

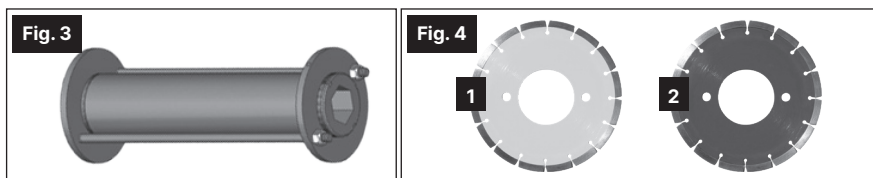

Espaciadores para el eje (Fig. 5) y espaciadores para el tambor (Fig. 6)

Los espaciadores están disponibles en tres modelos. Espesor: 2mm/4mm/5mm

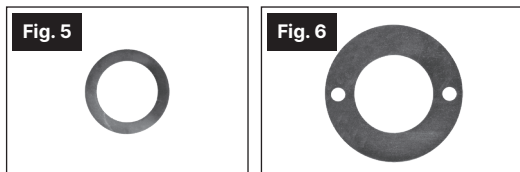

La mejor manera de determinar la herramienta adecuada para la aplicación concreta es mediante ensayos.



El sentido de rotación debe respetarse al montar las cuchillas (Fig. 7).



Accesorios especiales

1. Guía direccional
2. Punto de elevación
3. Pesos delanteros
4. Escudo de las ruedas de tracción
5. Adaptador camlock de 4 in a 3 in
6. Juego de ejes de casquillos distanciadores
7. Juego de tambor de casquillo distanciador

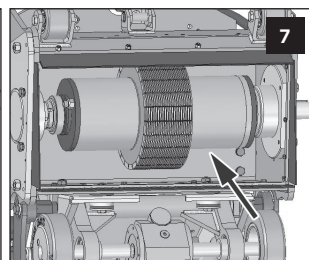
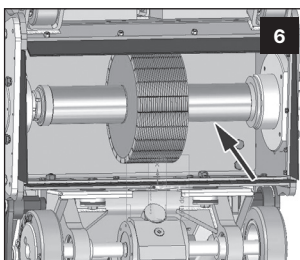
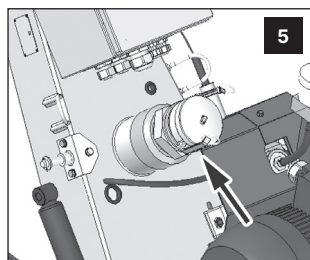
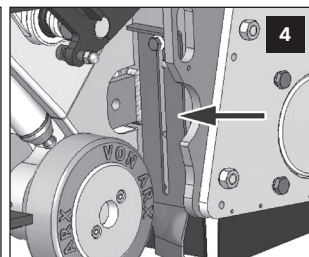
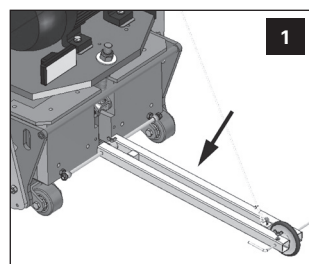
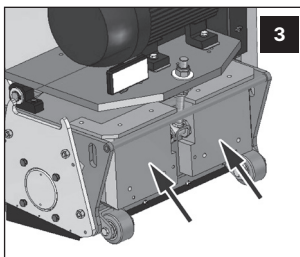
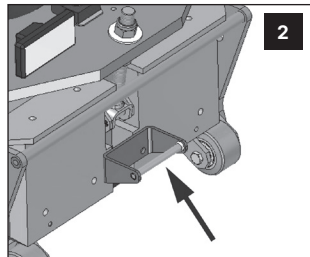

Volver a la Tabla de contenido ▲

FUNCIONAMIENTO

Puesta en marcha

Máquinas con motores eléctricos

El conector CEE también está disponible en los países en los que no se ha establecido este sistema de conexión.

- Es necesario contar con un cable alargador para conectarlo a la máquina. Desenrolle completamente el cable de extensión del tambor del cable. Utilice únicamente los cables alargadores permitidos.
- Encienda la máquina ligeramente y compare el sentido de rotación del motor con la flecha de la tapa del ventilador. Si es necesario, cambie el sentido de rotación por inversión de fase. (Cambio de fase en el conector CEE si es automático o manual si no lo es).

Máquinas con motor de combustión interna

Por razones de seguridad en el transporte, las máquinas nuevas se entregan sin tanque de GLP ni aceite de motor.



Antes de la puesta en marcha, lea el manual de instrucciones del fabricante del motor.

1. Añada/compruebe el aceite del motor.
2. Conecte el tanque de GLP.

Preparación del trabajo



Revise su máquina para ver si está dañada.

- Revise si las piezas móviles están en funcionamiento.
- Los dispositivos de protección y las piezas dañadas se deben reparar por expertos o reemplazar por un taller de servicio al cliente.

Montaje de los tambores o cuchillas

Montaje en el eje (aplicable a todas las versiones)



Extraiga el enchufe de red para motores eléctricos o pare el motor de combustión interna.

1. Retire las tuercas de la cubierta.
2. Retire la cubierta con los tornillos de mariposa suministrados.
3. Coloque la configuración necesaria de aspas y espaciadores.
4. Apriete la tuerca del eje con la llave suministrada.
5. Apriete la tuerca avellanada en el eje utilizando la llave suministrada.
6. Vuelva a colocar la tapa y apriete las tuercas.

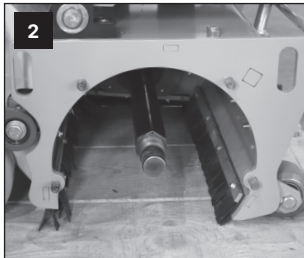
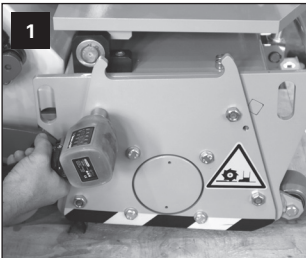



Montaje del tambor (aplicable a las versiones de 22 kW y 25 kW)



Extraiga el enchufe de red para motores eléctricos o pare el motor de combustión interna.

1. Retire las tuercas de la cubierta.
2. Retire la cubierta con los tornillos de mariposa suministrados.
3. Coloque el tambor preconfigurado con cuchillas y separadores en el eje.
4. Apriete la tuerca del eje con la llave suministrada.
5. Apriete la tuerca avellanada en el eje utilizando la llave suministrada.
6. Vuelva a colocar la cubierta y apriete las tuercas.

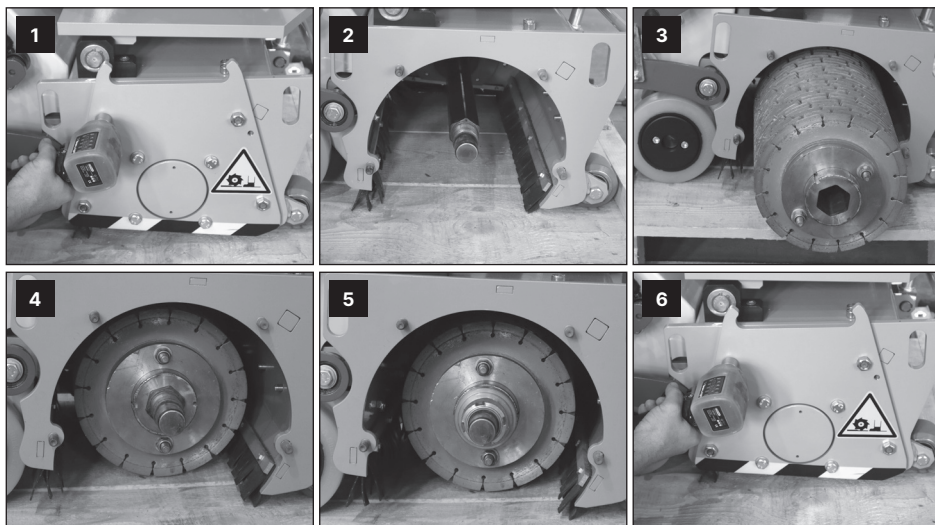

Instalación del tambor de herramientas

Retire las cuchillas.

1. Afloje las tuercas hexagonales del anillo de retención del tambor de herramientas.
2. Retire el anillo de retención del tambor de herramientas.
3. Retire las cuchillas y los separadores del núcleo del tambor.

Elija el tipo de cuchilla.



Las cuchillas no deben alternarse en un mismo tambor de herramientas.



No se deben colocar dos cuchillas una al lado de la otra, siempre deben estar separadas por un espaciador.



Las cuchillas de diamante solo deben sustituirse por juegos.

Ajuste de los ejes de los mayales

4. Empuje las cuchillas de diamante y los separadores en el núcleo del tambor (Atención: sentido de rotación).
5. Empuje el anillo de retención sobre el tambor de la herramienta y fíjela con tuercas hexagonales.

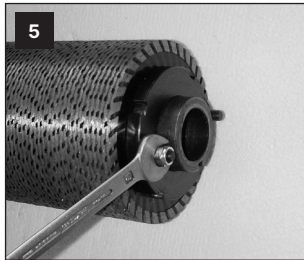
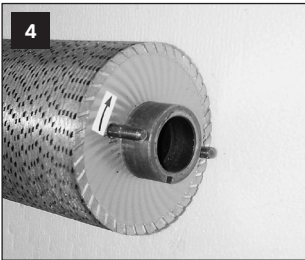
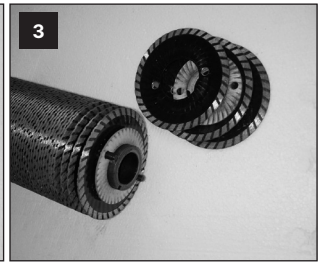
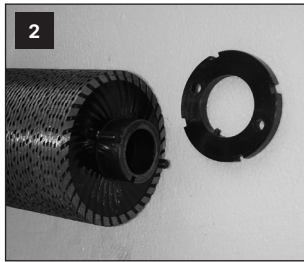
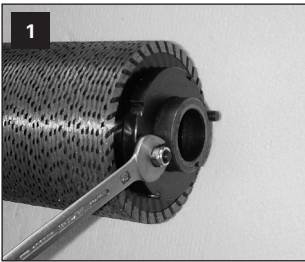

Conecte el equipo de aspiración de polvo

El tubo de aspiración con seguro de leva de 4" puede conectarse directamente al tubo de aspiración de la carcasa (Fig. 8).

Conexión de agua

Si es posible se debería trabajar con enfriamiento por agua (durabilidad de las cuchillas de diamante).

- Conexión de agua conexión rápida macho "Gardena" (Fig. 9 - A)
- Válvula de bola de seguridad (girar la palanca 90°) (Fig. 9 - B).

Ajuste de la hondura de trabajo

1. Ponga en marcha el convertidor del tambor de la herramienta.
2. Gire lentamente el volante en el sentido de las agujas del reloj (Fig. 10)
3. Siga la etiqueta de referencia y el contador para ajustar la profundidad deseada.

Contador	Profundidad, mm
10	0
20	3
30	6
40	9
50	12
60	15
70	18
80	21
90	24
93	25

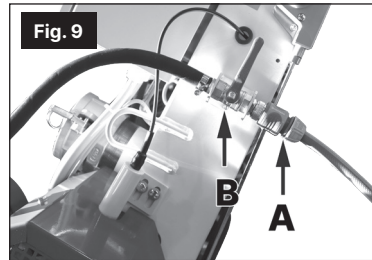
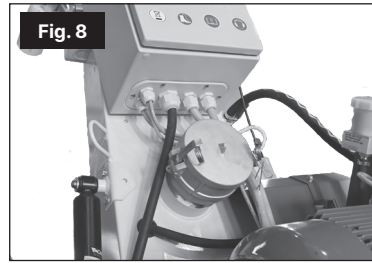

Puesta a cero del contador de profundidad.

1. Asegúrese de que la máquina está apoyada sobre una superficie plana y rígida sobre sus ruedas de tracción.
2. Ponga en marcha el convertidor del tambor de la herramienta.
3. Gire lentamente el volante en el sentido de las agujas del reloj hasta que las cuchillas de diamante toquen el suelo.
4. Ajuste a cero la escala en el indicador de posición debajo del volante (afloje el tornillo tommy y gire el anillo).

Preparación de la superficie de trabajo

Despeje los principales obstáculos de la superficie de trabajo (por ejemplo, varillas de refuerzo salientes, clavos, etc.).

Revisión de la máquina



Revise su máquina para ver si está dañada. El suministro de energía debe interrumpirse antes de realizar cualquier tipo de trabajo en la máquina.

Compruebe el protector de fatiga:

- ¿Está la cuerda de arranque como corresponde?
- ¿Se detiene el motor cuando se tira del cable?

Revise el protector de la faja:

- ¿Está bien colocado el protector de la faja?

Revise el interruptor de emergencia en las máquinas con accionamiento eléctrico:

- ¿La máquina se apaga después del accionamiento?

Revisión de los pernos:

- ¿Están todos los tornillos bien ajustados?

Verificación de las conexiones eléctricas en las máquinas con accionamiento eléctrico:

- ¿El motor eléctrico gira en el sentido correcto?
- ¿Las conexiones eléctricas están deterioradas?
- ¿Se ha instalado un cable de extensión adecuado?
- ¿Se ha desenrollado completamente el cable del tambor?

Compruebe el motor GLP:

- ¿Está instalado el tanque de GLP?
- ¿Hay suficiente aceite en el motor?
- ¿Hay alguna fuga de gas?

Encender la máquina

1. Los dispositivos deben haber sido revisados.
2. Gire el volante en sentido contrario a las agujas del reloj hasta que se detenga
3. Colocar la palanca de tracción en "0".(Fig. 11)
4. Si está conectada, encienda el sistema de aspiración de polvo.
5. Si está conectada, ajuste la alimentación de agua en marcha (válvula de bola).
6. Coloque y conecte el tanque de GLP, si se utiliza un motor de combustión interna
7. ¡Sujete el protector contra la fatiga a la muñeca!
8. Arranque el motor



Funcionamiento eléctrico y control

La máquina arranca con un interruptor estrella-triángulo automático. Está equipado con un seguidor inversor de fases que se ilumina en rojo si el motor está a punto de girar en la dirección equivocada. Una vez que las fases están en orden en el enchufe, se enciende la luz verde de control de fase y la máquina puede encenderse desde el botón verde "encendido". La máquina se para normalmente con el botón "apagado".



La corriente nominal del motor debe seguirse durante el funcionamiento. Los factores que pueden afectar al consumo son la profundidad de corte, el número de cuchillas y la velocidad de corte de la máquina. El operador debe ajustar estos factores en función de su campo de aplicación y funcionar con la corriente nominal.

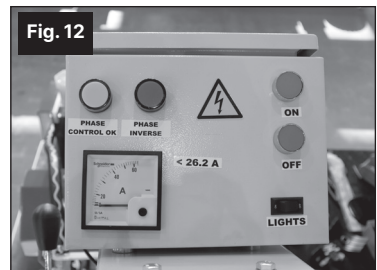

Tratamiento de la superficie

Asegúrese de que la superficie a tratar esté libre de todo obstáculo.

1. Sujete la máquina firmemente con el mango de dirección.
2. Gire el volante en el sentido de las agujas del reloj y ajuste la profundidad de trabajo deseada.
3. Tire de la palanca de mando.
4. Gire la palanca de tracción en la dirección deseada. Girar la palanca de 0 hacia delante significa que la máquina se desplaza hacia delante. Girar la palanca de 0 hacia atrás significa que la máquina se desplaza hacia atrás. La velocidad de desplazamiento aumenta con cada graduación a la que se coloca la palanca.
5. Aumente o reduzca la velocidad de fresado.



¡No frese demasiado! Un fresado excesivamente profundo no aumenta el rendimiento. La máquina no debe "saltar" sobre la herramienta giratoria. Siga el consumo de amperios del cuadro eléctrico y reduzca la velocidad, la profundidad de corte o el número de cuchillas para mantenerse por debajo del consumo marcado.



En caso de un uso incorrecto, la capacidad de fresado se reduce y la herramienta se estresa y desgasta innecesariamente.



La calidad de la superficie después del tratamiento depende esencialmente de las herramientas elegidas y del método de ajuste.



Para obtener surcos rectos, trazos, etc. se podría colocar una cuerda en el suelo o una viga para que ayude.



Los trabajos de nivelación y eliminación de revestimiento también pueden realizarse con movimientos hacia delante y hacia atrás de la máquina.



Antes de seguir trabajando las superficies que ya han sido tratadas, cepíllalas con una escoba y límpialas con un aspirador potente.



Funciones de bloqueo de emergencia de seguridad

Las funciones de seguridad garantizan el bloqueo inmediato de la máquina:

1. Al pulsar el botón de bloqueo de emergencia se desconecta la alimentación eléctrica o se interrumpe el encendido. El botón debe desbloquearse de nuevo para volver a poner en marcha la máquina.
2. Al jalar de la cuerda de seguridad, se desconecta inmediatamente la máquina. Para volver a encender la máquina, el ajuste de altura debe colocarse primero en la posición 0. Vuelva a colocar la llave en el interruptor de posición.



Si el ajuste de altura no se pone a cero (herramienta levantada de la superficie a tratar), el motor podría no arrancar o resultar dañado.

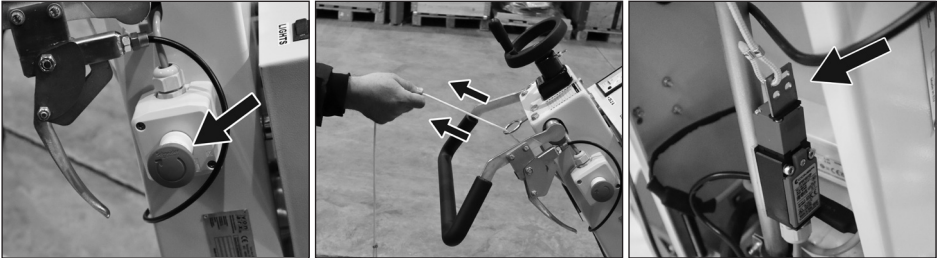

Instrucciones finales

Apague la máquina.

1. Suelte la palanca de arranque para detener el avance o retroceso de la máquina.
2. Levante el tambor de la herramienta o las cuchillas del suelo.
3. Desconecte los accionamientos o gire la llave de contacto hacia la izquierda.
4. La máquina está sin funcionar.
5. Interrumpa el suministro de energía desconectando el cable de alimentación (modelos con convertidor eléctrico) o desconecte y retire el tanque de GLP.

Desactive el sistema de aspiración de polvo

1. Desactive el sistema de aspiración de polvo.
2. Quite la succión de la máquina.

Quite la conexión de agua.

1. Detenga la captación de agua (válvula de bola).
2. Quite la conexión de agua.

Conservación de la máquina

La máquina debe limpiarse después de cada uso.

1. Limpie la máquina.
2. Almacene la máquina en un lugar seco.

¡El transporte debe efectuarse mediante fajas!

CUIDADO Y MANTENIMIENTO

Plan de mantenimiento

La máquina ha sido especialmente diseñada para reducir al mínimo el tiempo necesario para los trabajos de mantenimiento. Sin embargo, es esencial realizar algunos trabajos de mantenimiento. Esto permitirá que la máquina funcione sin problemas y le otorgue un buen servicio durante muchos años.



Antes de realizar los trabajos de mantenimiento, desconecte siempre el suministro de energía.

Desenchufe la red eléctrica.

Diariamente o después de cada 10 horas de funcionamiento:

- **Limpie el exterior de la máquina.** (no utilice disolventes).
- **Cuchillas, ejes de mayales, Comprobar el estado de los espaciadores** (retire el tambor de la herramienta o las cuchillas, sustituya las piezas desgastadas)
- **Nivel de aceite hidráulico-tracción hidráulica (comprobar, completar si es necesario con: 10 SAE 40 W)** Por favor, realice en intervalos semanales después de la primera semana.
- **Filtro de aire para motores de combustión** (retirar, limpiar, sustituir si es necesario).
- **Nivel de aceite para motores de combustión** (comprobar, rellenar si es necesario).

Semanalmente o cada 50 horas de funcionamiento:

- **Revise los rodamientos** (Solicite un servicio de postventa para cambiar los rodamientos dañados)
- **Revise los pernos** (ajuste los pernos sueltos, y pida al servicio de postventa que cambie los ensamblajes dañados)
- **Revise los guardapolvos** (sustituya los guardapolvos dañados o desgastados)
- **Limpie la conexión de extracción de polvo.**
- **Lubrique el dispositivo de ajuste** (Revise las funciones después de la limpieza y la lubricación)

Trabajos de mantenimiento



Antes de realizar los trabajos de mantenimiento, desconecte siempre el suministro de energía.

Desgaste

Todas las herramientas y sus componentes son piezas con desgaste y se desgastan después de un determinado período de uso. Luego se deben reemplazar. La vida útil de cada uno de los componentes varía. Además del desgaste provocado por el uso, también depende del tipo y las características del material de la superficie a tratar, así como de la potencia necesaria durante el uso.

Cambio de piezas desgastadas

Todas las piezas desgastadas y de repuesto de Von Arx se fabrican en las máquinas más modernas. Esto garantiza un acople perfecto de todas las piezas.

¡No utilice piezas de repuesto de fabricación dudosa! Aunque parezcan iguales, es posible que existan diferencias considerables en la fabricación y/o en los materiales que podrían ser perjudiciales para la seguridad activa y pasiva.



Todos los derechos de garantía caducan si se utilizan piezas de repuesto que no sean de Von Arx o de las marcas recomendadas.

Cambio del protector contra el polvo

Revise regularmente los guardapolvos y sustitúyalos a tiempo.

Cambio de la faja de transmisión



Antes de realizar los trabajos de mantenimiento, desconecte siempre el suministro de energía.

Cambie la faja dentada y la faja trapezoidal.

1. Afloje los tornillos del protector de la rueda del ventilador, los tornillos superiores del protector de la faja y retírelos
2. Afloje los tornillos laterales del protector de la correa, retírelos y desmonte el protector de la faja y el protector de la rueda del ventilador
3. Baje la plataforma portadora aflojando la tuerca que se muestra en el ejemplo 3 hasta que las fajas se suelten lo suficiente para poder retirarlas.

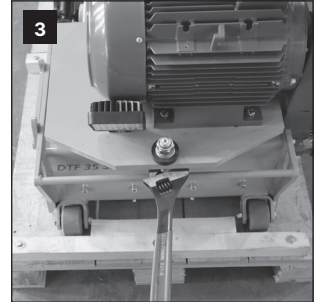
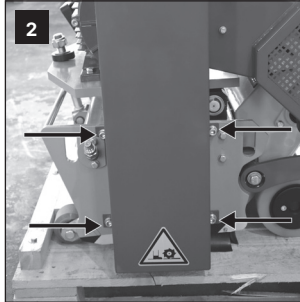
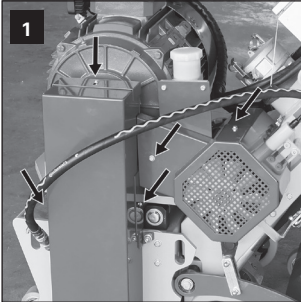

4. Afloje los tornillos opuestos de la arandela dentada
5. Gire el tornillo central hasta que la arandela dentada quede completamente libre
6. Retire la arandela y cambie las fajas.

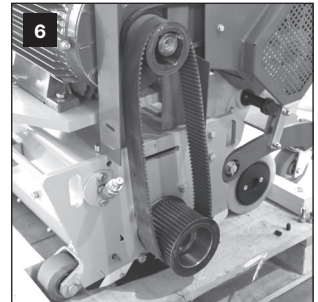
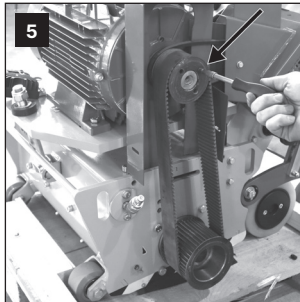
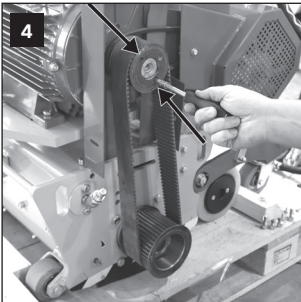

7. Instale en orden inverso; compruebe la tensión de la faja con el pulgar (la faja motriz debe ceder un poco, pero no más de 10 mm).

REPARACIONES

Las máquinas Von Arx son lo suficientemente resistentes como para garantizar que su equipo probablemente sobreviva a su motor de accionamiento. Solicite al servicio de atención al cliente de Von Arx la instalación de un nuevo motor.

Los modos de accionamiento (por ejemplo, motor eléctrico de 15 kW frente a motor eléctrico de 22 kW) no deben cambiarse.



Se prohíben las modificaciones en el sistema eléctrico.

LOCALIZACIÓN DE FALLOS

El motor eléctrico no arranca:

1. ¿Está el enchufe conectado al suministro eléctrico?
2. ¿Hay tensión en el suministro de energía eléctrica?
3. ¿Están las fases en el orden correcto (compruebe la indicación del indicador luminoso de inversión de fase)?
4. ¿El botón de PARO de emergencia no está bloqueado en su posición pulsada? (compruébelo girando el mando rojo para liberarlo)
5. ¿Está el interruptor de fatiga correctamente colocado y asegurado?

Si el motor sigue sin poder arrancar, recurra a su agencia de atención al cliente Von Arx más cercana.

El motor de combustión interna no arranca

1. ¿Está disponible el tanque de GLP?
2. ¿Está bien el sistema de suministro de GLP?
3. ¿Hay aceite para el motor?
4. ¿Está bien el filtro de aire?
5. ¿El botón de PARO de emergencia no está bloqueado en su posición pulsada? (compruébelo girando el mando rojo para liberarlo)
6. ¿Está el interruptor de fatiga correctamente colocado y asegurado?

Si el motor sigue sin poder arrancar, recurra a su agencia de atención al cliente Von Arx más cercana.

El sistema de extracción de polvo no funciona

1. ¿No hay guardapolvos o están desgastados?
2. ¿Está llena la manga de polvo?
3. ¿Está obstruido el filtro de polvo del dispositivo de aspiración?
4. ¿Está obstruido el conducto de aspiración?

El aspersor no funciona

1. ¿Está el agua conectada?
2. ¿Está abierta la válvula de bola?
3. ¿Acoplamiento de acción rápida fijado?
4. ¿Difusor de pulverización bloqueado?



ESPECIFICACIONES TÉCNICAS

GENERALIDADES

NÚMERO DE SERIE	aaa.bb.cc.yyz aaa = tipo, bb = año del modelo, cc = mes, yyz = consecutivo
ANCHO DE TRABAJO	35 cm/13,8"
DISTANCIA DE LA PARED A LA PISTA DE FRESADO (ELÉCTRICA)	10,7 cm/4,2"
PROFUNDIDAD DE CORTE	Hasta 25 mm/1"

800024

TENSIÓN DE ALIMENTACIÓN	3 × 400 VAC, 50 Hz
POTENCIA	15 kW/20 CV
VELOCIDAD DE TRABAJO	2940 U/min
PRODUCTIVIDAD	Hasta 20 m ² /h, 66 ft ² /h
PESO	300 kg/661 lb
DIMENSIONES	138 cm / 68 cm / 113 cm, 54 in/ 27 in / 44 in
NIVEL DE PRESIÓN DE SONIDO	≤83.5 db(A)
NIVEL DE POTENCIA ACÚSTICA	≤98.0 db(A)
NIVEL DE VIBRACIÓN	≤1.7 m/s ²

800072

TENSIÓN DE ALIMENTACIÓN	3 × 400 VAC, 50 Hz
POTENCIA	22 kW/30 CV
VELOCIDAD DE TRABAJO	2945 U/min
PRODUCTIVIDAD	Hasta 60 m ² /h, 197 ft ² /h
PESO	410 kg / 904 lb
DIMENSIONES	138 cm / 71cm / 113 cm, 54" in/ 28 in / 44 in
NIVEL DE PRESIÓN DE SONIDO	≤89.0 db(A)
NIVEL DE POTENCIA ACÚSTICA	≤102.5 db(A)
NIVEL DE VIBRACIÓN	≤4.2 m/s ²

800073

TENSIÓN DE ALIMENTACIÓN	3 × 480 VAC, 60 Hz
POTENCIA	25 kW/33 CV
VELOCIDAD DE TRABAJO	3534 U/min
PRODUCTIVIDAD	Hasta 60 m ² /h, 197 ft ² /h
PESO	410 kg / 904 lb
DIMENSIONES	138 cm / 71cm / 113 cm, 54" in/ 28 in / 44 in
NIVEL DE PRESIÓN DE SONIDO	≤89.0 db(A)
NIVEL DE POTENCIA ACÚSTICA	≤102.5 db(A)
NIVEL DE VIBRACIÓN	≤4.2 m/s ²

800025

POTENCIA	GLP
POTENCIA/HP	26 kW/35 CV
PESO	323 kg / 712 lb
ANCHO DE CORTE	35 cm/14"
DISTANCIA A LA PARED	10.7 cm / 4 in
PROFUNDIDAD DE CORTE	Hasta 25 mm/1"
PRODUCCIÓN/H	Hasta 20 m ² / h, 66ft ² /h en profundidad total
DIMENSIONES CM/PULGADAS	138×68×113 cm / 54×27×45 in
NIVEL DE PRESIÓN DE SONIDO	xxx
NIVEL DE POTENCIA ACÚSTICA	xxx
NIVEL DE VIBRACIÓN	xxx

DESCRIPCIÓN GENERAL Y PRINCIPIO DE FUNCIONAMIENTO

Instalación de la máquina

1. Motor de accionamiento
 - Motor eléctrico (15 kW, 22 kW, 25 kW)
 - Motor GLP (arranque por ignición)
2. Pulverizador (refrigeración por agua)
3. Conector del extremo de aspiración del polvo
4. Interruptor de bloqueo de emergencia
5. Dispositivo de dirección: pedal hacia abajo: fácil de maniobrar (rueda trasera levanta). Pedal hacia arriba: posición de trabajo (motor apagado) → posición de aparcamiento con efecto de frenado
6. La manija de funcionamiento (para el avance hidráulico) se detiene si se suelta.
7. Volante (ajuste de profundidad con escala)
8. Mango de dirección
9. Protección contra la fatiga (Asegura la muñeca del operador de la máquina. Interrumpe automáticamente el suministro de energía de la máquina si el operador de la misma ya no puede controlarla).
10. Ruedas de tracción (Se conectan directamente al avance hidráulico)
11. Protección de la faja (Dispositivo de seguridad)
12. Palanca de propulsión (indicación de dirección y velocidad)
13. Ganchos de transporte (puntos de fijación para la grúa)
14. Eje de la herramienta
15. Interruptor del motor:
 - 400 V/50 Hz motor: encendido/apagado
 - 480 V/60 Hz motor: encendido/apagado

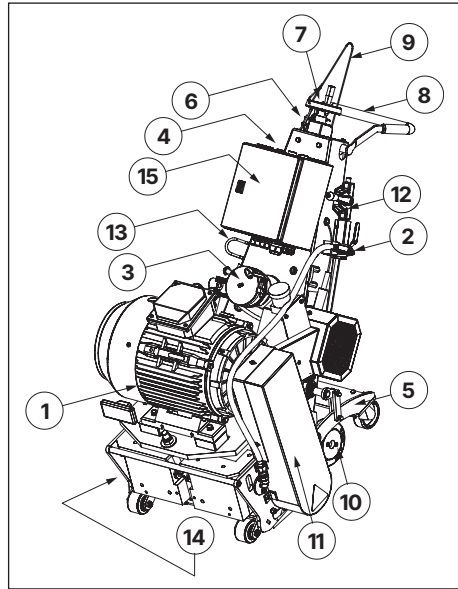

▲
Volver a la Tabla de contenido

Modo de funcionamiento

Modo de funcionamiento

La máquina de tratamiento de superficies funciona con un tambor de herramientas giratorio o eje. El tambor de la herramienta o el eje puede estar equipado con diferentes discos de diamante para suelos duros, quebradizos y sólidos o viscoplásticos. La superficie mecanizada se corta con los discos de diamante que giran.

Dirección

Las máquinas con sistema de avance hidráulico están provistas de un dispositivo de dirección para garantizar la maniobrabilidad con el motor parado. Al pisar el pedal, las ruedas traseras se levantan del suelo y la máquina puede maniobrarse fácilmente sobre los rodillos guía.



El pedal solo debe accionarse con el eje o el tambor levantados.

LISTA DE REPUESTOS

DTF 35 - 15 kW / 20 HP

800024

▲
Volver a la Tabla de contenido

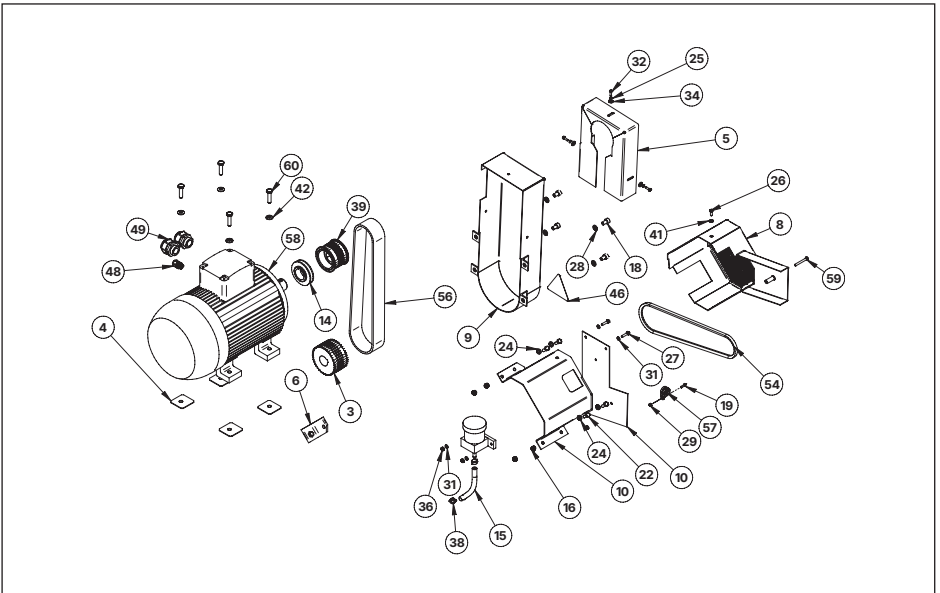
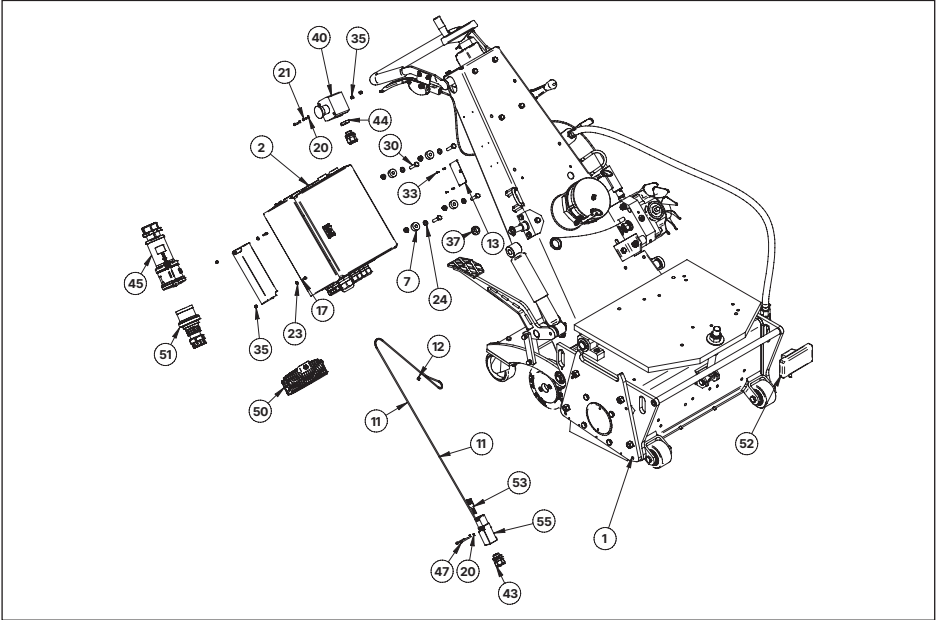

N.º	ARTÍCULO	NOMBRE DE LA PIEZA	N.º	ARTÍCULO	NOMBRE DE LA PIEZA
1	800022	DTF 35 BASIC	31	107358	ARANDELA
2	600650	INTERRUPTOR MONTADO DTF 35 40A	32	107912	TORNILLO DE CABEZA HEXAGONAL
3	600664	POLEA DENTADA 40 TH DTF 35 15 KW	33	108214	LLAVE DE REMACHE/D320
4	600665	CINTA 2 MM DTF 35 15 KW	34	108573	ARANDELA
5	600925	CUBIERTA ADICIONAL	35	108692	TUERCA DE SEGURIDAD
6	600926	SOPORTE BOMBA TRASERA SOLDADO	36	108693	TUERCA DE SEGURIDAD
7	600928	CASQUILLO	37	109046	SUJETADOR DE CABLE
8	600929	PROTECCIÓN DE LA RUEDA DEL VENTILADOR	38	109397	ABRAZADERA
9	600933	TAPA DE LA FAJA DE DISTRIBUCIÓN SOLDADA	39	109466	POLEA DENTADA HTD
10	600940	TAPA SUPERIOR DE LA BOMBA	40	110942	BLOQUEO DE EMERGENCIA DE LA CARCASA
11	701242	CORDÓN DE POLIESTER	41	113917	ARANDELA DE BLOQUEO RIP-LOCK
12	701243	ABRAZADERA DE TUBO DOBLE 0405/2	42	113919	ARANDELA DE SEGURIDAD
13	703559	TIPO DE PLACA	43	114813	PRENSAESTOPAS ROSCADO M20 PLAST
14	708489	POLEA DE LA FAJA A MOTOR ELÉCTRICO	44	114880	CONTRATUERCA M20 PLÁSTICOS
15	708723	MANGUERA	45	115310	ACOPAMIENTO CEE 32 AMP.3P+N+E
16	100263	TUERCA DE SEGURIDAD	46	115650	ETIQUETA "ADVERTENCIA EJE DE CORTE"
17	100297	TORNILLO ALLEN	47	116813	TORNILLO ALLEN
18	100407	ZYL.-SCHRAUBE I6-KT. - BN 3 - M10 X 16	48	300072	PRENSAESTOPAS ROSCADO M16 PLAST.
19	100595	TORNILLO DE CABEZA HUECA HEXAGONAL	49	900086	PRENSAETOPAS M32, LG
20	100615	ARANDELA DE SEGURIDAD	50	900150	LUZ DE FONDO
21	101590	TORNILLO ALLEN	51	900156	EL. ACOPLAMIENTO 3 X 380V 32 AMP.
22	101600	TORNILLO HEXAGONAL	52	900175	LUZ DELANTERA SIMPLE
23	101652	ARANDELA	53	900238	LLAVE PLANA PARA INTERRUPTOR
24	101670	ARANDELA	54	900397	FAJA TRAPEZOIDAL SPZ
25	102285	ARANDELA DE SEGURIDAD	55	900410	INTERRUPTOR DE LÍMITE DE SEGURIDAD
26	102332	TORNILLO HEXAGONAL	56	900431	FAJA HTD 8 M
27	103768	TORNILLO DE CABEZA HEXAGONAL	57	900454	ABRAZADERA DE CONEXIÓN REVESTIDA DE GOMA
28	104715	ANILLO DE RESORTE BN 762 M10	58	900492	MOTOR ELÉCTRICO TIPO TE 132M
29	106665	TUERCA DE SEGURIDAD	59	900557	TORNILLO HEXAGONAL
30	106706	TORNILLO DE CABEZA HEXAGONAL	60	900558	TORNILLO HEXAGONAL

DTF 35 - 22 kW / 30 HP, 25 kW / 33 HP

800072, 800073

▲
Volver a la Tabla de contenido

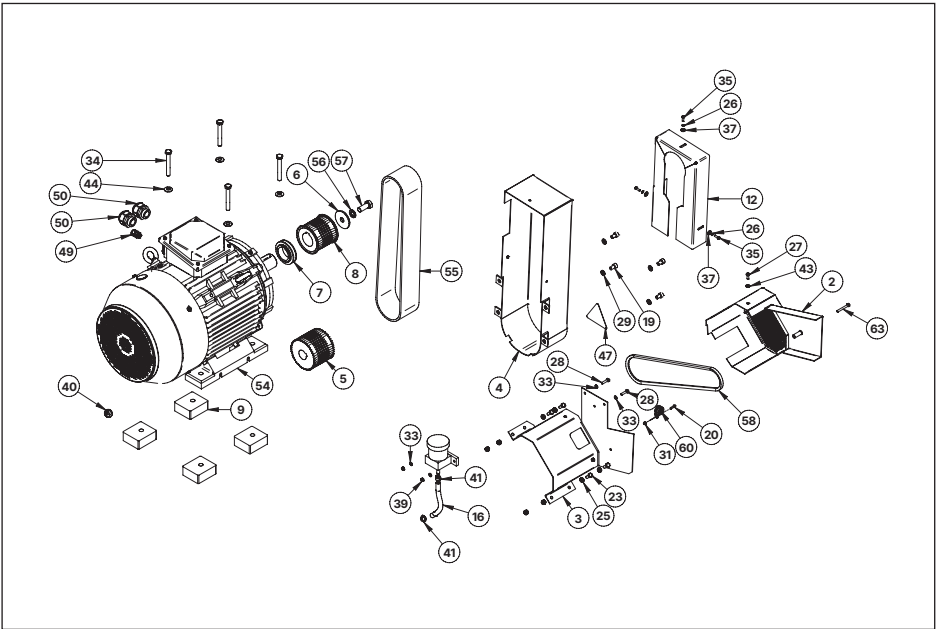
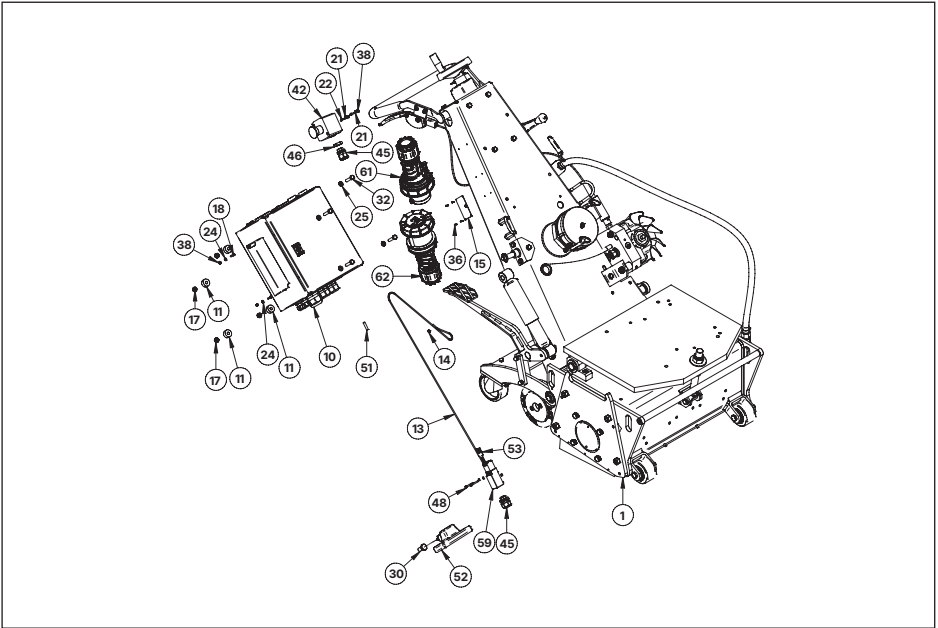

N.º	ARTÍCULO	NOMBRE DE LA PIEZA	N.º	ARTÍCULO	NOMBRE DE LA PIEZA
1	800022	DTF 35 BASIC	33	107358	ARANDELA
2	600261	PROTECCIÓN DE LA RUEDA DEL VENTILADOR	34	107870	TORNILLO HEXAGONAL
3	600266	TAPA SUPERIOR DE LA BOMBA	35	107912	TORNILLO DE CABEZA HEXAGONAL
4	600275	TAPA DE LA FAJA DE DISTRIBUCIÓN SOLDADA	36	108214	LLAVE DE REMACHE/D320
5	600509	POLEA 44 HTD 8M	37	108573	ARANDELA
6	600519	ARANDELA PARA POLEA	38	108692	TUERCA DE SEGURIDAD
7	600526	POLEA DE LA FAJA EN V	39	108693	TUERCA DE SEGURIDAD
8	600644	POLEA DENTADA 38 DTF35	40	109046	SUJETADOR DE CABLE
9	600645	CINTA DTF35 38	41	109397	ABRAZADERA
10	600650	INTERRUPTOR MONTADO DTF 35 40A	42	110942	BLOQUEO DE EMERGENCIA DE LA CARCASA
10	601028	INTERRUPTOR MONTADO DTF 35 480 V	43	113917	ARANDELA DE BLOQUEO RIP-LOCK
11	600928	CASQUILLO	44	113920	ARANDELA DE BLOQUEO RIP-LOCK
12	600937	CUBIERTA ADICIONAL	45	114813	PRENSAESTOPAS ROSCADO M20 PLAST
13	701242	CORDÓN DE POLIESTER	46	114880	CONTRATUERCA M20 PLÁSTICOS
14	701243	ABRAZADERA DE TUBO DOBLE 0405/2	47	115650	ETIQUETA "ADVERTENCIA EJE DE CORTE"
15	703559	TIPO DE PLACA	48	116813	TORNILLO ALLEN
16	708723	MANGUERA	49	300072	PRENSAESTOPAS ROSCADO M16 PLAST.
17	100263	TUERCA DE SEGURIDAD	50	900086	PRENSAESTOPAS M32, LG
18	100297	TORNILLO ALLEN	51	900150	LUZ DE FONDO
19	100407	ZYL.-SCHRAUBE I6-KT. - BN 3 - M10 X 16	52	900175	LUZ DELANTERA SIMPLE
20	100595	TORNILLO DE CABEZA HUECA HEXAGONAL	53	900238	LLAVE PLANA PARA INTERRUPTOR
21	100615	ARANDELA DE SEGURIDAD	54	900314	MOTOR ELÉCTRICO 22 KW 400 V 2945 RPM
22	101590	TORNILLO ALLEN	55	900328	FAJA
23	101600	TORNILLO HEXAGONAL	56	900355	ARANDELA DE SEGURIDAD DE RESORTE
24	101652	ARANDELA	57	900356	TORNILLO HEXAGONAL
25	101670	ARANDELA	58	900404	FAJA EN V
26	102285	ARANDELA DE SEGURIDAD	59	900410	INTERRUPTOR DE LÍMITE DE SEGURIDAD
27	102332	TORNILLO HEXAGONAL	60	900454	ABRAZADERA DE CONEXIÓN REVESTIDA DE GOMA
28	103768	TORNILLO DE CABEZA HEXAGONAL	61	900510	ENCHUFE 63 A 380-415 V CEE
29	104715	ANILLO DE RESORTE BN 762 M10	62	900511	CONECTOR 63 A 380-415 V CEE
30	105910	TORNILLO DE CABEZA HEXAGONAL	63	900557	TORNILLO HEXAGONAL
31	106665	TUERCA DE SEGURIDAD	64	600147	TUERCA DEL EJE DTF 35
32	106706	TORNILLO DE CABEZA HEXAGONAL			

DTF 35: GLP

800025

▲ Volver a la Tabla de contenido

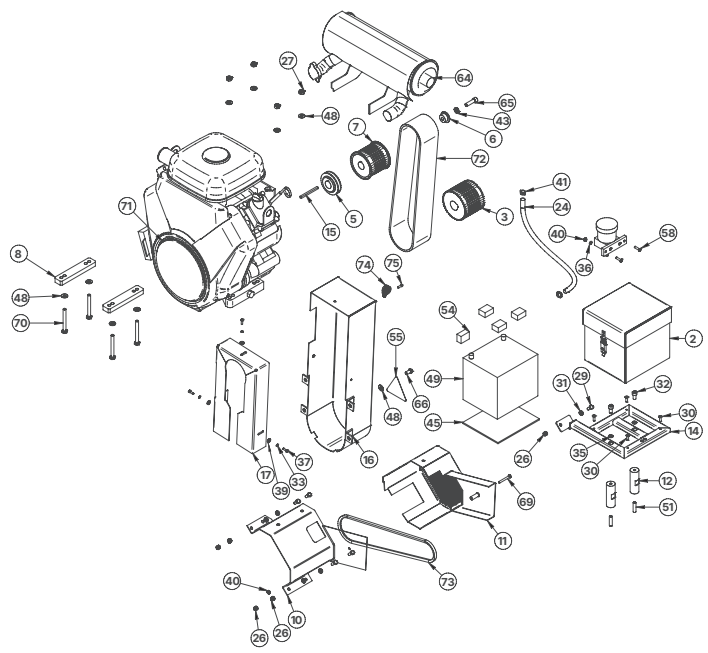
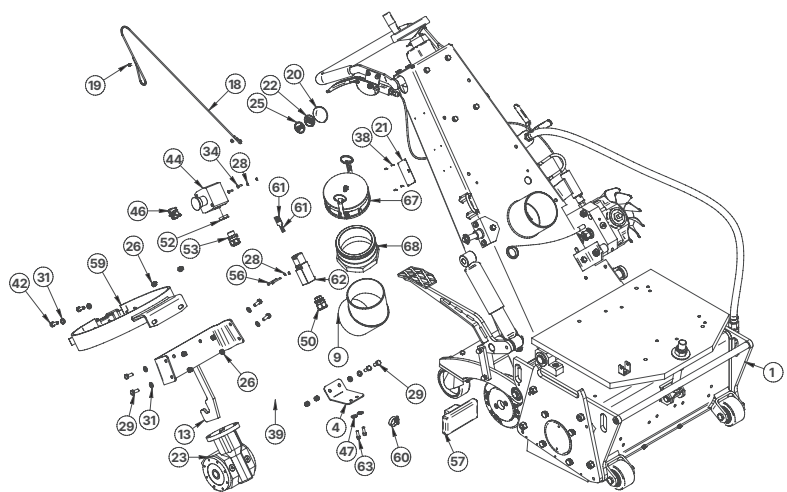

N.º	ARTÍCULO	NOMBRE DE LA PIEZA	N.º	ARTÍCULO	NOMBRE DE LA PIEZA
1	800022	DTF 35 BASIC	39	108573	ARANDELA
2	600460	JUEGO DE LA CAJA DE LA BATERÍA	40	108693	TUERCA DE SEGURIDAD
3	600509	POLEA 44 HTD 8M	41	109397	ABRAZADERA
4	600730	SOPORTE PARA EVAP. DE GLP T60	42	109668	TORNILLO DE CABEZA HEXAGONAL
5	600797	POLEA DE FAJA EN V VANGUARD	43	110537	ANILLO DE RESORTE
6	600972	ARANDELA	44	110942	BLOQUEO DE EMERGENCIA DE LA CARCASA
7	600973	POLEA DENTADA 38 DTF35	45	111286	CAUCHO
8	600974	CINTA	46	111749	CONTACTO A PARO DE EMERGENCIA
9	600979	CODO SOLDADO	47	113918	ARANDELA DE BLOQUEO RIP-LOCK
10	600982	TAPA SUPERIOR DE LA BOMBA	48	113919	ARANDELA DE SEGURIDAD
11	600986	PROTECCIÓN DE LA RUEDA DEL VENTILADOR	49	114736	LEVO-BATERÍA ES 40-12
12	600990	DISTANCIA PARA EL MARCO DE REBOTE	50	114813	PRENSAESTOPAS ROSCADO M20 PLAST
13	600991	CONSOLA DE GLP SOLDADA	51	114820	TORNILLO HEXAGONAL M10 X 40
14	600995	MARCO PARA CAJA DE BATERÍA	52	114880	CONTRATUERCA M20 PLÁSTICOS
15	600998	LLAVE 1,4X1,4	53	115086	AVANCE DEL PRENSAJE DE CABLES KST.
16	601000	TAPA DE LA FAJA DE DISTRIBUCIÓN SOLDADA	54	115447	PERFIL DE CAUCHO 30 X 20
17	601001	CUBIERTA ADICIONAL	55	115650	ETIQUETA "ADVERTENCIA EJE DE CORTE"
18	701242	CORDÓN DE POLIESTER	56	116813	TORNILLO ALLEN
19	701243	ABRAZADERA DE TUBO DOBLE 0405/2	57	900175	LUZ DELANTERA SIMPLE
20	701669	ADHESIVO PROTECCIÓN DE LOS AUDITORES	58	900199	TORNILLO AVELLANADO
21	703559	TIPO DE PLACA	59	900229	ABRAZADERA CILÍNDRICA PARA GLP
22	706129	ADHESIVO "INFO"	60	900237	ABRAZADERA DE MANGUERA
23	706800	ENGRANAJE	61	900238	LLAVE PLANA PARA INTERRUPTOR
24	708723	MANGUERA DE PRESIÓN MAAG LW 8X15	62	900410	INTERRUPTOR DE LÍMITE DE SEGURIDAD
25	708794	ADHESIVO "SIN RESIDUOS DOMÉSTICOS"	63	900471	TORNILLO ALLEN UNC
26	100263	TUERCA DE SEGURIDAD	64	900489	SILENCIADOR DE MOTOR VANGUARD
27	100283	TUERCA DE SEGURIDAD	65	900501	TORNILLO ALLEN PULGADA
28	100615	ARANDELA DE SEGURIDAD	66	900506	TORNILLO
29	101600	TORNILLO HEXAGONAL	67	900554	KAMLOK CAP 4" TIPO DC
30	101647	TORNILLO AVELLANADO	68	900555	KAMLOK
31	101670	ARANDELA	69	900557	TORNILLO HEXAGONAL
32	102198	TORNILLO ALLEN	70	900559	TORNILLO HEXAGONAL
33	102285	ARANDELA DE SEGURIDAD	71	900600	MOTOR VANGUARD 993 CC HORIZONTAL
34	103332	TORNILLO DE MÁQUINA DE CABEZA DE QUESO RANURADA	72	900650	FAJA TEMPORIZADORA
35	103335	ARANDELA DE SEGURIDAD	73	900651	FAJA EN V
36	107358	ARANDELA	74	900454	ABRAZADERA DE CONEXIÓN REVESTIDA DE GOMA
37	107912	TORNILLO DE CABEZA HEXAGONAL	75	100595	TORNILLO DE CABEZA HUECA HEXAGONAL
38	108214	LLAVE DE REMACHE/D320			

DTF 35 Basic

800022

▲
Volver a la Tabla de contenido

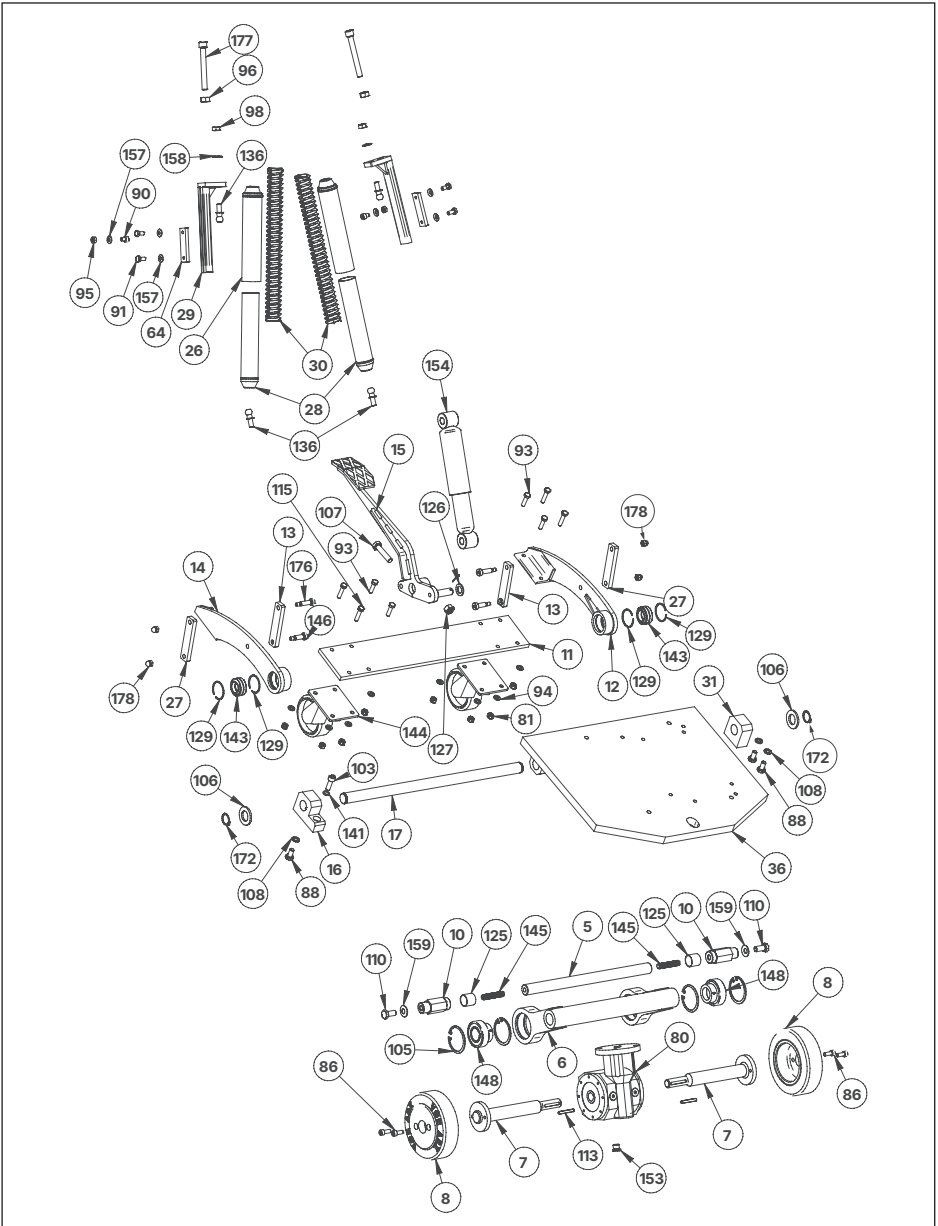

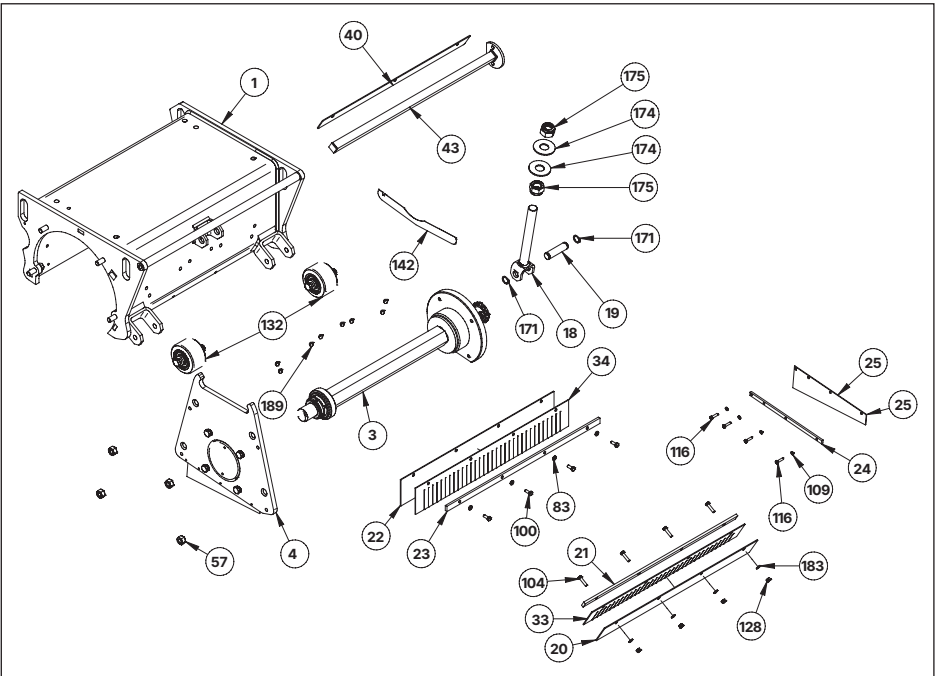
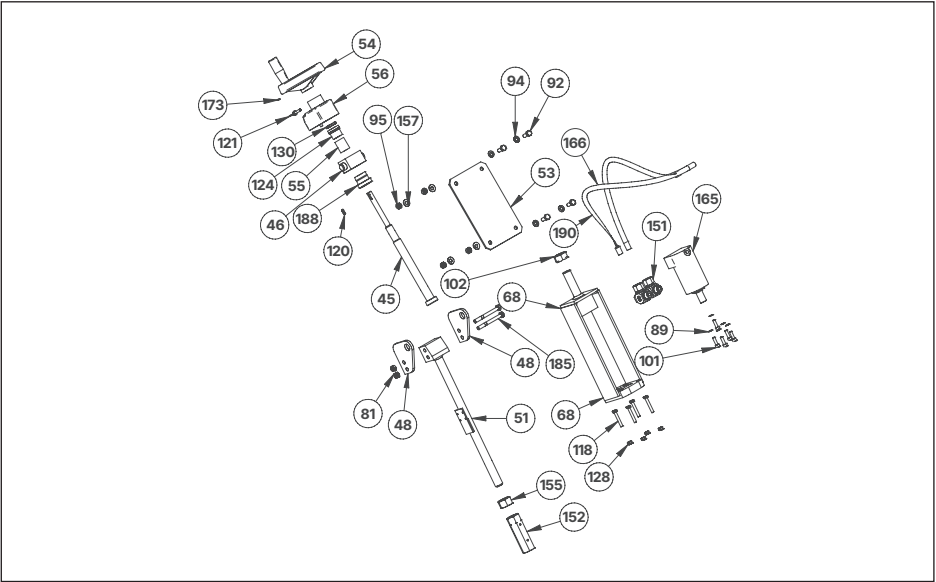

▲
Volver a la Tabla de contenido

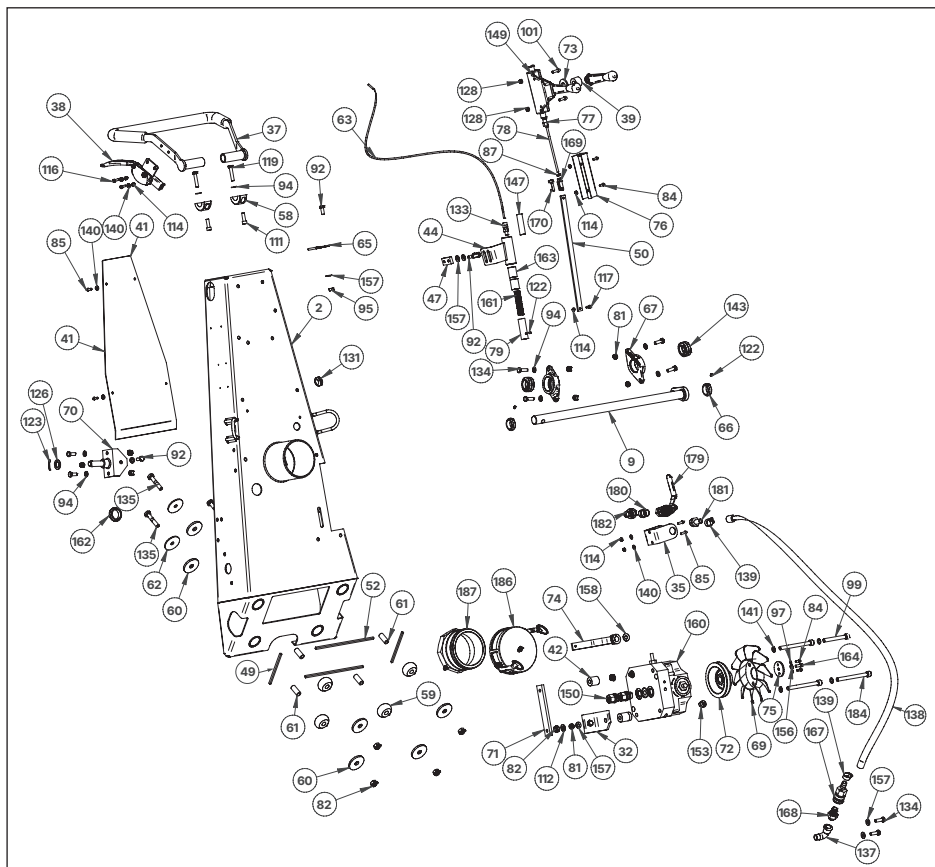

Volver a la Tabla de contenido ▲

N.º	ARTÍCULO	NOMBRE DE LA PIEZA	N.º	ARTÍCULO	NOMBRE DE LA PIEZA
1	600132	CARCASA DTF 35	97	102285	ARANDELA DE SEGURIDAD
2	600139	PALANCA PARA DTF 35	98	102287	TUERCA HEXAGONAL
3	600146	EJE MONTADO DTF 35	99	102314	TORNILLO DE CABEZA HUECA HEXAGONAL
4	600151	TAPA LATERAL MONTADA	100	102332	TORNILLO HEXAGONAL
5	600178	EJE DE CHASIS	101	103196	TORNILLO DE CABEZA HUECA HEXAGONAL
6	600179	CHASIS SOLDADO DTF 35	102	103504	TUERCA HEXAGONAL
7	600183	EJE DE LA RUEDA	103	103627	TORNILLO DE CABEZA HUECA HEXAGONAL
8	600185	RUEDA	104	103768	TORNILLO DE CABEZA HEXAGONAL
9	600187	EJE DTF 35	105	103871	ANILLO DE SEGURIDAD
10	600191	TORNILLO DE PERNO	106	104259	ARANDELA PLANA M24
11	600192	CONEXIÓN DEL SOPORTE	107	104384	TORNILLO DE CABEZA HEXAGONAL
12	600193	SOPORTE IZQUIERDO	108	104715	ANILLO DE RESORTE BN 762 M10
13	600195	PLACA	109	104727	ARANDELA DE SEGURIDAD M5
14	600196	SOPORTE DERECHO	110	105910	TORNILLO DE CABEZA HEXAGONAL
15	600197	PALANCA DTF 35	111	105923	TORNILLO ALLEN
16	600202	SOPORTE DE PLACA INFERIOR	112	106300	ARANDELA

N.º	ARTÍCULO	NOMBRE DE LA PIEZA	N.º	ARTÍCULO	NOMBRE DE LA PIEZA
17	600203	PLACA MOTOR EJE	113	106462	LLAVE
18	600206	VARILLA ROSCADA SOLDADA	114	106665	TUERCA DE SEGURIDAD
19	600209	EJE MOTOR INFERIOR	115	106706	TORNILLO DE CABEZA HEXAGONAL
20	600224	GUARDABARROS DELANTERO	116	107683	TORNILLO DE CABEZA HEXAGONAL
21	600225	CINTA DEL GUARDABARROS DELANTERO	117	107912	TORNILLO DE CABEZA HEXAGONAL
22	600226	GUARDABARROS TRASERO	118	107923	TORNILLO DE CABEZA HEXAGONAL
23	600227	CINTA DEL GUARDABARROS TRASERO	119	107938	TORNILLO HEXAGONAL
24	600228	CINTA DEL GUARDABARROS IZQUIERDO	120	107989	LLAVE
25	600229	GUARDABARROS IZQUIERDO	121	108024	TORNILLO DE ALA
26	600245	GUÍA DE RESORTE SUPERIOR SOLDADA	122	108102	TORNILLO DE FIJACIÓN DE CASQUILLO HEXAGONAL
27	600248	PLACA DE TRANSFERENCIA	123	108325	CLAVIJA DE FÉRULA
28	600250	GUÍA DE RESORTE INFERIOR SOLDADA	124	108402	RODAMIENTO AXIAL DE BOLAS
29	600253	AJUSTE DE PERFIL	125	108486	CASQUILLO CILÍNDRICO
30	600256	RESORTE DEL MANUBRIO	126	108559	ARANDELA
31	600324	SOPORTE DE PLACA INFERIOR	127	108682	TUERCA DE SEGURIDAD
32	600325	SOPORTE BOMBA TRASERA SOLDADO	128	108693	TUERCA DE SEGURIDAD
33	600327	GUARDABARROS DELANTERO	129	108736	ANILLO DE RESORTE
34	600328	GUARDABARROS TRASERO	130	108753	TUERCA DEL EJE
35	600366	SOPORTE DE VÁLVULA	131	109046	SUJETADOR DE CABLE
36	600524	PLACA DE MONTAJE SOLDADA	132	109377	RUEDA DELANTERA COMPL.
37	600659	MANGO PUR VA 30/DTF 25	133	109475	TORNILLO DE AJUSTE
38	600887	PALANCA DE ACCIONAMIENTO	134	109668	TORNILLO DE CABEZA HEXAGONAL
39	600898	CASQUILLO	135	110372	HEXAGONAL TORNILLO DE CABEZA BN 57
40	600899	PLACA	136	110390	PERNO ESFÉRICO EN FORMA DE C
41	600900	TAPA	137	111086	CURVADO +GF+ HIERRO MALEABLE
42	600902	CASQUILLO	138	111093	MANGUERA
43	600903	DISPOSITIVO DE PULVERIZACIÓN SOLDADO	139	111094	ABRAZADERA DE MANGUERA FIT-TOPINOX
44	600906	CARCASA DEL CONDUCTO SOLDADA	140	111366	ARANDELA DE SEGURIDAD RIB-LOCK
45	600907	VARILLA DE AJUSTE DTF 35	141	111721	ARANDELA DE SEGURIDAD ACANALADA
46	600908	TUERCA PARA DISPOSITIVO DE ELEVACIÓN	142	111727	BANDA DE RAYAS -PELIGRO-
47	600909	PLACA ROSCADA	143	112560	RODAMIENTO
48	600912	PLACA	144	112561	RODILLO DIRECCIONAL
49	600913	JUNTA DE GOMA LATERAL	145	112563	CLAVIJA GUSANO
50	600914	CINTA PARA EMBRAGUE	146	112565	TORNILLO DE CABEZA CILÍNDRICA HEXAGONAL
51	600915	VARILLA ROSCADA SOLDADA	147	112635	TUBO TERMORRETRACTIL
52	600918	JUNTA SUPERIOR	148	113111	RODAMIENTO DE BOLAS
53	600919	SOPORTE SOLDADO	149	113115	PALANCA DE AJUSTE 46.67 LC
54	701209	VOLANTE DTF 25	150	113126	UNIÓN ROSCADA EO+
55	701210	CASQUILLO REDUCTOR DTF 25	151	113127	TORNILLO DE GIRO ANGULAR EO+
56	701251	INDICADOR DIGITAL DE POSICIÓN	152	113128	MANGA DEL TENSOR
57	702623	TUERCA PARA TAPA DE CARCASA	153	113171	TORNILLO DE BLOQUEO
58	702636	ANILLO DE SUJECCIÓN	154	113172	AMORTIGUADOR
59	702643	RESORTE DE GOMA	155	113368	TUERCA HEXAGONAL ROSCA IZQUIERDA
60	702644	DISCO DE GOMA	156	113917	ARANDELA DE BLOQUEO RIP-LOCK
61	702645	TUBO DE DISTANCIA	157	113918	ARANDELA DE BLOQUEO RIP-LOCK
62	702646	DISCO	158	113919	ARANDELA DE SEGURIDAD

N.º	ARTÍCULO	NOMBRE DE LA PIEZA	N.º	ARTÍCULO	NOMBRE DE LA PIEZA
63	702926	ESPIRAL BOWDEN	159	113918	ARANDELA DE BLOQUEO RIP-LOCK
64	703025	SOPORTE	160	113919	ARANDELA DE SEGURIDAD
65	703028	GUÍA DE CUERDA	161	113920	ARANDELA DE BLOQUEO RIP-LOCK
66	706526	ANILLO DE AJUSTE VA30-SH	162	114295	BOMBA REGULADORA LD 0-7,6 CCM
67	706527	CARCASA DE LA BRIDA VA 30 SH/DTF	163	114630	RESORTE DE COMPRESIÓN
68	706805	MONTAJE PARA EL MOTOR VA 30 SH	164	114666	SUJETA CABLE
69	706814	RUEDA DE VENTILADOR VA 30 SH/DTF	165	114729	RODAMIENTO
70	706836	ÁNGULO DE LA PINZA VA 30 SH	166	114797	TORNILLO DE CABEZA HUECA HEXAGONAL
71	706911	PLACA ROSCADA VA 30 SH	167	114877	MOTOR HIDRÁULICO DTF 25 SH
72	707073	POLEA DEL ENGRANAJE VA 30 SH	168	114878	MANGUERA HIDRÁULICA COMPL.
73	707202	DISCO PARA PALANCA DE AJUSTE	169	114878	MANGUERA HIDRÁULICA COMPL.
74	707208	PALANCA DE ACCIONAMIENTO DE LA BOMBA VA 30 SH	170	115033	ACOPLAMIENTO RÁPIDO Ø= 13MM
75	707210	DISCO DE BLOQUEO VA 30 SH	171	115034	TAPÓN DE BOQUILLA G3/8"
76	707211	TAPA	172	115632	CABEZA DE HORQUILLA
77	707213	CASQUILLO GUÍA	173	115638	CLAVIJA DE LA CABEZA DE HORQUILLA
78	707214	TUBO DE CONEXIÓN	174	115745	ANILLO DE SEGURIDAD
79	707216	CLAVIJA PARA LA UNIDAD TIPO PERSONA MUERTA	175	116781	ANILLO DE SEGURIDAD
80	707985	ENGRANAJE A "DTF 25 SH"	176	900099	TORNILLO DE FIJACIÓN DE CASQUILLO HEXAGONAL
81	100263	TUERCA DE SEGURIDAD	177	900157	ARANDELA PLANA
82	100283	TUERCA DE SEGURIDAD	178	900158	TUERCA DE BLOQUEO
83	100302	ANILLO DE RESORTE	179	900165	HOMBRO DE CABEZA CILÍNDRICA HEXAGONAL
84	100594	TORNILLO ALLEN	180	900167	TORNILLO DE CABEZA HUECA HEXAGONAL
85	100595	TORNILLO DE CABEZA HUECA HEXAGONAL	181	900169	TUERCA HEXAGONAL ABOVEDADA
86	100598	TORNILLO ALLEN	182	900220	VÁLVULA 1/2" FF
87	100611	TUERCA HEXAGONAL	183	900221	BOQUILLA DE LATÓN 1/2"
88	100614	TORNILLO HEXAGONAL	184	900222	RACOR DE LENGÜETA DE 1/2"
89	100616	ARANDELA DE SEGURIDAD SCHNORR®	185	900223	EMBRAGUE GARDENA 1/2"
90	101595	TORNILLO ALLEN	186	900255	ARANDELA
91	101599	TORNILLO HEXAGONAL	187	900552	TORNILLO HEXAGONAL
92	101600	TORNILLO HEXAGONAL	188	900553	TORNILLO HEXAGONAL
93	101602	TORNILLO DE CABEZA HEXAGONAL	189	900622	TAPA PLÁSTICA
94	101670	ARANDELA	190	900555	KAMLOK
95	101822	TUERCA HEXAGONAL ~0.8 D	191	900556	RODAMIENTO
96	101823	TUERCA HEXAGONAL			

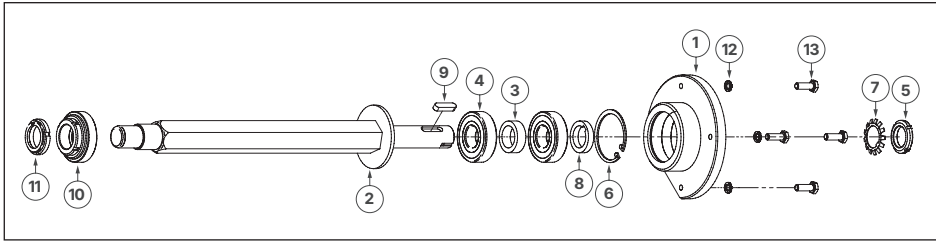
Eje montado**600146**

N.º	ARTÍCULO	NOMBRE DE LA PIEZA
1	600320	BRIDA DE RODAMIENTO
2	600148	EJE SOLDADO
3	701566	ESPACIADOR
4	108279	RODAMIENTO DE BOLAS
5	108755	TUERCA DEL EJE
6	108723	ANILLO DE SEGURIDAD
7	108335	ARANDELA DE SEGURIDAD

N.º	ARTÍCULO	NOMBRE DE LA PIEZA
8	702632	ANILLO DE DISTANCIA
9	105935	LLAVE DE RESORTE
10	600147	TUERCA DEL EJE DTF 35
11	900144	TUERCA AUTOBLOCANTE KM8
12	113263	ARANDELA DE BLOQUEO NORD-LOCK
13	101608	TORNILLO HEXAGONAL

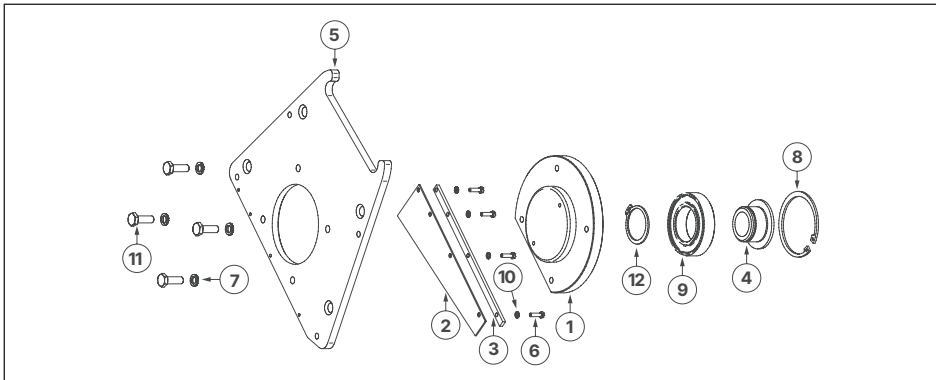
Tapa lateral montada**600151**

N.º	ARTÍCULO	NOMBRE DE LA PIEZA
1	600321	TAPA DEL RODAMIENTO
2	600229	GUARDABARROS IZQUIERDO
3	600228	CINTA DEL GUARDABARROS IZQUIERDO
4	600153	CASQUILLO
5	600152	TAPA LATERAL DTF 35
6	115741	TORNILLO HEXAGONAL

N.º	ARTÍCULO	NOMBRE DE LA PIEZA
7	113263	ARANDELA DE BLOQUEO NORD-LOCK
8	108724	ANILLO DE SEGURIDAD
9	108268	RODAMIENTO DE BOLAS
10	104727	ARANDELA DE SEGURIDAD M5
11	101608	TORNILLO HEXAGONAL
12	108721	ANILLO DE SEGURIDAD

Palanca de accionamiento

600887

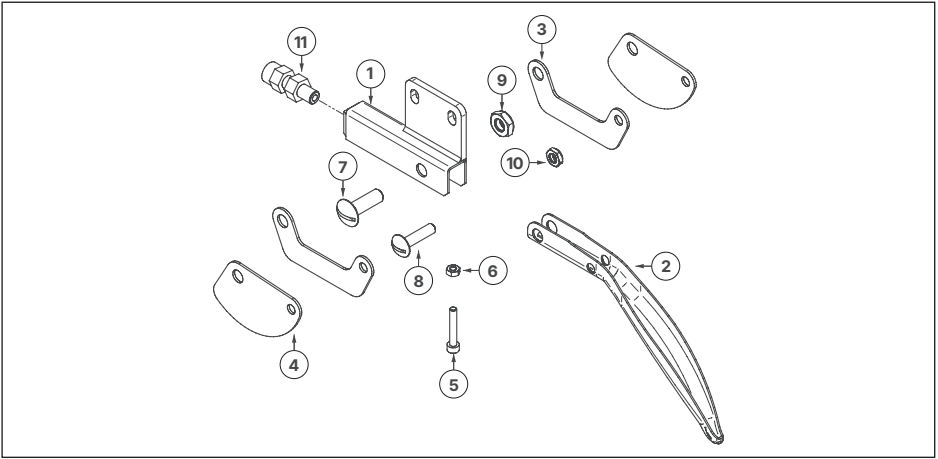

N.º	ARTÍCULO	NOMBRE DE LA PIEZA
1	600886	PALANCA BASE
2	706414	PALANCA ACCIONADA
3	702893	CORREA DE CONEXIÓN
4	702894	PLACA DE PROTECCIÓN
5	102271	TORNILLO ALLEN
6	100326	TUERCA HEXAGONAL

N.º	ARTÍCULO	NOMBRE DE LA PIEZA
7	107957	TORNILLO DE LA COPA
8	107956	TORNILLO DE LA COPA
9	106666	TUERCA DE SEGURIDAD
10	108694	TUERCA DE SEGURIDAD
11	109475	TORNILLO DE AJUSTE

Volver a la Tabla de contenido ▲

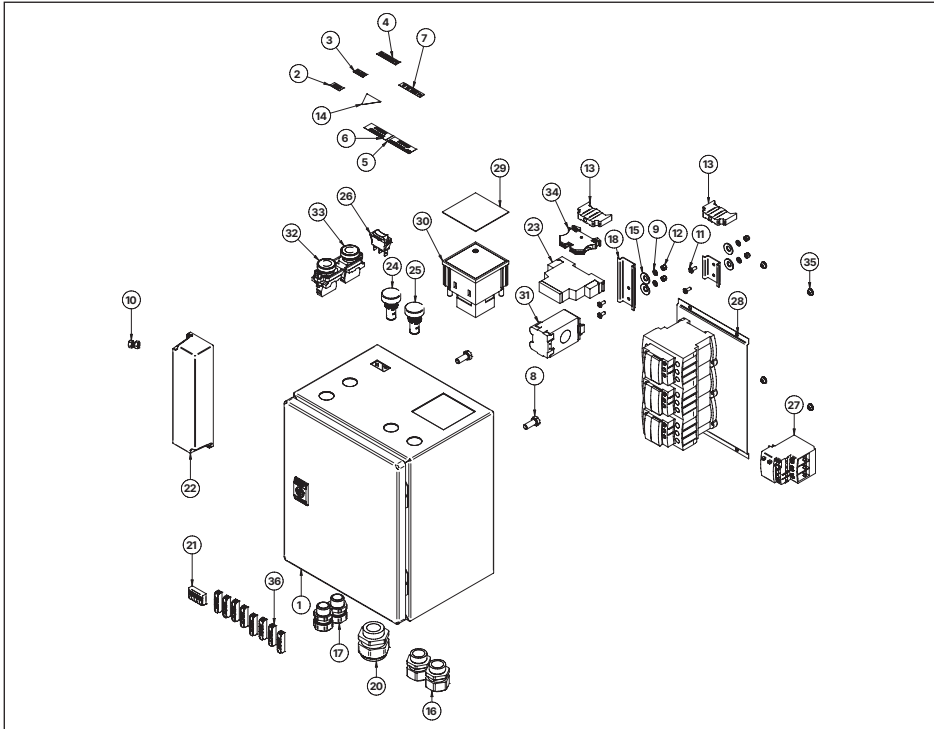
Interruptor montado - 400 V**600650**

▲
 Volver a la Tabla de contenido

N.º	ARTÍCULO	NOMBRE DE LA PIEZA	N.º	ARTÍCULO	NOMBRE DE LA PIEZA
1	900209	RELÉ DE CONTROL DE ALIMENTACIÓN 3 P	19	203429	CARRIL DE MONTAJE
2	900208	FUENTE DE ALIMENTACIÓN DE 100 W SM	20	600818	CAJA DE DISTRIBUCIÓN ELÉCTRICA
3	900211	LUZ LED 230 V ROJA	21	900103	CONECTOR DE EMPALME
4	900212	LUZ LED 230 V VERDE	22	900406	ARRANCADOR DE MOTOR STAR-DELTA 40 A
5	900214	INTERRUPTOR BASCULANTE NEGRO 1 POLO	23	900216	RELÉ DE SOBRECARGA TÉRMICA 40A
6	900415	ESCALA AMPER 1.3 IN 72X72	24	108964	PIEZA DE SUJECIÓN
7	900414	ESCALA AMPERIOS DIAL 0-60	25	900086	PRENSAETOPAS M32, LG
8	900419	BOTÓN PULSADOR ROJO 22.5	26	900507	BLOQUE TERMINAL 6 MM² AZUL
9	900418	BOTÓN PULSADOR VERDE 22.5	27	600831	ETIQUETA ADHESIVA "ENCENDIDO"
10	900417	TRANSFORMADOR DE CORRIENTE 50/5A	28	600836	ETIQUETA ADHESIVA "< 38.5 A"
11	900508	REMACHES CIEGOS DE ALUMINIO	28	600837	ETIQUETA ADHESIVA "< 26.2 A"
12	108692	TUERCA DE SEGURIDAD	29	600835	ETIQUETA ADHESIVA "INVERSA DE FASE"
13	101652	ARANDELA	30	111182	ADHESIVO -PRECAUCIÓN ALTA TENSIÓN-
14	108194	TORNILLO DE CABEZA PAN	31	600834	ETIQUETA ADHESIVA "CONTROL DE FASE OK"
15	900509	CONECTOR DE EMPALME EN LÍNEA	32	600833	ETIQUETA ADHESIVA "LUCES ENCENDIDAS/APAGADAS"
17	114814	PRENSAETOPAS ROSCADO M25 PLAST	33	600832	ETIQUETA ADHESIVA "APAGADO"
18	115086	AVANCE DEL PRENSAJE DE CABLES KST.			

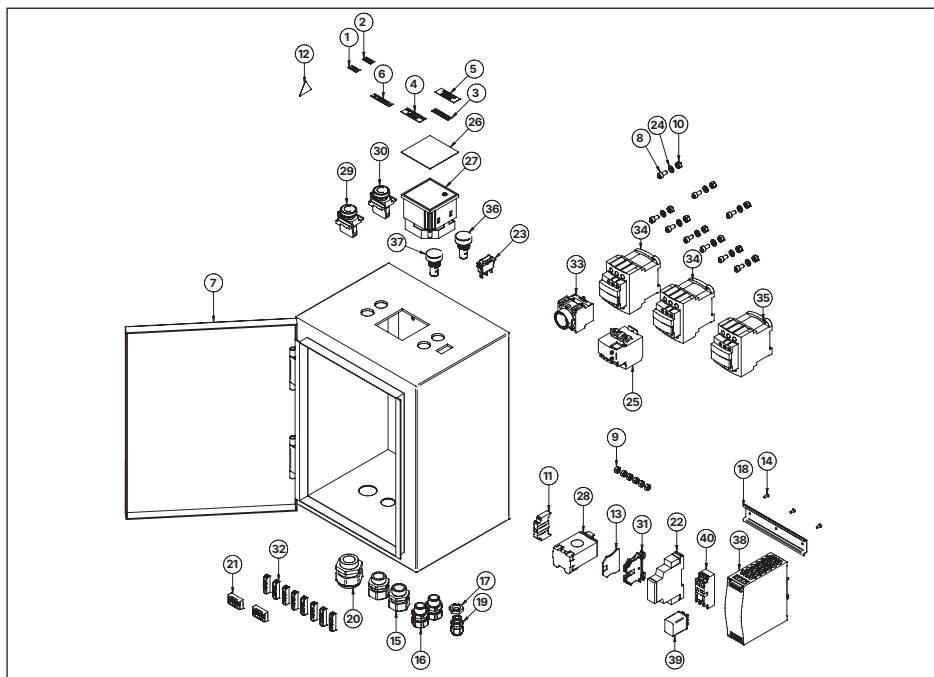
Interruptor montado - 480 V**601028**

Volver a la Tabla de contenido ▲

N.º	ARTÍCULO	NOMBRE DE LA PIEZA	N.º	ARTÍCULO	NOMBRE DE LA PIEZA
1	600831	ETIQUETA ADHESIVA "ENCENDIDO"	21	900103	CONECTOR DE EMPALME
2	600832	ETIQUETA ADHESIVA "APAGADO"	22	900209	RELÉ DE CONTROL DE ALIMENTACIÓN
3	600833	ETIQUETA ADHESIVA "LUCES ENCENDIDAS/APAGADAS"	23	900214	INTERRUPTOR BASCULANTE NEGRO POLO
4	600834	ETIQUETA ADHESIVA "CONTROL DE FASE OK"	24	900255	ARANDELA
5	600835	ETIQUETA ADHESIVA "INVERSA DE FASE"	25	900407	RELÉ DE SOBRECARGA TÉRMICA 40A
6	600836	ETIQUETA ADHESIVA "< 38,5 A"	26	900414	ESCALA AMPERIOS DIAL 0-60 SCHNEIDER
7	601029	CAJA ELÉCTRICA DTF 35 480 V	27	900415	ESCALA AMPER 1.3 IN 72X72 SCHNEIDER
8	102199	TORNILLO ALLEN	28	900417	TRANSFORMADOR DE CORRIENTE 50/5A
9	102334	TUERCA HEXAGONAL	29	900418	BOTÓN PULSADOR VERDE 22.5 ELMARK
10	108693	TUERCA DE SEGURIDAD	30	900419	BOTÓN PULSADOR ROJO 22.5 ELMARK
11	108964	PIEZA DE SUJECIÓN	31	900507	6 BLOQUE TERMINAL 6 MM² AZUL WDU 6 BL
12	111182	ADHESIVO -PRECAUCIÓN ALTA TENSIÓN-	32	900509	CONECTOR DE EMPALME EN LÍNEA 8
13	111253	LADO DEL TERMINAL	33	900702	BLOQUE DE CONTACTOS TEMPORIZADOS
14	112082	REMACHE POP TLP/D429	34	900703	CONTACTOR DE POTENCIA TRIFÁSICO 65 A
15	114814	PRENSAESTOPAS ROSCADO M25 PLAST	35	900704	CONTACTOR DE POTENCIA TRIFÁSICO 40A
16	115086	AVANCE DEL PRENSAJE DE CABLES KST.	36	900714	LUZ LED 24V ROJA
17	115137	CONTRATUERCA M16	37	900715	LUZ 24 V VERDE
18	203429	CARRIL DE MONTAJE 0.125	38	900716	FUENTE DE ALIMENTACIÓN
19	300072	PRENSAESTOPAS ROSCADO M16 PLAST.	39	900717	RELÉ INDUSTRIAL 24 VCC 24 VDC 2CO
20	900086	PRENSAESTOPAS M32, LG	40	900718	BASE PARA RELÉ 55.02 AC

Sistemas eléctricos - Versiones de 400 V

600650 - Motor PTO

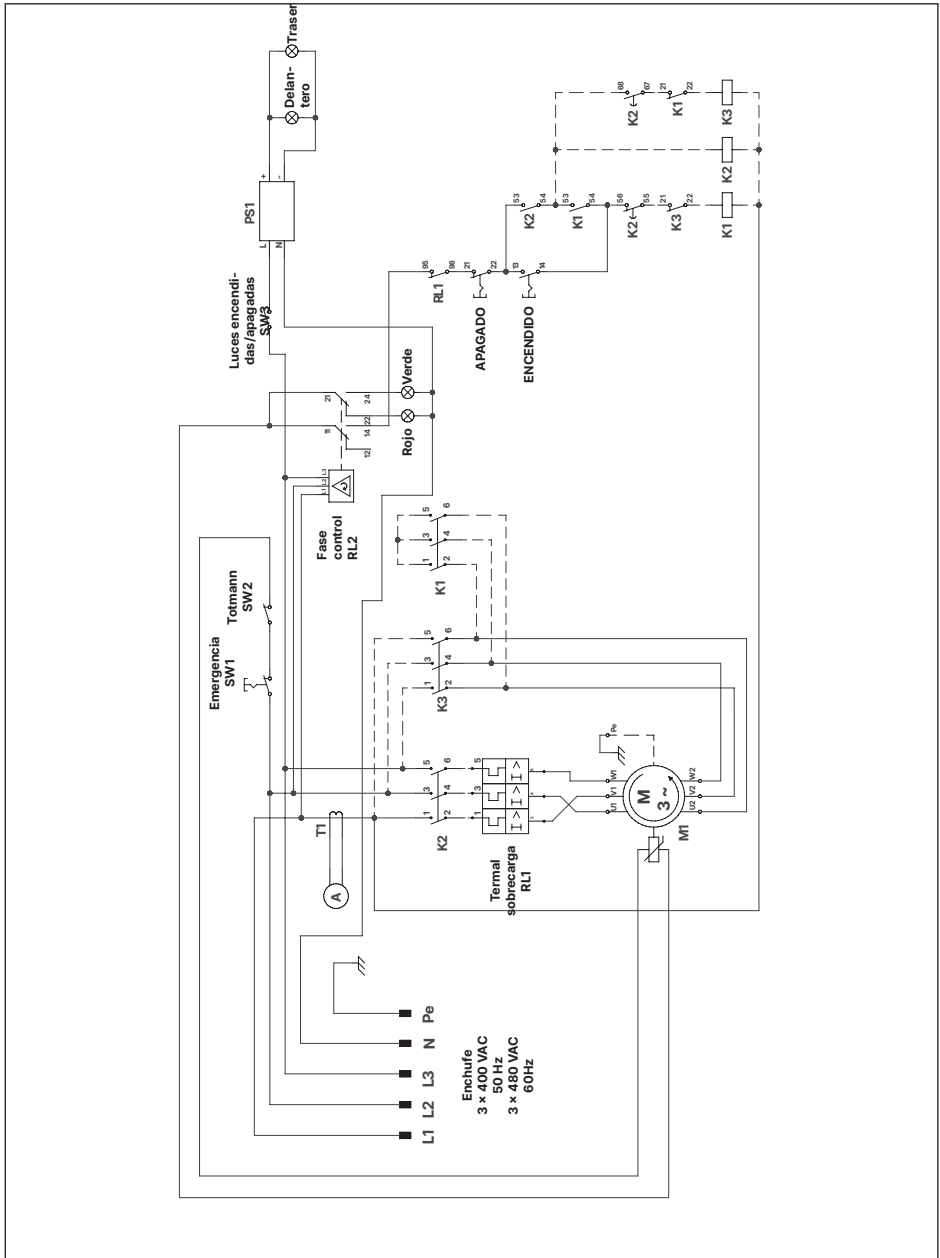

Volver a la Tabla de contenido ▲

600650 - Motor PTC

Volver a la Tabla de contenido ▲

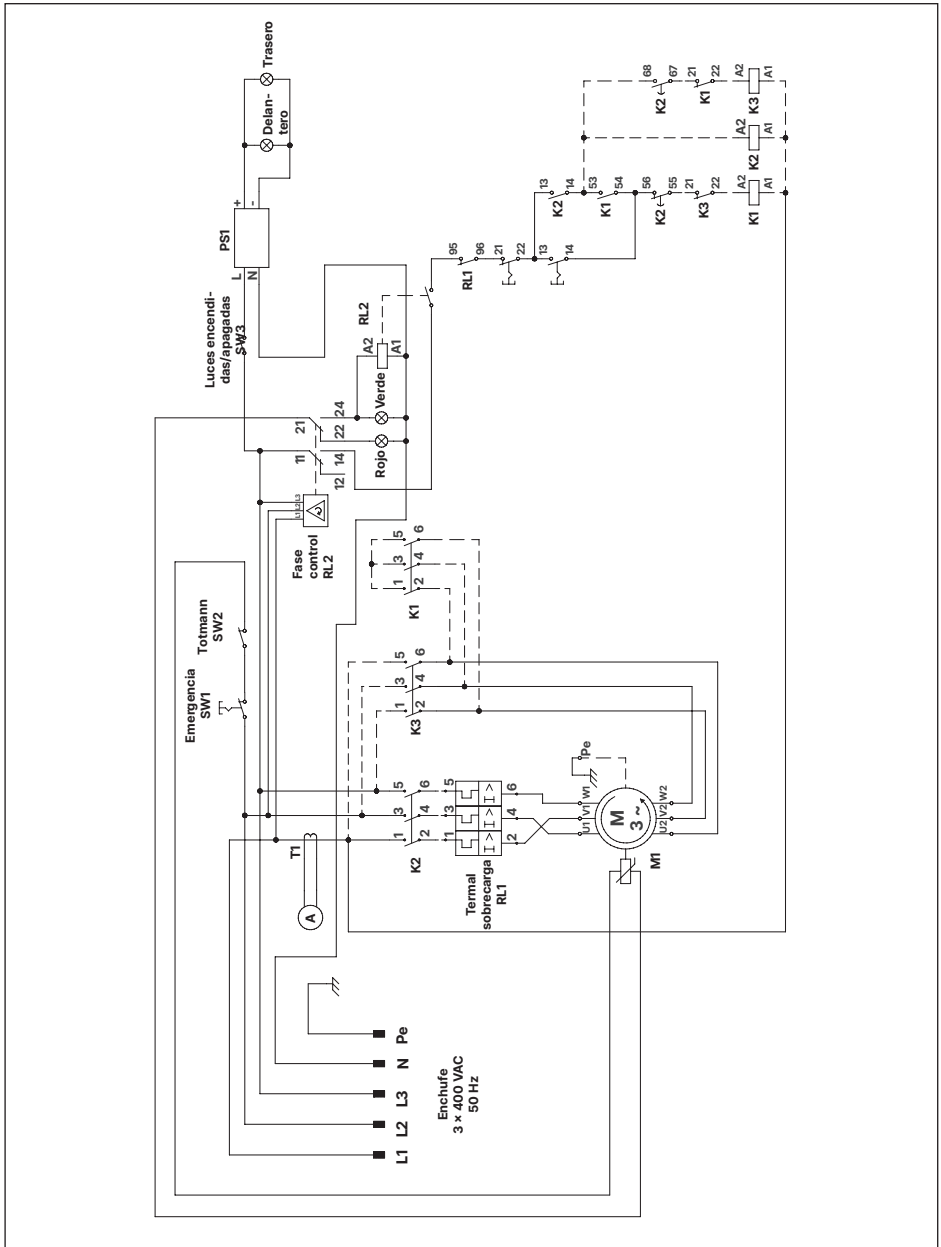

Sistema eléctrico - Versión de 480 V

601028

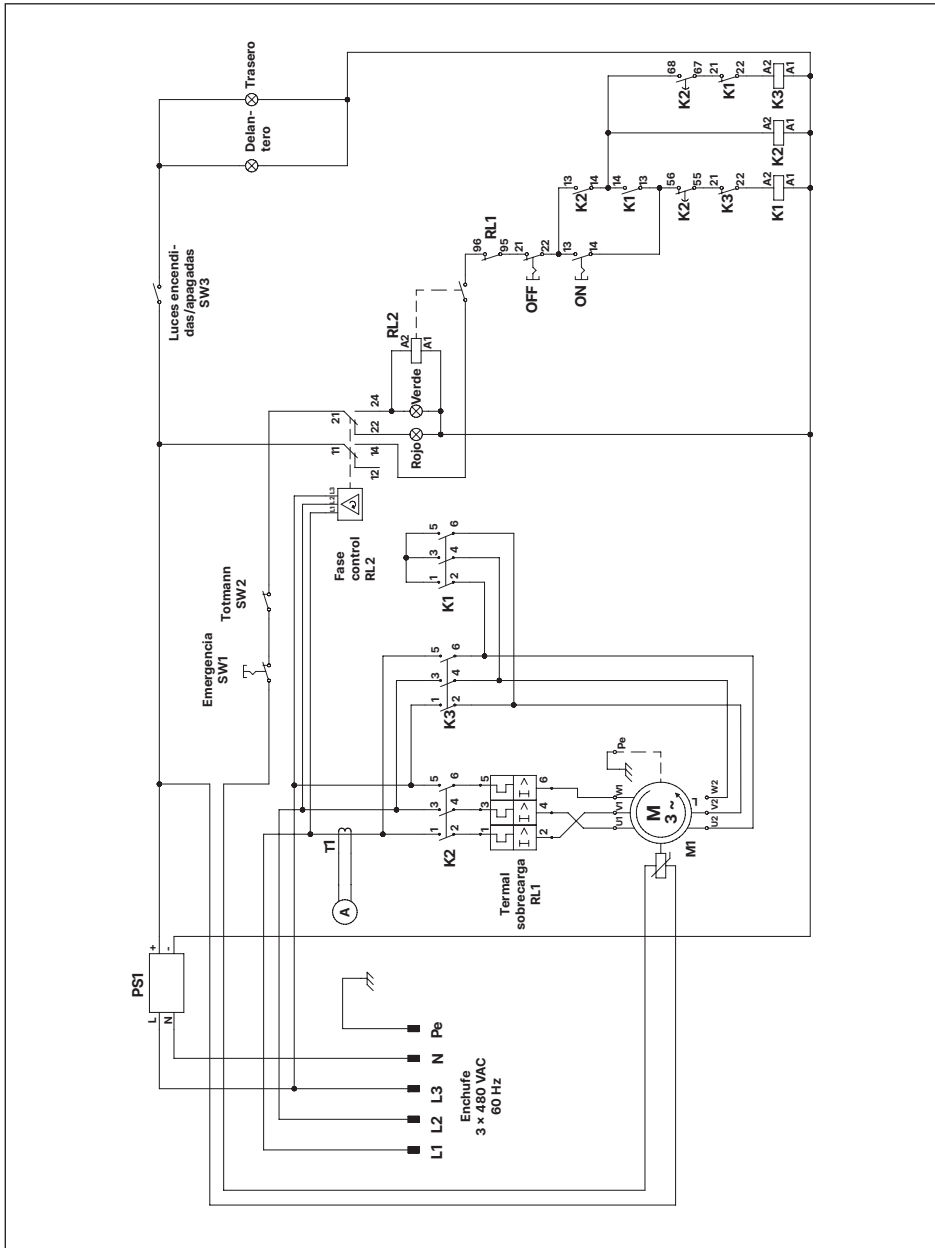

▲
Volver a la Tabla de contenido

Sistema eléctrico - Versión de GLP

800051

Volver a la Tabla de contenido ▲

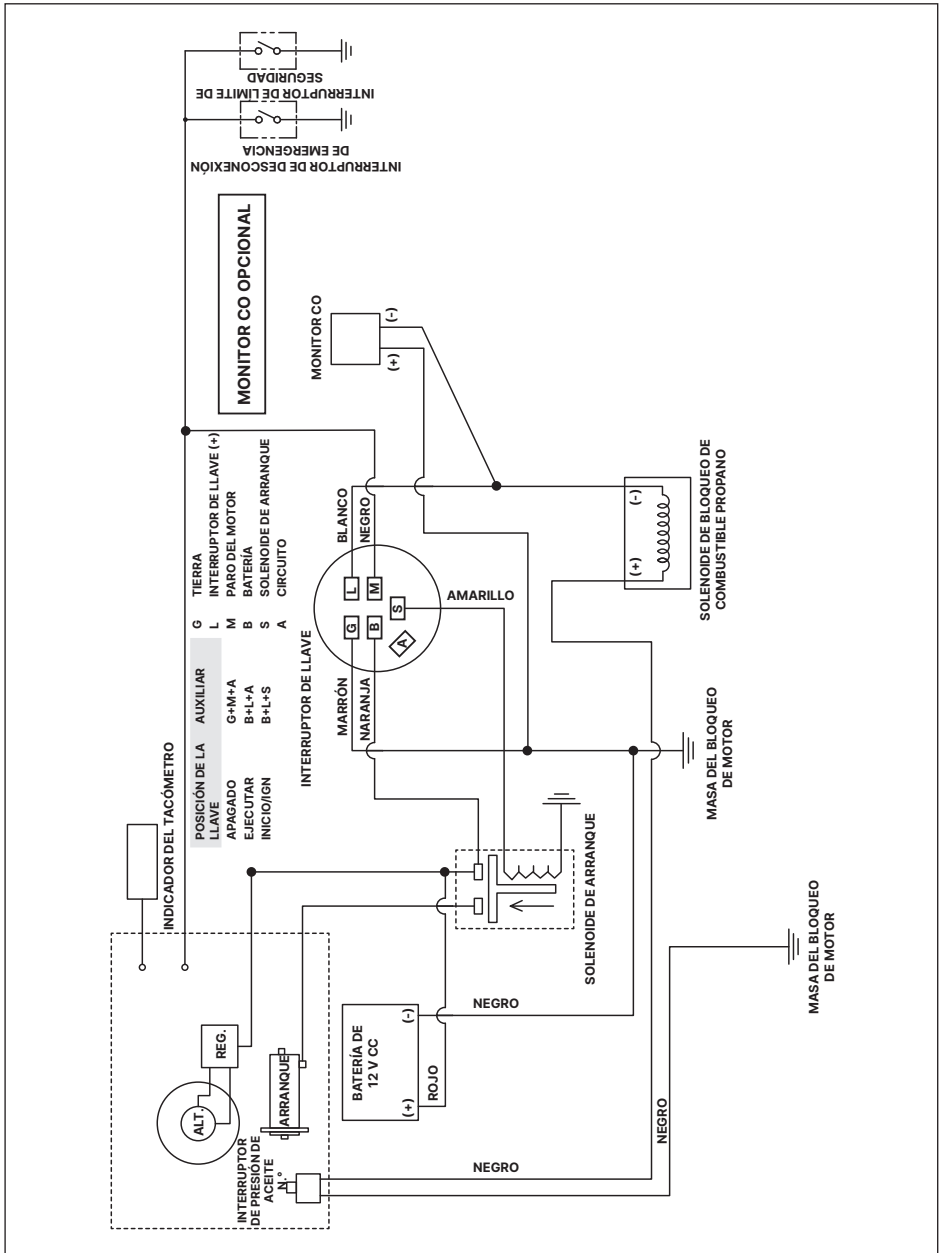

ACCESORIOS

Juego de pesas

600956

N.º	ARTÍCULO	NOMBRE DE LA PIEZA
1	600221	PESO DELANTERO DERECHO INFERIOR
2	600217	PESO DELANTERO IZQUIERDO INFERIOR
3	600218	PESO DELANTERO IZQUIERDO SUPERIOR
4	900162	TORNILLO DE CABEZA HEXAGONAL
5	702644	DISCO DE GOMA
6	702646	DISCO
7	101607	TORNILLO DE CABEZA HEXAGONAL
8	113919	ARANDELA DE SEGURIDAD
9	101609	TORNILLO CABEZA HEXAGONAL M10X35, DIN 933

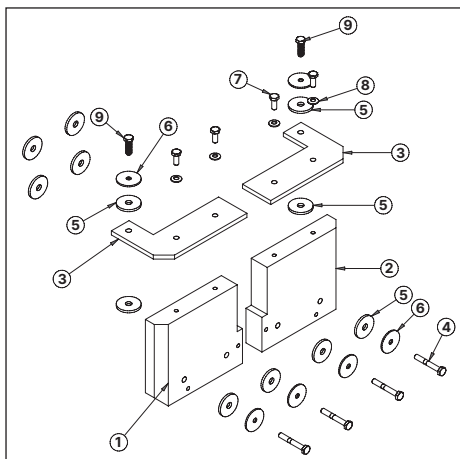

Dispositivo de orientación completo

600963

N.º	ARTÍCULO	NOMBRE DE LA PIEZA
1	701236	ARM
2	600964	VARILLA
3	701238	DISPOSITIVO DE PUNTERO DTF 25
4	701239	JUEGO DE COLLAR DTF 25
5	701240	RUEDA EN FORMA DE DISCO DTF 25
6	701243	ABRAZADERA DE TUBO DOBLE 0405/2
7	701242	CORDÓN DE POLIESTER
8	102287	TUERCA HEXAGONAL
9	100611	TUERCA HEXAGONAL
10	110441	TORNILLO DE ALA
11	110442	PERNO DE OJO
12	114812	TORNILLO DE OJO
13	100283	TUERCA DE SEGURIDAD

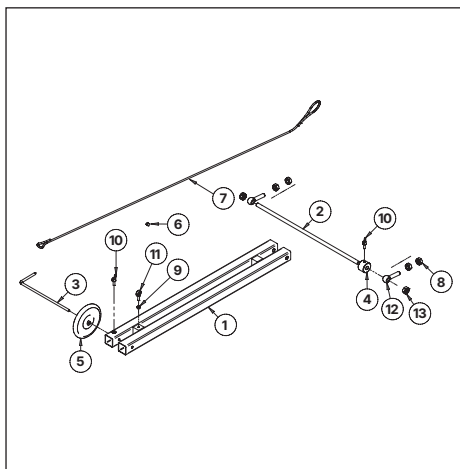

Juego de punto de elevación

600969

N.º	ARTÍCULO	NOMBRE DE LA PIEZA
1	600960	PUNTO DE ELEVACIÓN SOLDADO
2	101600	TORNILLO HEXAGONAL
3	113918	ARANDELA DE BLOQUEO RIP-LOCK

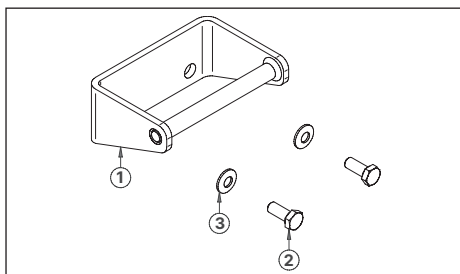

Adaptador camlock de 4 in A 3 in**600970**

N.º	ARTÍCULO	NOMBRE DE LA PIEZA
1	600959	ORIFICIO
2	900083	CAMLOCK DN80 ROSCA HEMBRA 3' IN

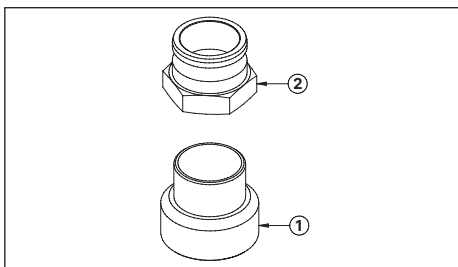
**Juego de protectores de rueda****600971**

N.º	ARTÍCULO	NOMBRE DE LA PIEZA
1	600965	PROTECTOR DE RUEDA IZQUIERDO
2	600966	PROTECTOR DE RUEDA DERECHO
3	109668	TORNILLO DE CABEZA HEXAGONAL
4	113918	ARANDELA DE BLOQUEO RIP-LOCK
5	100263	TUERCA DE SEGURIDAD
6	900649	PERNO DE OJO
7	600648	RESORTE
8	900032	BOLSA DE NYLON CON CREMALLERA 23X31

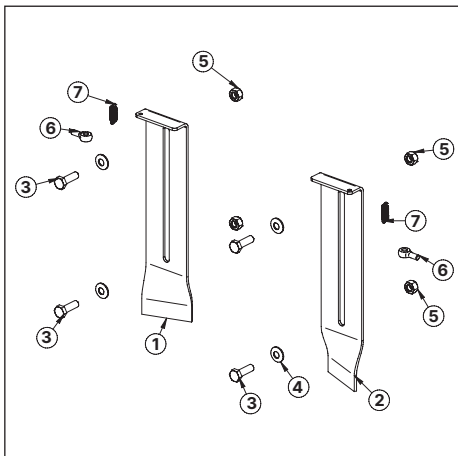
**Juegos de casquillo distanciador**

ARTÍCULO	NOMBRE DE LA PIEZA
800119	JUEGO DEL EJE DEL CASQUILLO DE DISTANCIA 10 CM
800120	EJE DEL CASQUILLO DE DISTANCIA 15
800121	EJE DEL CASQUILLO DE DISTANCIA 17
800122	EJE DEL CASQUILLO DE DISTANCIA 20
800123	EJE DEL CASQUILLO DE DISTANCIA 25
800124	JUEGO DEL TAMBOR DE CASQUILLO DE DISTANCIA 10 CM
800125	JUEGO DEL TAMBOR DE CASQUILLO DE DISTANCIA 15 CM
800126	JUEGO DEL TAMBOR DE CASQUILLO DE DISTANCIA 17 CM
800127	JUEGO DEL TAMBOR DE CASQUILLO DE DISTANCIA 20 CM
800128	JUEGO DEL TAMBOR DE CASQUILLO DE DISTANCIA 25 CM

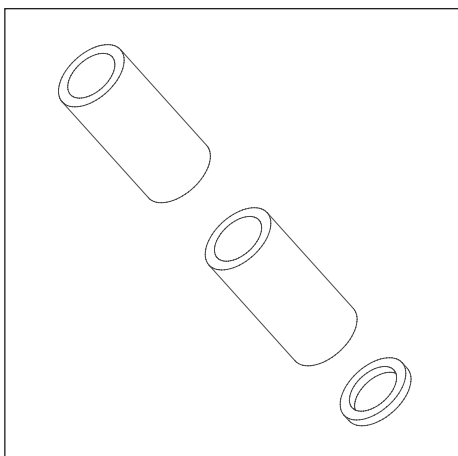

GARANTÍA

Von Arx EOOD garantiza el perfecto funcionamiento de la unidad durante un período de 24 meses a partir de la fecha de la compra. Si el producto se usa en funcionamiento por turnos, este período de garantía se reduce a la mitad.

Von Arx EOOD comprueba todas las unidades para asegurarse de que estén completas y funcionen correctamente antes de salir de la fábrica.

El cliente debe revisar la máquina para detectar cualquier defecto o daño durante el traslado inmediatamente después de recibirla y debe informar al centro de ventas y al transportista de cualquier daño o defecto sin demora.

Von Arx EOOD se compromete a corregir todas las averías que se demuestren que se deben a materiales o mano de obra defectuosos dentro del período de garantía establecido lo más rápido posible, o coordinará la reparación a través de un centro de servicio y ventas oficial de Von Arx.

No se aceptará responsabilidad alguna por daños debidos a un manejo incorrecto, al incumplimiento de estas Instrucciones de manejo, a la sobrecarga, al uso inadecuado, al mantenimiento incorrecto o al desgaste natural. Las reparaciones o modificaciones realizadas por el comprador o terceros sin nuestra autorización por escrito son responsabilidad del cliente y anulan inmediatamente nuestra garantía.

Además, no se puede considerar ningún reclamo bajo la garantía si se usan piezas distintas de las fabricadas o recomendadas por Von Arx EOOD.

Las cuchillas son piezas sujetas a desgaste y, debido a esto, no están cubiertas por la garantía.

Von Arx EOOD no se hace responsable de los daños y perjuicios sufridos por el comprador directa o indirectamente (pérdida emergente, lucro cesante, costos adicionales, etc.).

Las piezas compradas, como máquinas, motores, interruptores, etc., están garantizadas dentro de la determinación de garantía de los proveedores correspondientes.

Para demostrar la calificación para una garantía, se necesita la tarjeta de garantía y la factura



comercial correspondiente de su centro de ventas.

DECLARACIÓN DE CONFORMIDAD CE

en el sentido de la directiva de máquinas CE 2006/42/CE

Declaramos que la herramienta que se enumera a continuación cumple con los requisitos básicos de salud y seguridad relevantes de la Directiva de la CE en cuanto a su diseño y construcción y con el modelo comercializado por nuestra empresa. Cualquier modificación de la herramienta sin nuestro consentimiento anula esta Declaración.

Normas aplicadas:

EN ISO 12100:2011
EN ISO 13849-1:2015
EN 13862:2001+A1:2009
EN 60204-1:2019

Designación de la unidad:

Máquina para la preparación de superficies

Tipo

DTF 35 SH 3×400 V / 50 Hz, 3 × 480 V / 60 Hz, GLP

Von Arx EOOD, 4000 Plovdiv/Bulgaria



Fredrik Åkermark
Propietario



Plovdiv, viernes, 22 de julio de 2022

Responsable de la documentación técnica:

Ing. Maria Spasova

Fabricante

Von Arx EOOD
Nedyalka Shileva 20 str.
4000 Plovdiv, Bulgaria
Tel: +359 32 94 05 53
Correo electrónico: order@vonarx.com
www.vonarx.com

